



ØYENE

Et mulighetsstudie av fem øyer i Indre Oslofjord

ØYENE

Et mulighetsstudie av fem øyer i Indre Oslofjord

Oslo har en unik beliggenhet, i en blågrønn palett mellom elver og berg, marka og fjorden. Slik skiller Oslo seg fra andre hovedsteder. I sentrum av byen ligger det fem øyer med vill natur, omkranset av det urbane landskapet. De har gjennom tidens løp vært aktivt brukt av byen som en del av bybildet. Øyene er en viktig del av Oslo, av byens historie, utseende og identitet.

Som et helt spesielt rekreasjonsområde har øyene en rolle som blir viktigere når byen vokser. Likevel fokuseres det ikke på dem. Øyene befinner seg i en politisk blemme og i en konflikt mellom privates og allmennhetens interesser, mellom vern og aktiv bruk. Få vet hva øyene egentlig er og hva de representerer. De ligger midt i byen som en nesten ubrukt ressurs, men de har et stort potensiale i å kunne berike byen ytterligere.

Hvordan kan øyene knyttes tettere på byen og igjen bli en sterkere del av Oslos bybilde? Hvordan kan øyenes karakteristikk og potensial benyttes til å styrke øyene og gi nytt liv til øylandskapet?

EN TODELT OPPGAVE

Oppgaven tar for seg de fem øyene Hovedøya, Bleikøya, Gressholmen, Lindøya og Nakholmen og øylandskapet som en helhet.

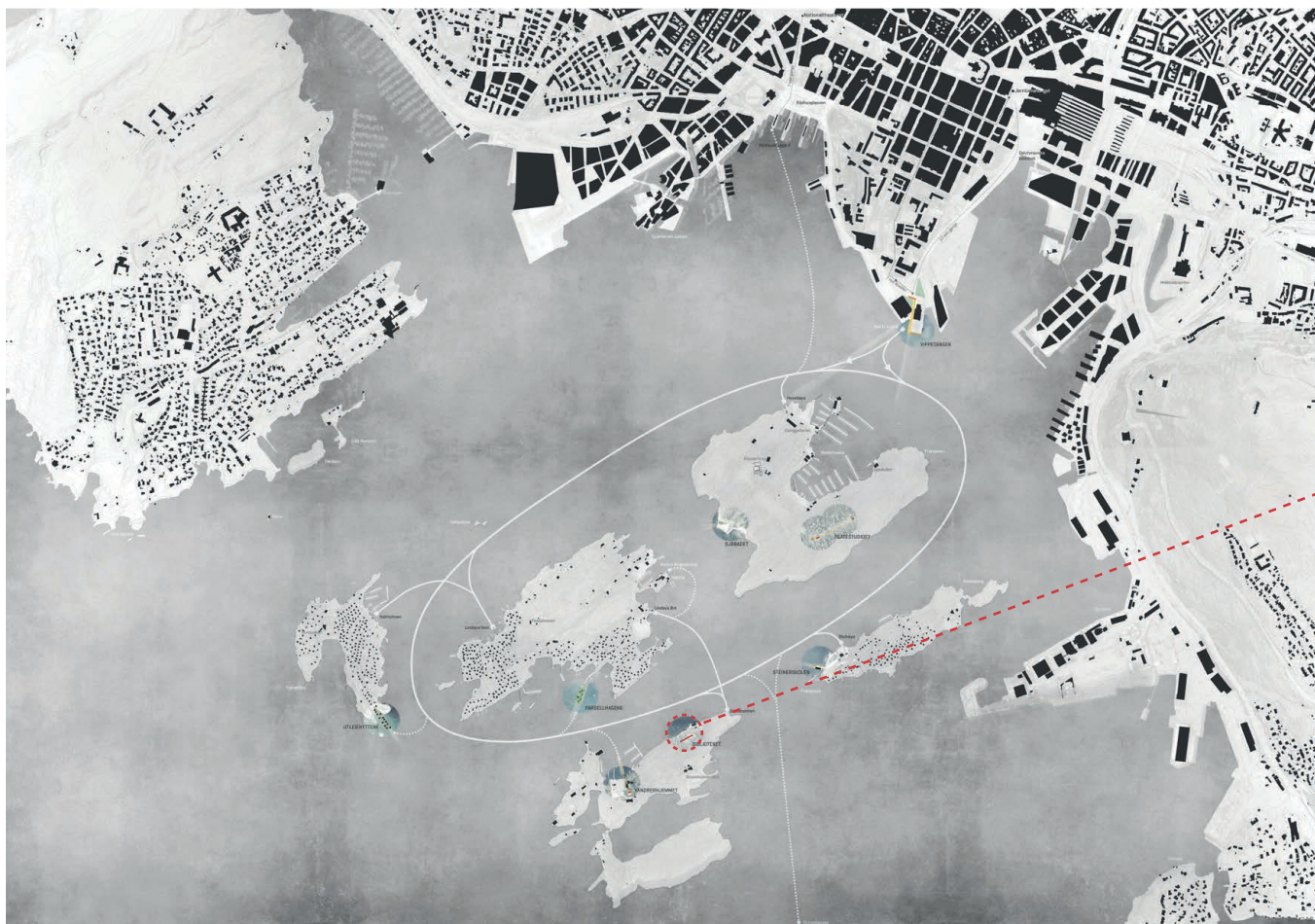

1. Et studie av mulighetene som ligger i øyene for å finne ut hvordan de via ulike programmer kan berike den tette bykjernen og forbli et naturlig rekreasjonsområde for Oslos befolkning.

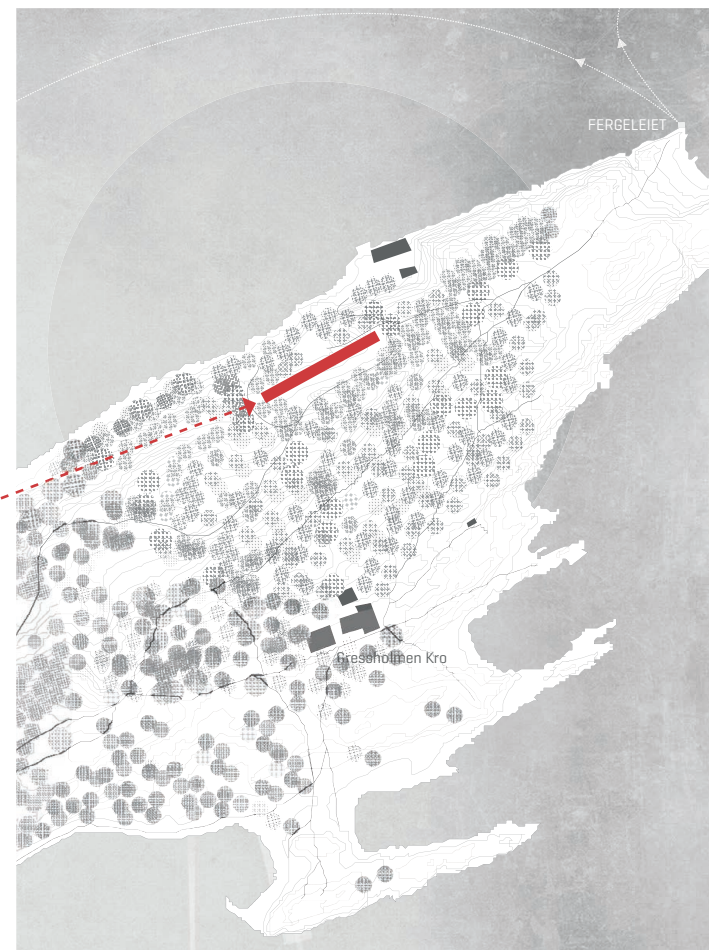

2. Forslaget eksemplifisert gjennom et prosjekt - Biblioteket på Gressholmen.

UTGANGSPUNKT I STEDET

Oppgaven tar utgangspunkt i stedet - øyene. Befaringer og kunnskap om øyene har lagt grunnlaget for det helhetlige forslaget.

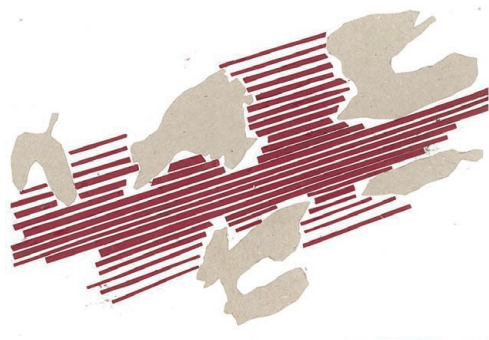

Øyene som helhet.

Møtepunktet i det samlende rommet over vannet. Den markerte retningen på topografien, i skiferberget og i geologien i indre Oslofjord.

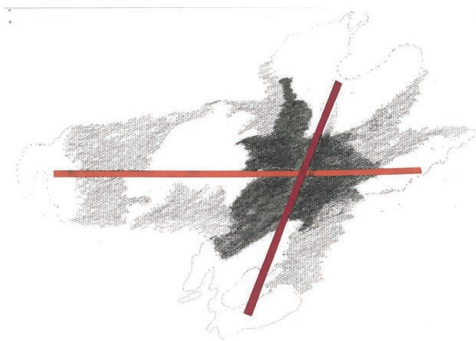

Øyenes tosidighet.

De halvprivatiserte hytteøyene og de tilgjengelige kulturøyene.

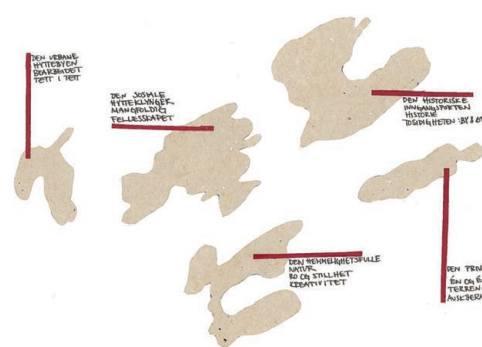

Øyenes særegenhet.

Deres identitet og det karakteristiske for hver øy.

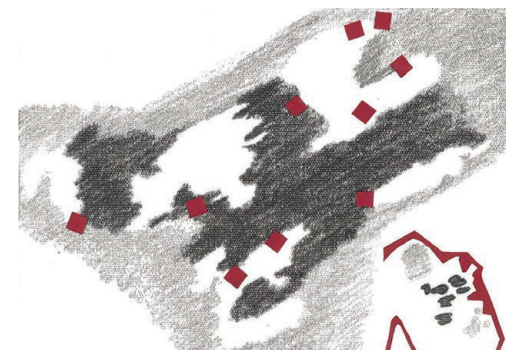

Natur i by - by i natur.

Øyene er natur i byen, og i øyenes natur representerer ulike programmer små drypp av byaktivitet.

UTGANGSPUNKT I HISTORIEN

Gjennom historien har øyene speilet byens utvikling, de har blitt brukt aktivt og vært til nytte for den. De har rommet et spekter av programmer som i skala spenner fra mindre hytter til større inngrep som kloster, festningsverk, fabrikk og Oslos hovedflyplass.

I dag står øyene på stedet hvil. Gjennom naturvernsbestemmelser og byggeforbud er den historiske utviklingen stanset. Ulike historiske spor står igjen i øylandskapet, og flere bygninger står tomme, som ekkoer fra fortiden. Øyenes utvikling er frosset i tiden.





DEL 1 ØYENE

Lille Herbern

Herbern

Dyna

Galteskjær

VIPPETANGEN

Hovedøya

Ganggalleriet

Klosterkroa

Revierhavna

Fiskeplass

Sjøskolen

SJØBADET

PLATESTUDIET

Rutens ferge Sentral

Marin

Lindøya Øst

Festplassen

Lindøya Vest

Nakholmen

Dir-benken

Fiskeplass

UTLEIEHYTTENE

PARSELLHAGENE

Hokkeberg

Sjursøya

Bleikaya

STEINERSKOLEN

Fiskeplass

Gressholmen

BIBLIOTEKET

VANDRERHJEMMET

Gressholmen kro

Til Langøyene

KOBLINGEN PÅ LAND

Fergeleiet for øy-båtene – koblingen mellom øyene og land.

I dag er det tre ferger; Båt 92, 93 og 94.

Det ligger en kvalitet i å ta båten over til øyene. Den mentale avkoblingen starter allerede på kaia og fergeturen er begynnelsen på avbrekket fra byen. Det er viktig å bevare øyene som øyer og la båttrafikken være middelet som tar deg over til den andre siden. Et premiss for oppgaven vil være at fergetrafikken tilpasser seg bruk og aktivitet.

Med intensjonen om at man skal kunne ferdes gjennom hele øylandskapet – og at de fem øyene sammen utgjør en samlet opplevelse, viser vi idéen om en ferge-ring.

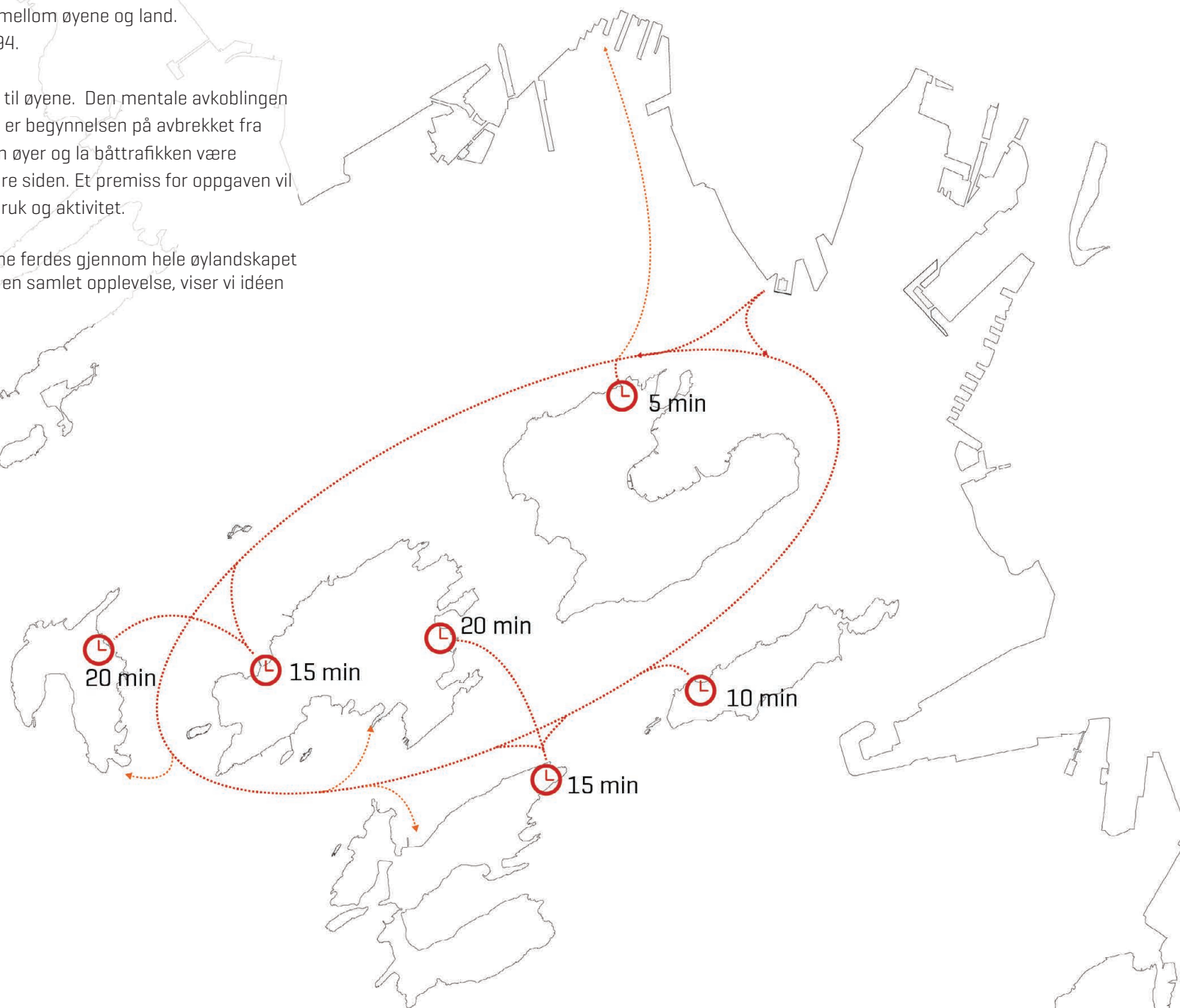

VIPPETANGEN

Det ligger et potensial i å bevare Vippetangen som utfartssted til øyene. Området skal transformeres og som offentlig plass kan fergeleiet generere aktivitet i det nye området - gi stedet identitet som portalen ut til øyene og fjorden.

Vippetangen er stor nok til å romme at fergeleie strekker seg ut og krympes etter behov og sesong. Eksisterende bygningsmasse kan inkluderes og inneholde ulike fasiliteter som toalett, servering og klimatiserte venteområder.

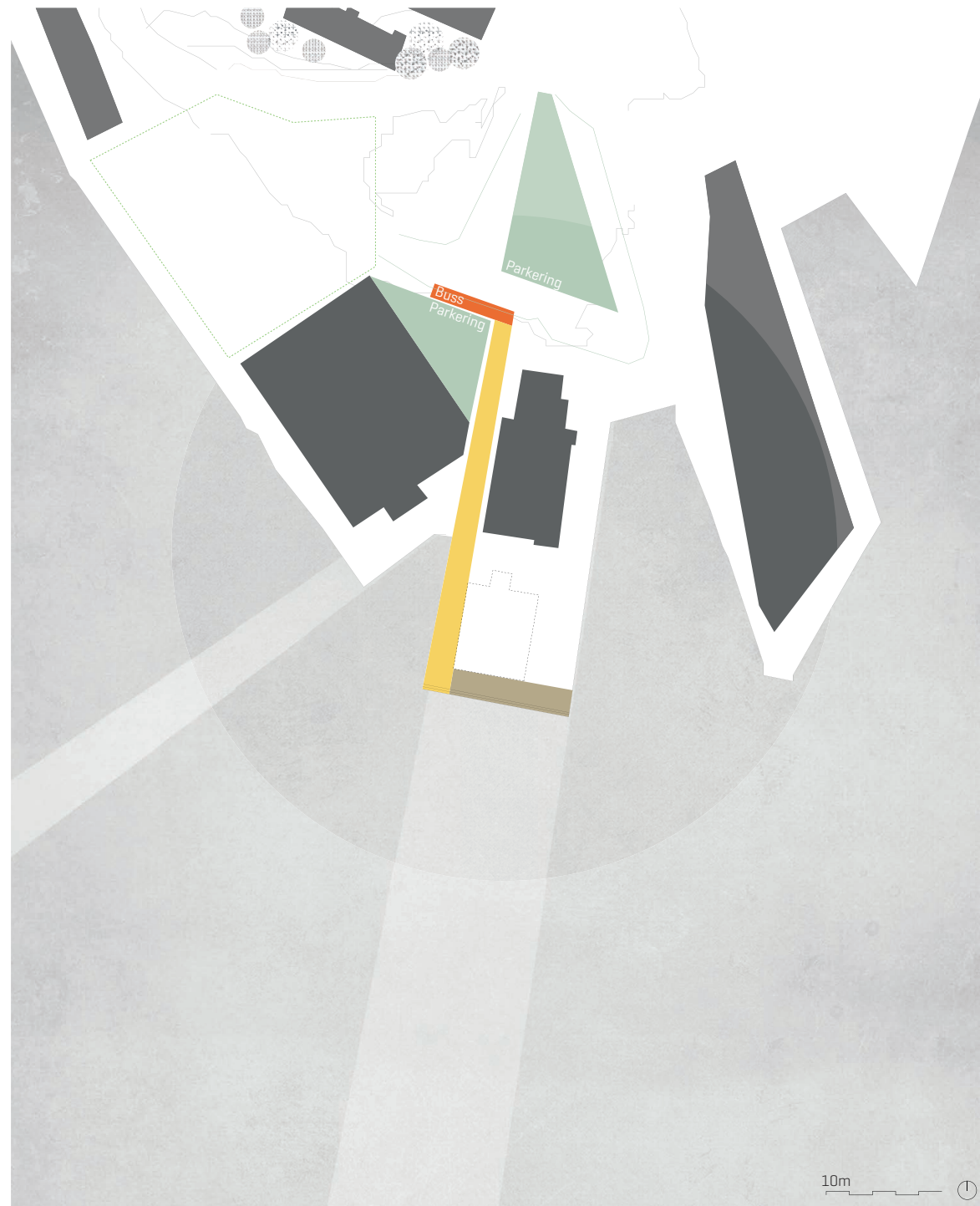
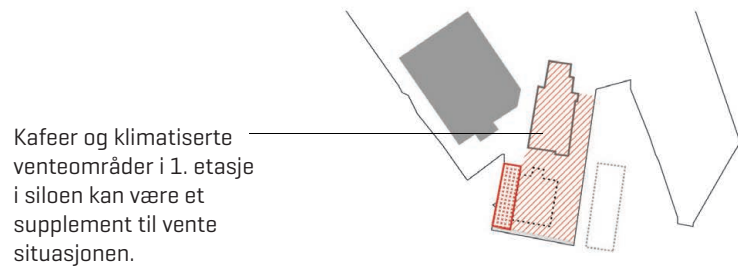
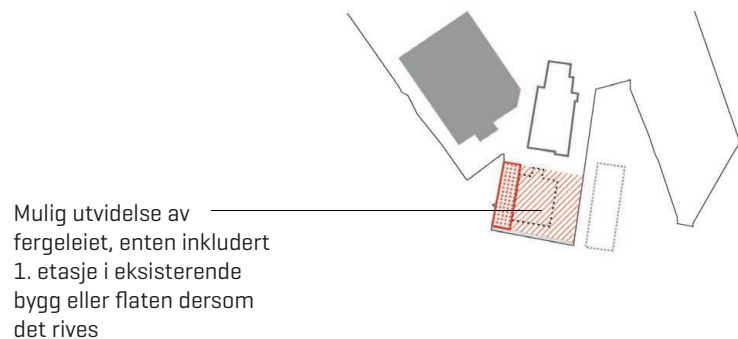
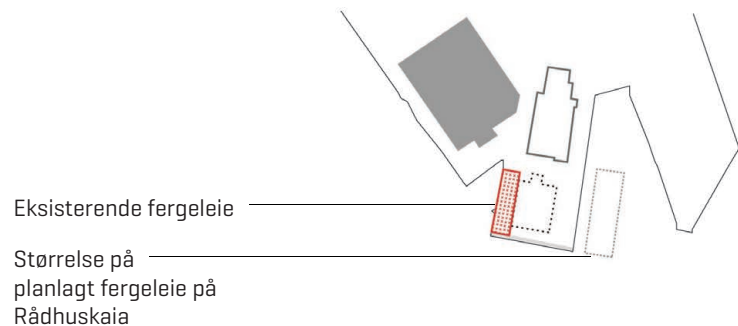



TRANSFORMASJONSPROSJEKTENE

HOVEDØYA OG GRESSHOLMEN

På Hovedøya og Gressholmen står det igjen en rekke historiske byggverk. Gjennom tiden har byggene blitt brukt igjen og på nytt med ulike, egnede programmer. Noen historiske spor brukes aktivt i dag, som Klosterkroa og Ganggalleriet, men de fleste står igjen og forvitrer, tomme og ubrukte. Konflikten på øyene mellom vern av natur og økt aktivitet i bebyggelsen, gjør at lite blir gjort for å gi nytt liv til kulturminnene.

Vi ønsker å åpne opp husene og gi de en ny bruk så de kan puste igjen. Karakteristikken og stemmingen på de ulike øyene har gitt ledetråder til ideer om by-programmer som kan egne seg i noen av de historiske sporene. Resten av sporene kan få stå til tiden gir de en nyttig bruk, slik kan øyenes historie få gå sin gang.

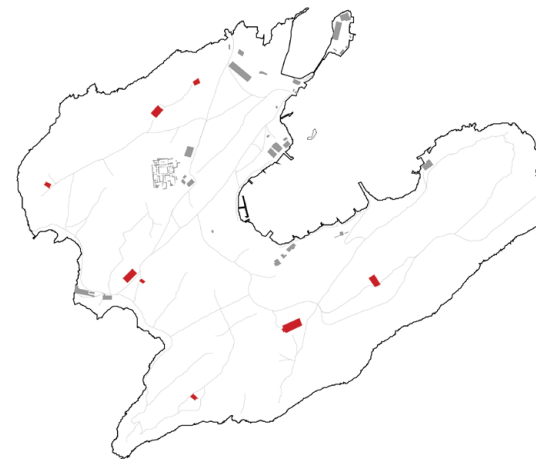

"Tomme hus bråker ikke"

Kari Steihaug, kunster, Hovedøya Ganggalleri



SIJØBAD PÅ HOVEDØYA

Helårsbad med garderober, toaletter, saunaer og varmtbad i den gamle sjøbad-bebyggelsen og Lindøysundmagasin.

Hovedøya sjøbad er en del av Oslos sjøbadhistorie, og et av byggene fra den tiden står igjen. Å gi nytt liv til sjøbadhistorien med et helårsbad på Hovedøya kan tilrettelegge for en bruk av øyene utover sommersesongen. Det vil åpne opp den historiske bebyggelsen slik at den kan oppleves av allmennheten og byggene vil bevares gjennom aktiv bruk.

I dag er det røde bygget driftsstasjon; et inngjerdet verkstedsområde plassert mellom to populære strender. Det er behov for å rydde opp og åpne plassen. Like ved sjøbadet ligger Lindøysundmagasinet, et vakkert teglbygg med historisk tilknytning til brygga. Som varmtbad kan bygget berike sjøbadet med et ekstra tilbud, som vil fungere utover den korte badesesongen. I sjøbadsbygget kan det være garderober, toaletter og saunaer som kan benyttes hele året. Plassen mellom vikene kan være en samlingsplass, skape en nedtrapping mot vannet og lede ut til et stupetårn.

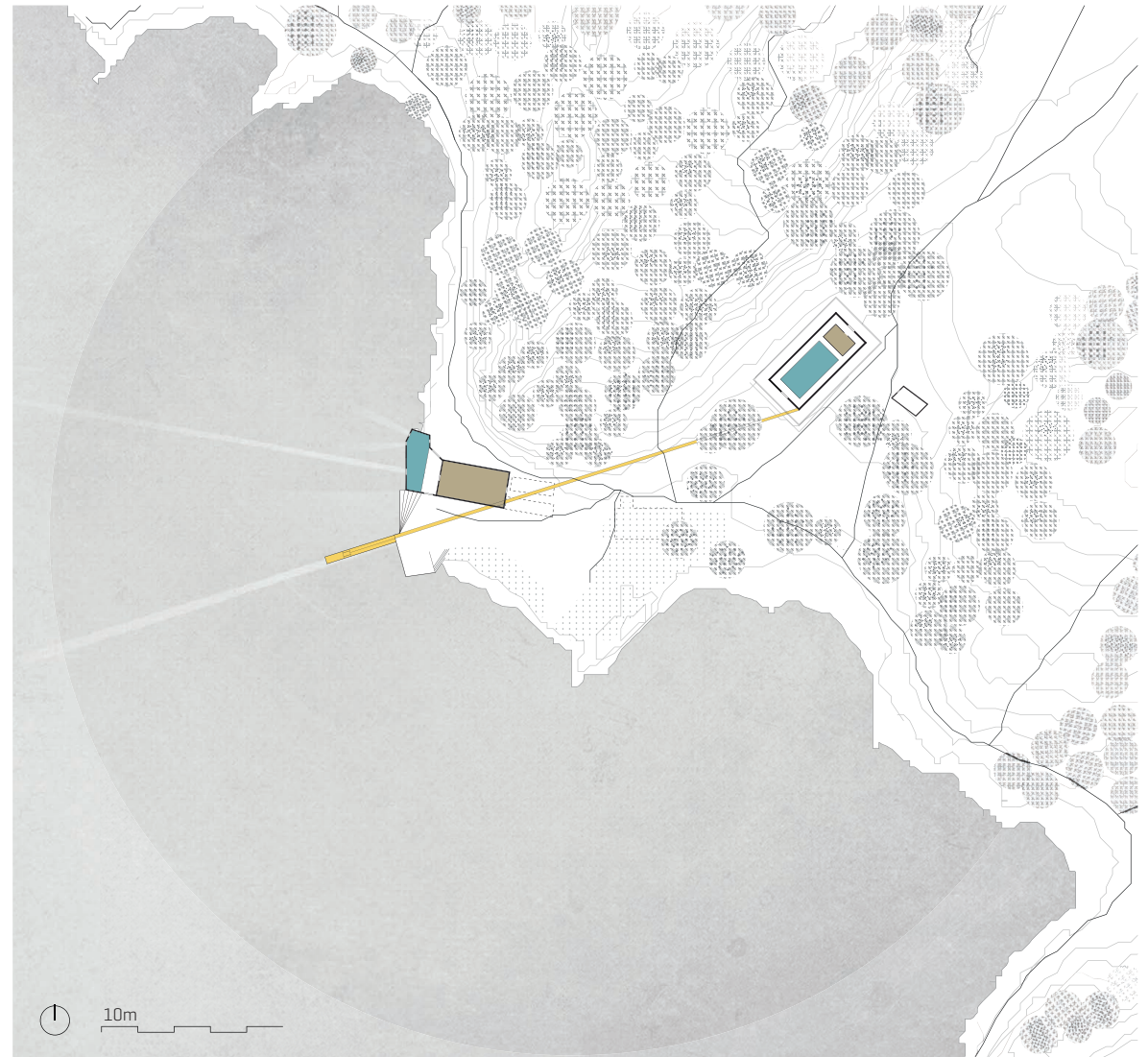

Toalett- og vaktmesterbyggene er en visuell og fysisk barriere.



Det gamle sjøbadet



Lindøysund magasin



Varmtbadet på Hovedøya



PLATESTUDIO PÅ HOVEDØYA

Platestudio med innspillingsstudio i Store Østre Krutthus og tilhørende studier og scene i Kommandantboligen.

Platestudio som by-program har fokus på kreativitet. Platestudioet på Hovedøya vil tilby en helt unik lokalisering med ro til konsentrasjon, inspirasjon og til å kunne arbeide isolert med fullt fokus på et prosjekt. Som program er det velegnet til krutthuset, som er et introvert bygg med begrensede lysinnslipp.

Platestudioet kan inkludere Kommandantboligen, hvor det kan være bi- og servicefunksjoner, som toaletter, kjøkken, overnatting, øvingsrom eller studier. Det er allerede etablert en scene i bygget, som kan gi rom for små intimkonserter og åpne bygget for allmennheten - på samme måte som utstillingene gjør via atelierene i Lavettbygningen.

”Jeg blir kreativ og konsentrert ute på øya. Roen starter allerede i det jeg går på båten”

Kari Steihaug, kunstner, Hovedøya Ganggalleri

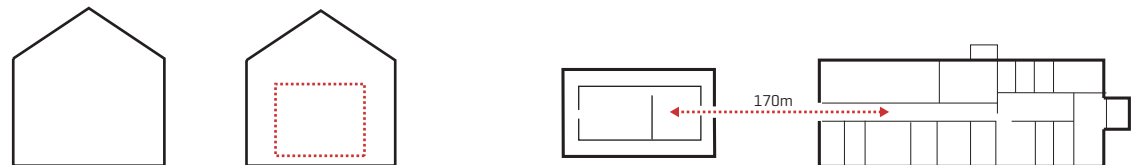

Rom i rommet og tilknytning til Kommandantboligen.



Krutthuset



Kommandantboligen



VANDRERHJEM PÅ GRESSHOLMEN

Vandrershjem med 40-50 sengeplasser med tilhørende båter i den gamle sjøflyhangaren.

Det er et behov for rimelige overnattingstilbud i Oslo. Det er ingen mulighet til å overnatte på øyene og det er forbudt og telte der. Et vandrershjem på Gressholmen kan kombinere byens behov med muligheten til overnatting i naturen, nær fjordvannet og sentrum. Ved å transformere den gamle sjøflyhangaren vil flere få oppleve bygningen og det pågående forfallet vil hindres ved at den blir gitt nytt liv.

Ved å skape rom i rommet kan klimatiserte rom være fristilt det eksisterende skallet. Det karakteristiske bølgeblikket kan bevares i interiøret, men lys og natur kan slippes inn via ulike åpninger.

Vandrershjemet kan ha egne båter til utleie for beboerne og andre besøkende. På denne måten kan aktiviteten i vandrershjemet spre seg utover øyene og virke sammen med knutepunktene i prosjektene på vann. Det kan danne grunnlaget for en helhetlig opplevelse av øylandskapet

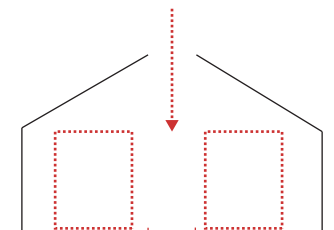
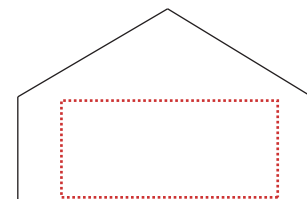
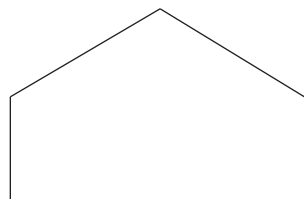

Rom i rommet og nye lysinnslipp. De eksisterende togsinnene bevares.



Sjøflyhangaren.

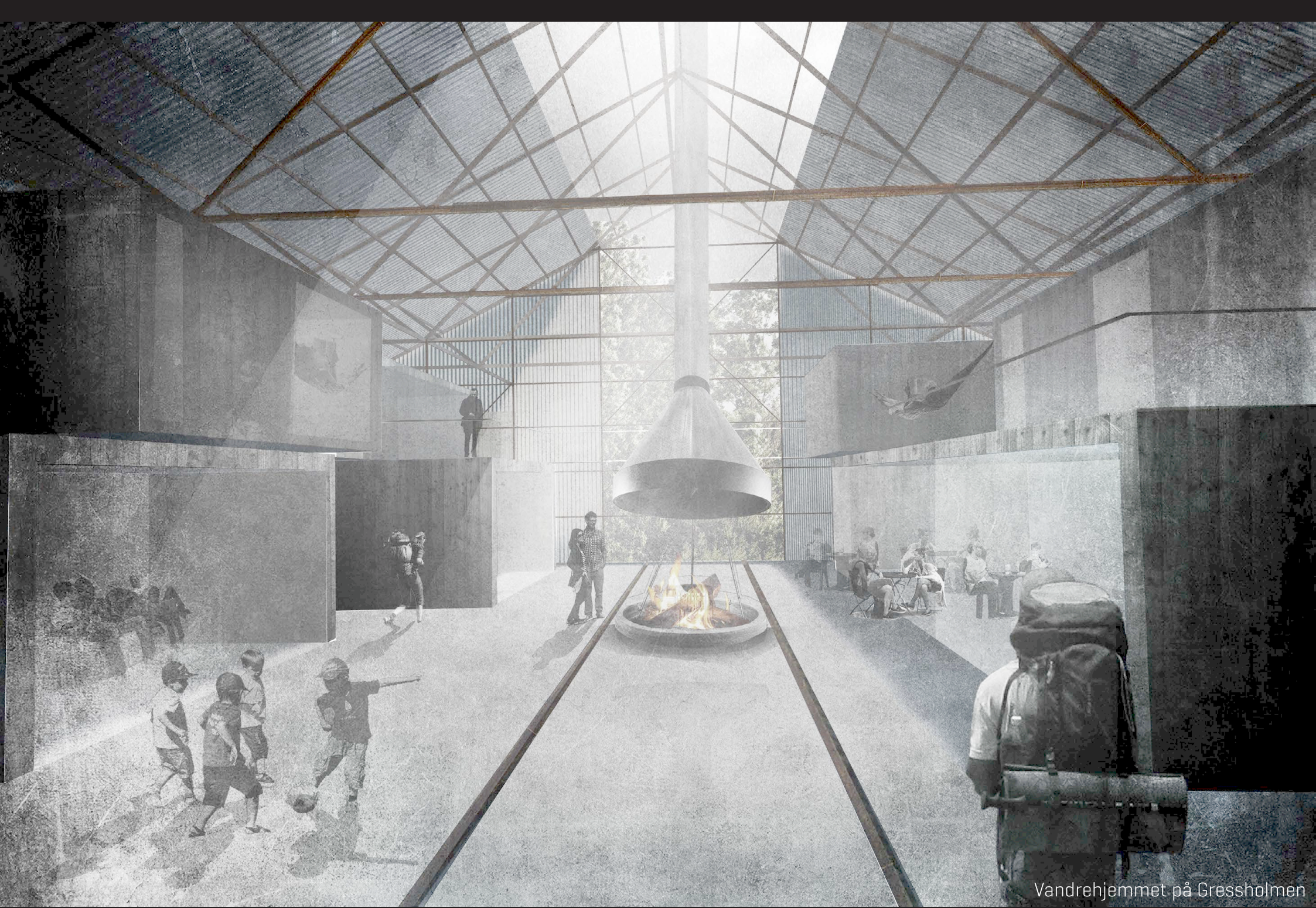

Vandrehjemmet på Gressholmen

HYTTEØYENE LINDØYA, NAKHOLMEN OG BLEIKØYA

Hyttebebyggelsen er en kulturarv, som er verdt å bevare og la folk oppleve. Ettersom hyttene har vokst og hekkene blitt bredere, har øyene blitt mer privatiserte.

Vi ønsker å åpne opp hytteøyene og la flere oppleve hyttene og atmosfæren i hyttesamfunnet. Ved å legge til halvoffentlige program, med en utskiftende brukergruppe, kan flere få oppholde seg på øyene over en lengre tidsperiode, bli kjent med dem og føle en tilhørighet. Ingen vil ha eierskap til programmene og prosjektene kan signalisere at hytteøyene er tilgjengelige for alle.

Ved å legge programmene på vannet kan de skape nye, inviterende punkter og dra nytte av kvaliteten i den nære tilknytningen til fjorden. I dag er det få muligheter til å legge til med egen båt på øyene. Programmene kan kombineres med nye adkomster for privatbåt og ferge og senke terskelen for å besøke øyene.

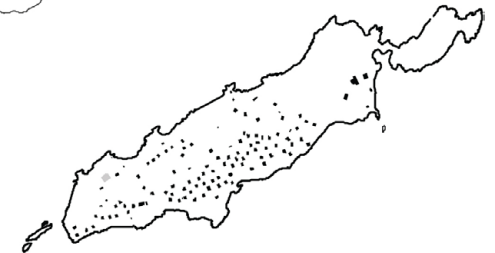



UTLEIEHYTTER PÅ NAKHOLMEN

12 utleiehytter på 32 og 40 kvm.

Utleiehytter på Nakholmen vil la flere enn hytteeierne få muligheten til å delta i hyttelivet på øyene, og oppleve den særegne roen man finner ved å oppholde seg på øya over en lengre periode.

For å sikre hyttene som et rimelig tilbud foreslår vi dem som kystledhytter drevet av Oslo Friluftsråd (OF). Hyttene vil nåes med fergen og ha tilgang på egne båter eller kajaker, som et utgangspunkt for en opplevelse av hele øylandskapet.

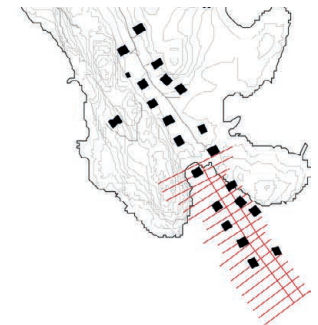
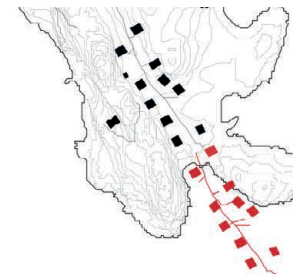
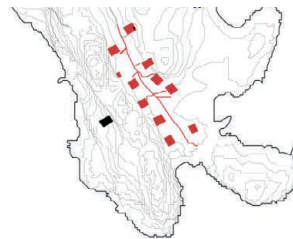
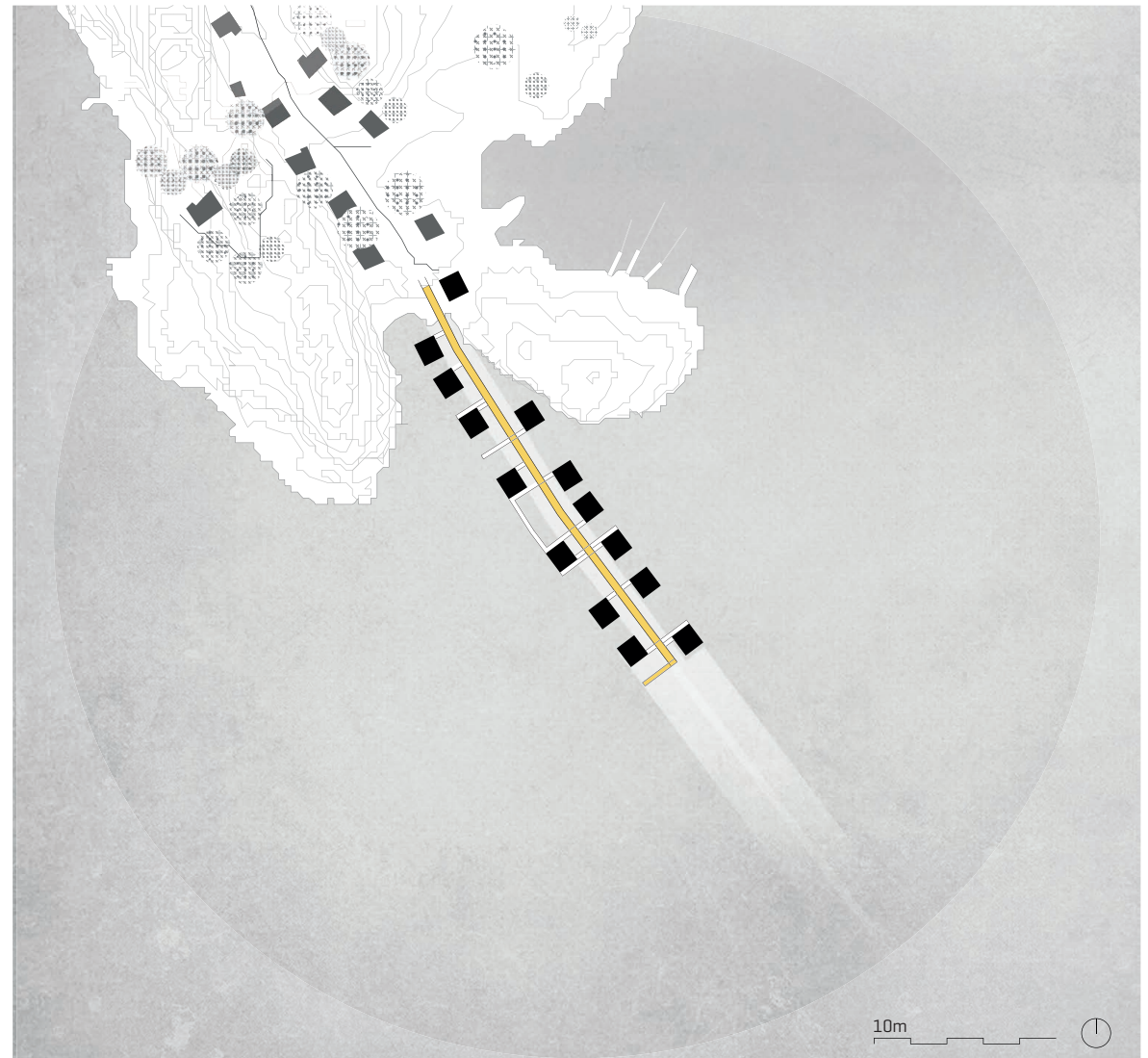

Vi tar tak i den eksisterende stien og fortsetter den ut på vannet.



1. KLASSE STEINERSKOLEN PÅ BLEIKØYA

Skolearealer til 1. klasse Steinerskolen på 140 kvm. 20 barn.

På Steinerskolen er hverdagen for 1-klassingene ofte knyttet til praktiske gjøremål. De befinner seg i egne bygg utenfor storskolen, som gjerne er tilknyttet friområder, bondegårder og naturen. 6-åringene er mye ute og læringen skjer gjennom utfoldelse og aktivitet. Det ligger et potensial i å tenke undervisning for 1. klasse Steinerskolen i øylandskapet – i naturen og tilknyttet fjorden, og likevel sentralt i Oslo. Skolene kan dra stor nytte av den særegne beliggenheten.

Skolene kan benytte seg av fergetrafikken hvor barna leveres og hentes på kaia i sentrum. Skoleplassen kan også fungere som et koblingspunkt for aktivitet – den kan være en samlingsplass og åpen brygge når skolen er stengt, og skaper en ny adkomst til øya for småbåter. Sommerskole og ferietilbud for elever er også et fint alternativ.

“Et 6-årstilbud for Steinerbarna i byen kunne vært et kjempetilbud. Så kunne barna gått videre til de andre skolene etterpå.”

Birgit Hessner, en av grunnleggerne av Steinerskolen

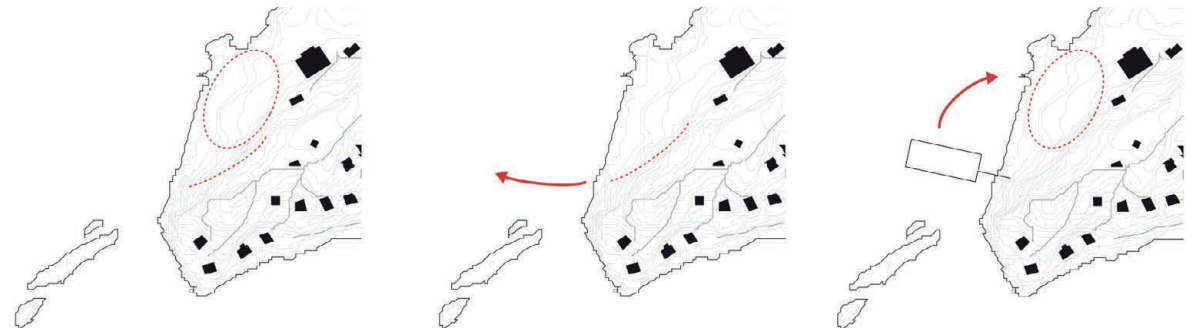
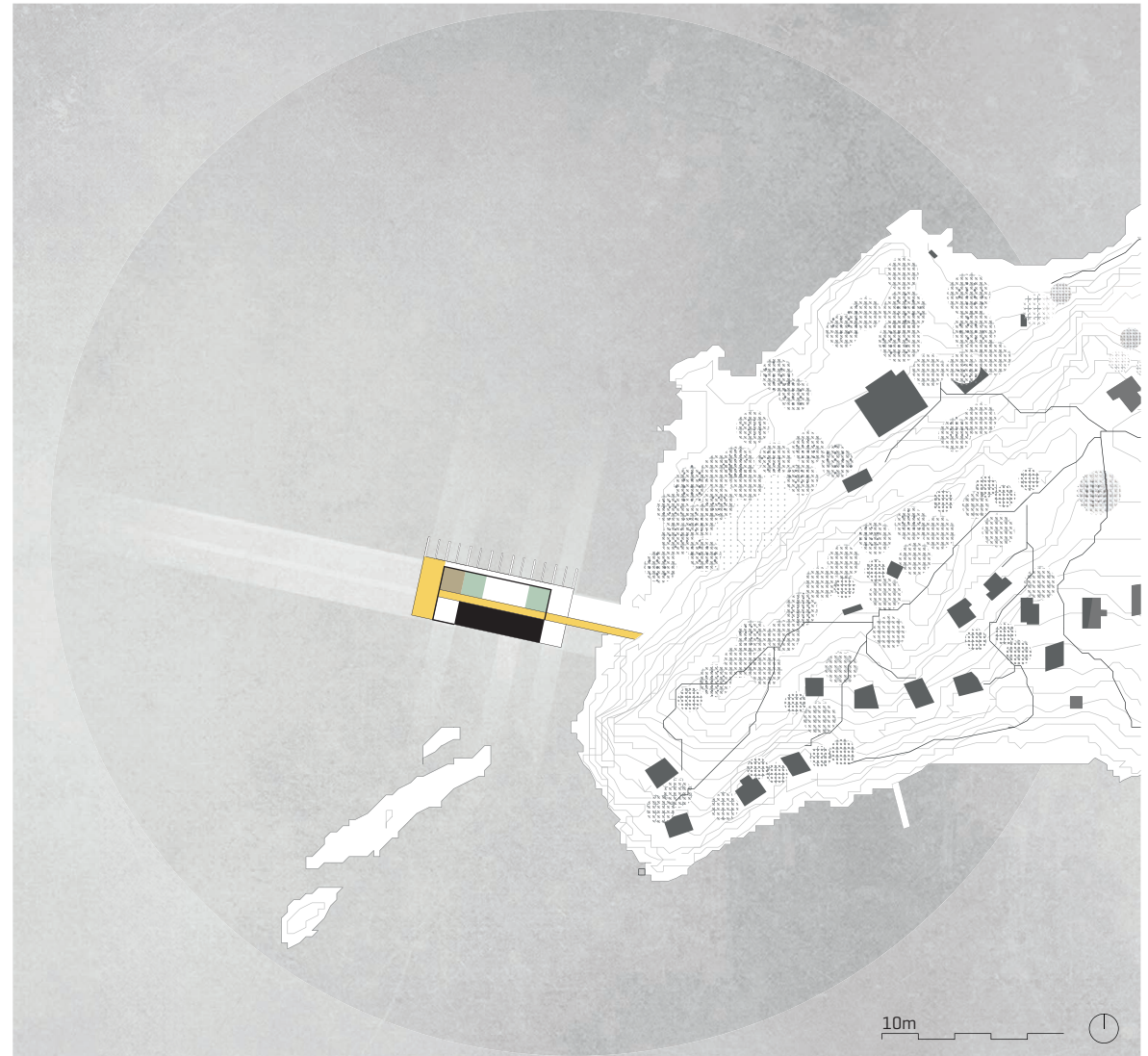

Vi tar tak i fellesplassene ved butikken og forlenger den bratte bergveggen slik at det skapes et rom som henvender seg til den sosiale plassen.



PARSELLHAGER PÅ LINDØYA

36-54 parselhager på 18 m².

Rekreasjon har blitt en viktig del av det å ha parselhage. Parselhagene på Lindøya ville dratt nytte av den særegne beliggenheten i øylandskapet og naturen, og slik forsterke hagenes rekreasjons- og naturaspekt. Parselhagene i Oslo er etterspurte - over 1000 personer står på venteliste og det finnes ingen ledige hager i dag. Parselhagene på Lindøya ville blitt en av de 8 mest sentrale parselhagene i Oslo.

Hagene nåes primært ved bruk av fergene, men gjestebryggene vil også skape en adkomst for både brukerne av hagene og allmennheten. Parselhagene ville vært et rimelig tilbud, som med en utskiftende brukergruppe åpner opp øya for flere enn hytteeierne. Flere ville få oppleve Lindøya over en lengre periode og slik føle en tilhørighet til øya og fellesskapet.

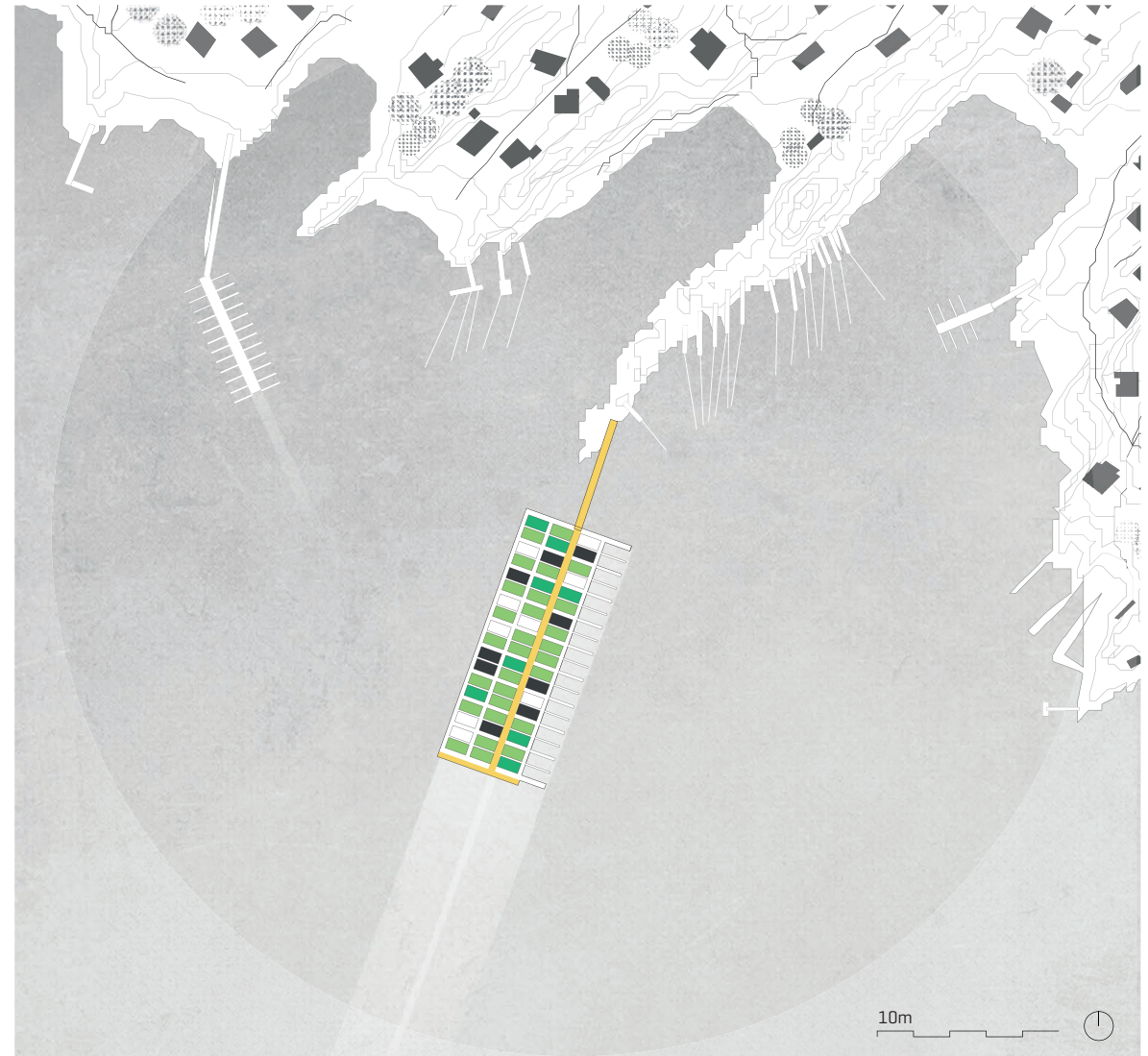

Hagene legger seg på vannet som de andre aktive samlingsplassene.



Parsellhagene på Lindøya



DEL 2 BIBLIOTEKET



BIBLIOTEKET PÅ GRESSHOLMEN

Et øy-bibliotek med utstilling og informasjon om øyenes historie, geologisk- og biologisk mangfold. Et sted for arbeidsro, læring og opplysning for skoleklasser, studenter og øy-turister. 16 studieplasser, et forelesnings- og undervisningsrom for 30 personer.

Bibliotek er et aktuelt by-program, representativt for vår tids byutvikling. Øy-biblioteket vil kunne tilby noe annet enn bibliotekene i sentrum ved å dra nytte av rekreasjonsaspektet og den mentale roen som naturen og fjorden på øyene gir. På vei til biblioteket får man et avbrekk fra byen, og naturen og det rolige tempoet på øyene gjør at man finner inspirasjon og arbeidsro til å konsentrere seg om en oppgave eller lese en bok. Samtidig er man fortsatt i byen og 15 min. unna sentrum. Slik kan biblioteket tilføre et nytt tilbud til byen.

Biblioteket tilbyr fagbøker og informasjon via utstilling om geologi, arts mangfold og øyenes historiske utvikling. Få kjenner til øyenes historie og arts mangfold. Biblioteket blir et sted for opplysning, og de besøkende kan reise videre til neste øy med litt mer kunnskap. Det kan også fungere som en base for fagfolk og studenter.

”Et perfekt sted til å skrive hovedoppgaven for en masterstudent – man er midt i smørøyet innenfor biologi.”

Kirsten Borse Haraldsen, Biolog, Blindern.

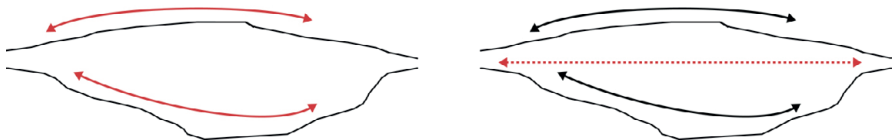

Biblioteket skaper en ny bevegelseslinje langs fjellveggen og blir en del av vandringen gjennom øylandskapet.



TILKNYTNING OG PROGRAM

Biblioteket knytter seg opp mot Deichmanske bibliotek og Universitetet i Oslo. Det vil være et allment bibliotek for lettere fagbøker, men også inneholde en tyngre digital database for studenter og fagfolk.



BIOLOGISK MANGFOLD
I oslo kommune lever ca
80% av landets arter

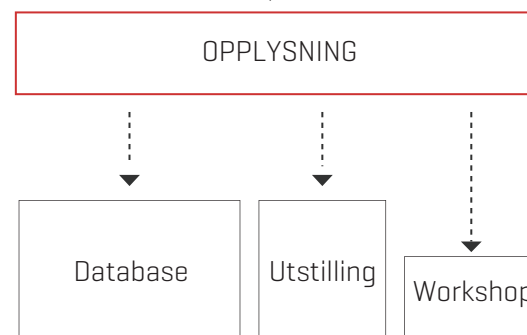

Gressholmens identitet;
AVKOBLING, RO OG KREATIVITET

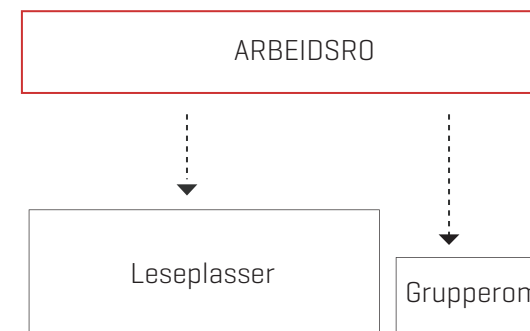

BRUKERNE

Vi er her med klassen og skal lære om alle plantene og insektene og sånn!



Skoleklassen

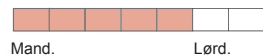
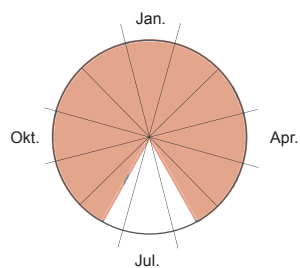

Jeg liker å komme meg vekk fra det hektiske sentrumet. På Gressholmen får jeg arbeidsro og konsentrasjon.



Den studerende

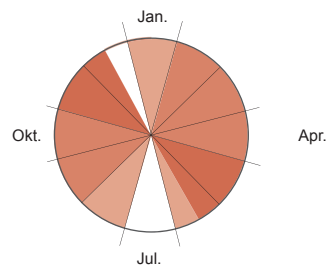

I dag skal jeg ut på artsbiblioteket og lese meg opp på dragehodet før jeg skal på befaring med de andre biologene!



Fagpersonen

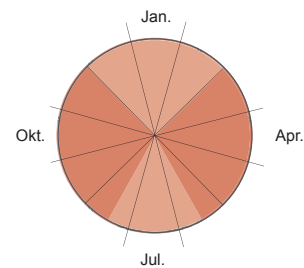

Vi har gått tur på øyene og gikk innom for å se på det nye biblioteket, så lærte vi litt og gitt! Neste gang kanskje jeg tar med meg boken min hit!

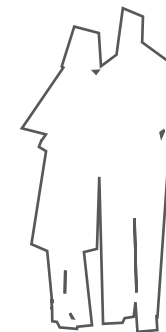

Den besøkende

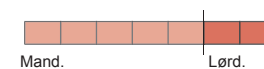
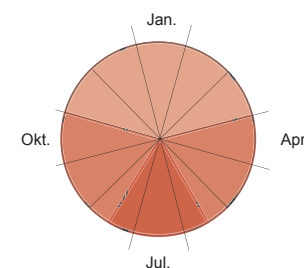

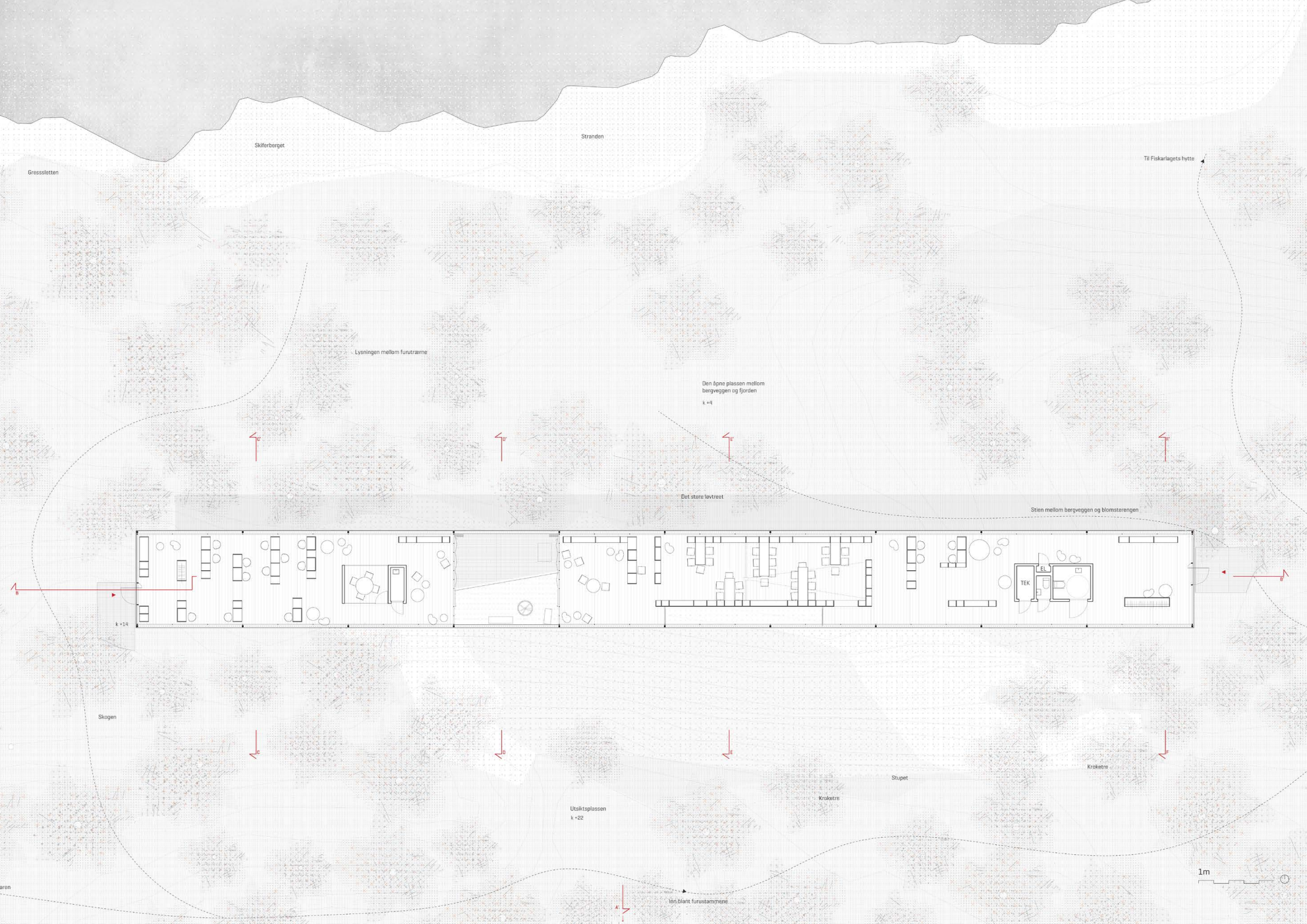

Gressletten

Skiferberget

Stranden

Til Fiskerilagens hytte

Lysningen mellom furutrærne

Den åpne plassen mellom
bergveggen og fjorden
k + 0

Det store løvtreet

Stien mellom bergveggen og blomsterengen

k + 14

Skogen

Utsiktsplassen
k + 22

Krøketre

Stupet

Krøketre

Ån blant furustammene

1m

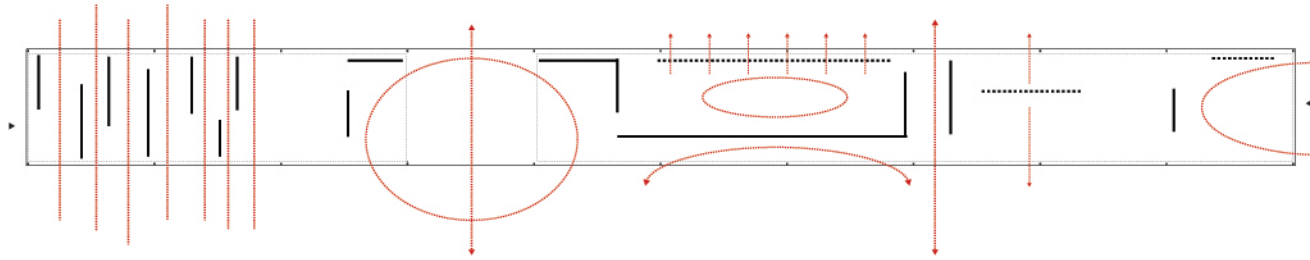

FOKUS PÅ NATUREN
Gjennom arkitekturen fremheves naturen i ulike situasjoner

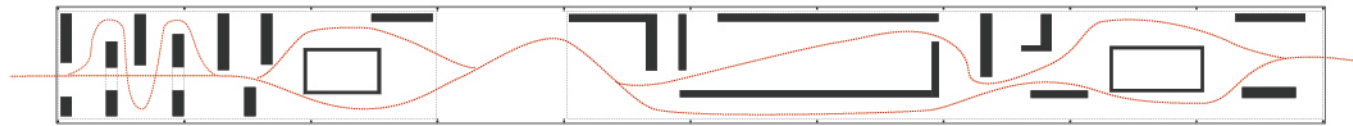

FLYT I BIBLIOTEKET
Som en del av en vandring er biblioteket en bevegelse gjennom ulike sekvenser

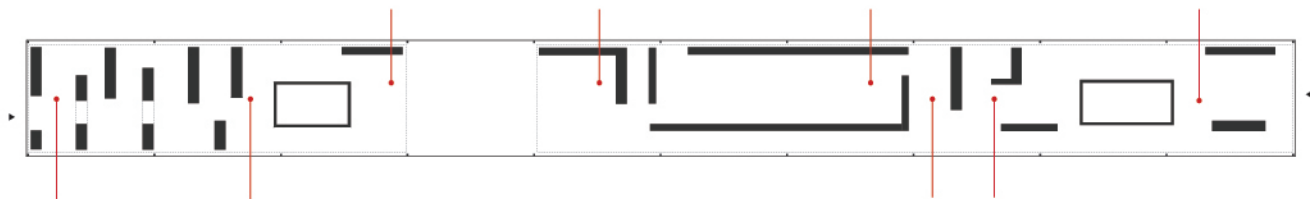

TEMAER I UTSTILLINGEN OG BOKHYLLENE
Vandringen gjennom biblioteket gir informasjon og forståelse for øyene



SMITT B-B 1m

Skagen

Ute

Fjellveggen

Atkomst

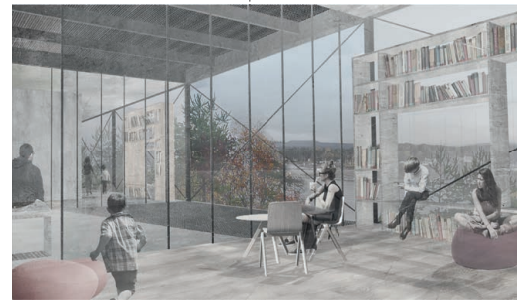

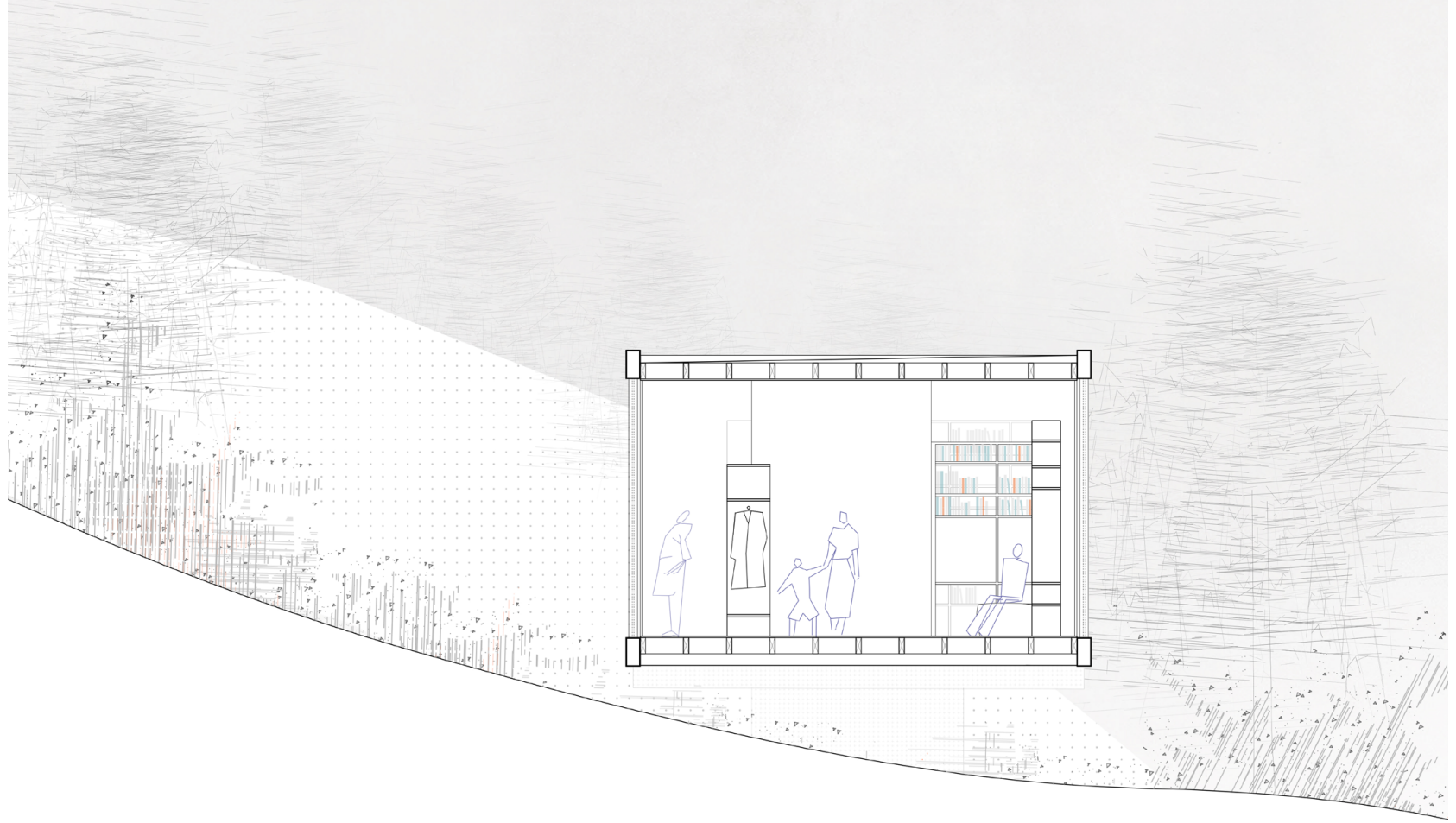

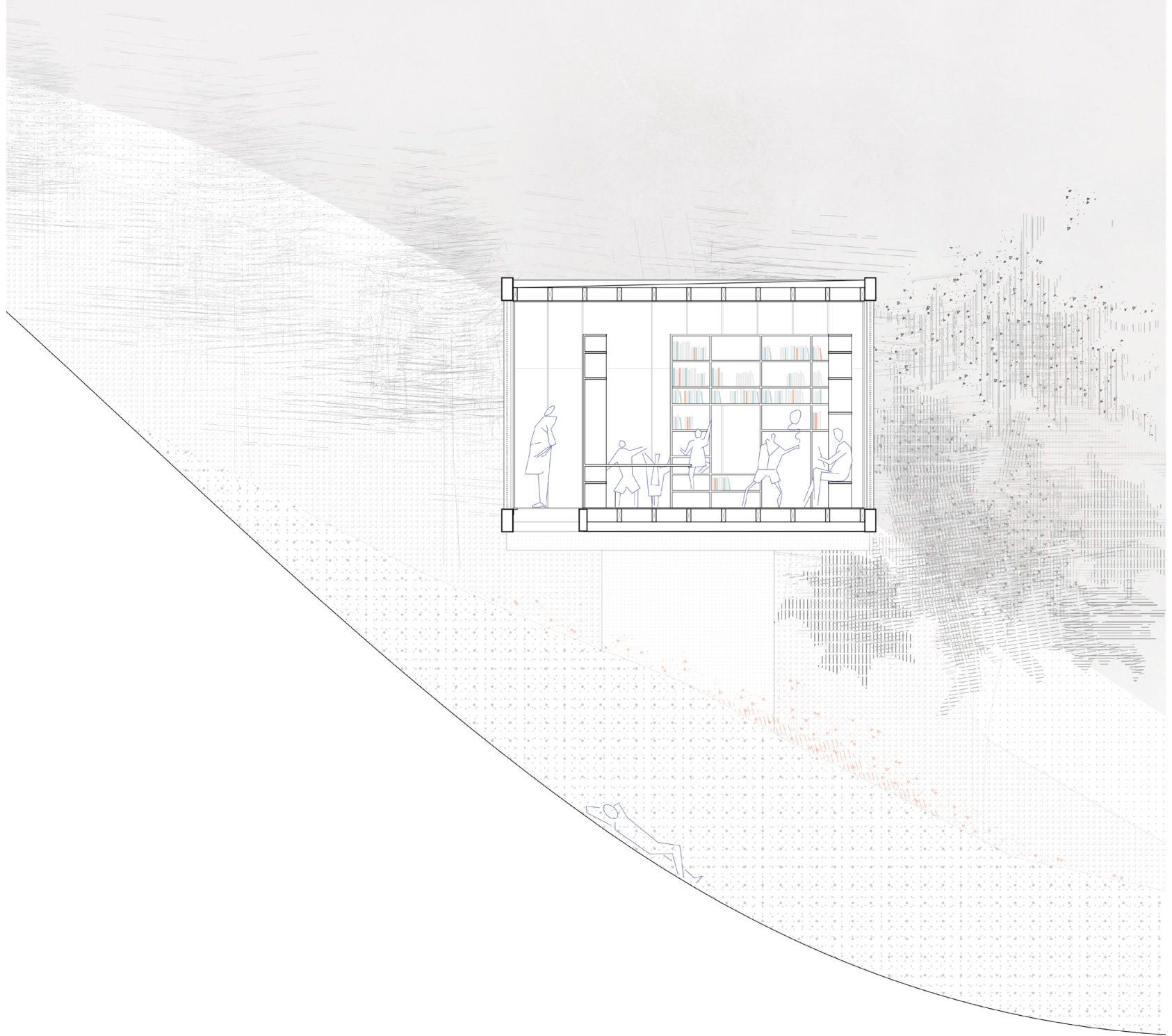

LANGS FJELLVEGGEN - Tett på berget

SNITT E-E' 1m 

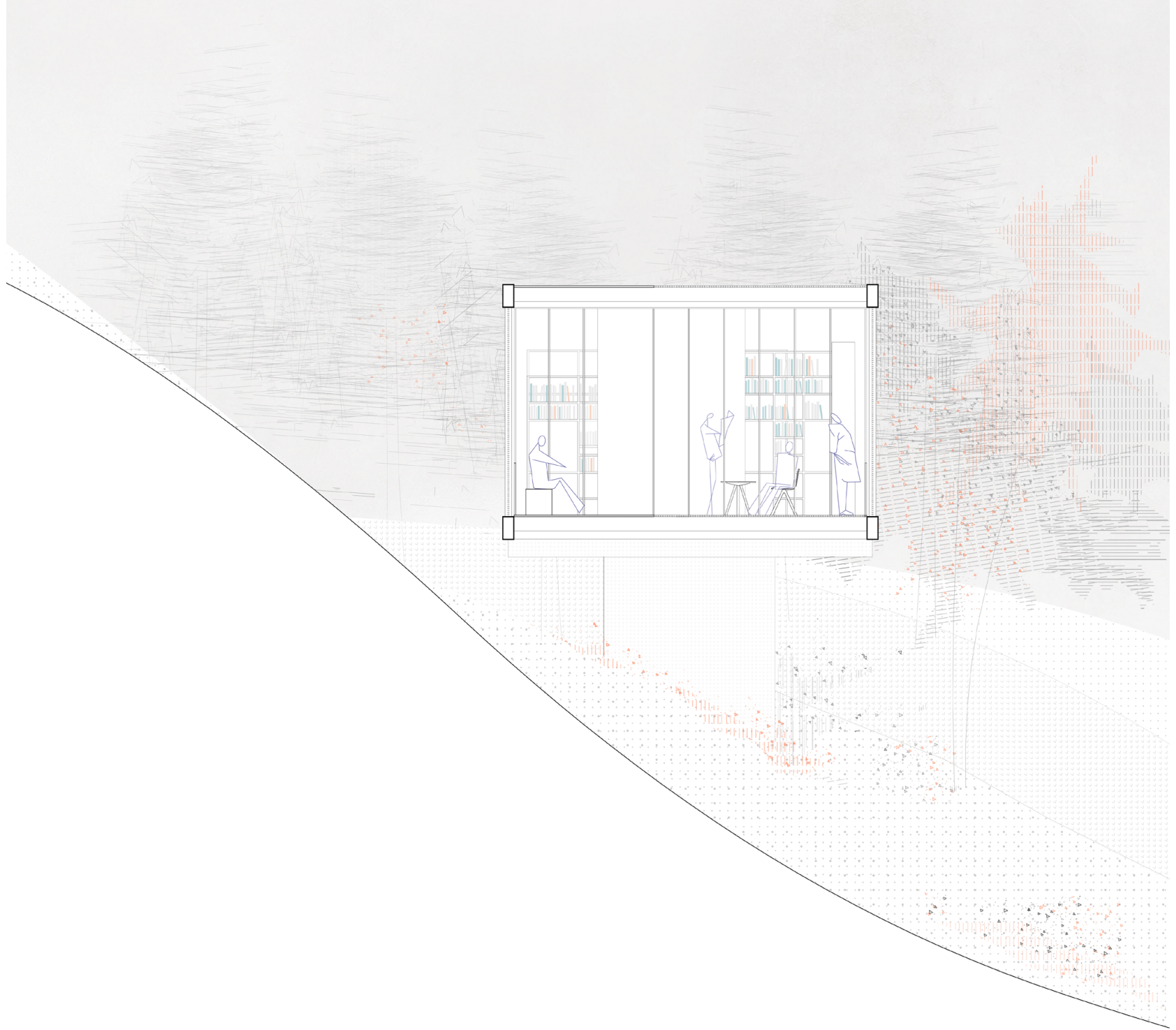

UTE - I sjiktet mellom berget og fjorden

SNITT D-D'

1m



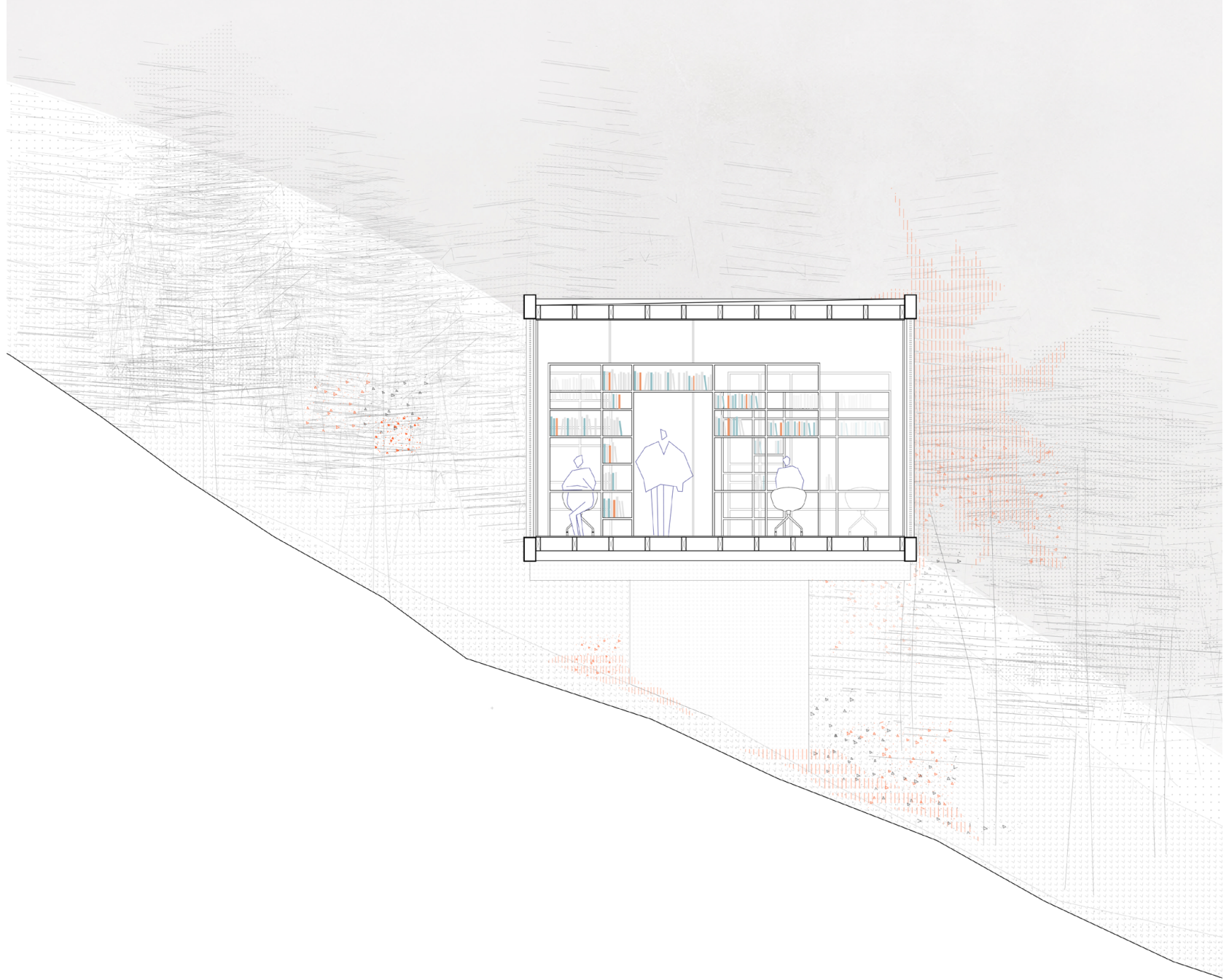

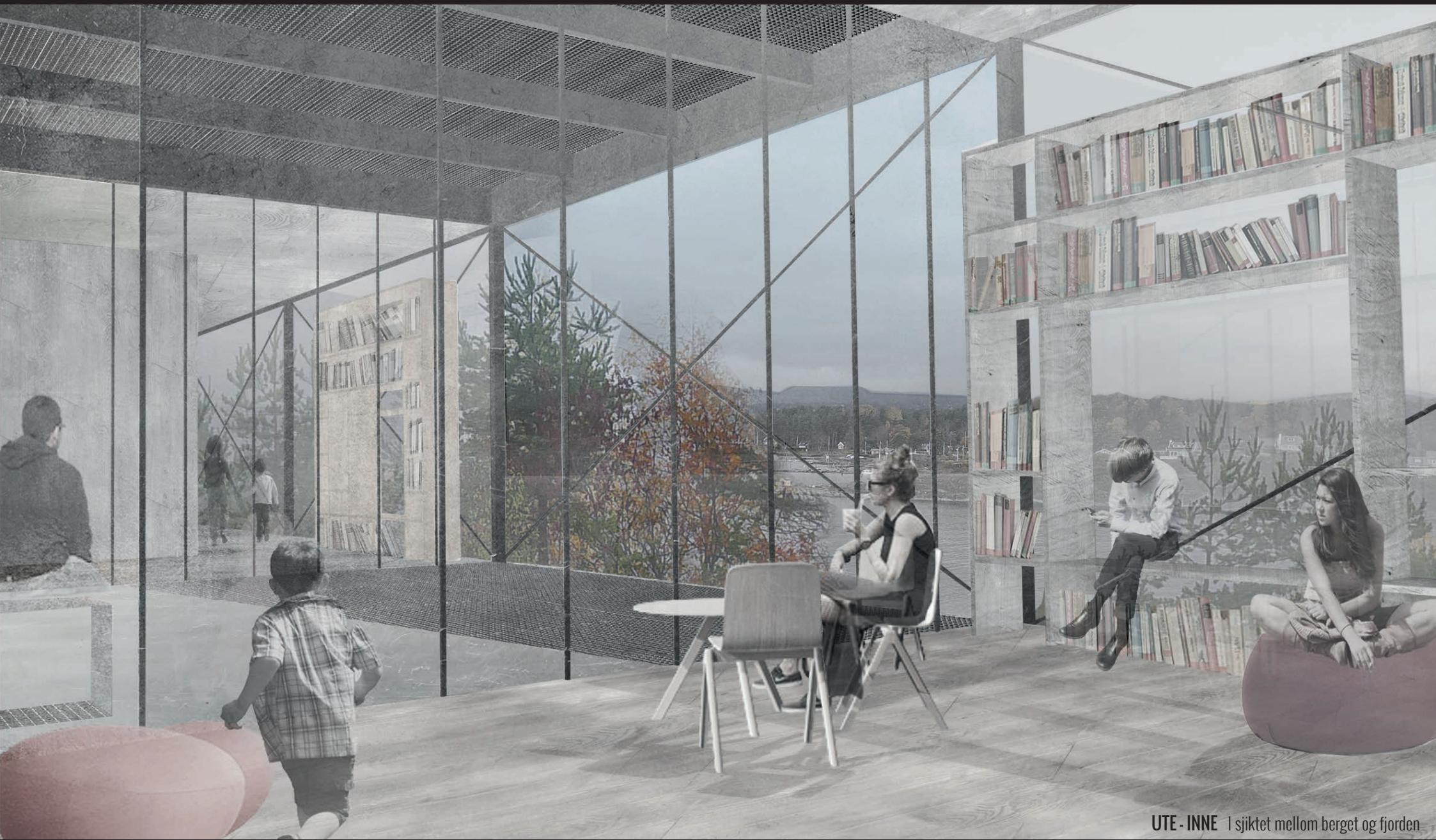

UTE - INNE | sjiktet mellom berget og fjorden



LANGS FJELLVEGGEN Tett på berget

BOKHYLLENE

Bokhyllene utgjør biblioteket og er det gjennomgående elementet som skaper de ulike sekvensene. De utgjør transparente vegger som kommer til syne i eksteriøret og signaliserer byggets identitet.

Innenfor et grid lekes det med ulike størrelser mellom hyllene og det oppstår ulike situasjoner.

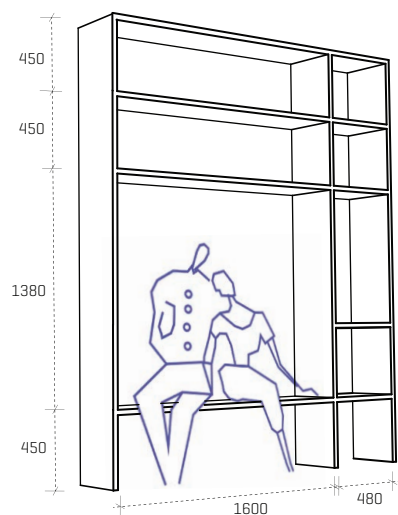

Nisjene

Store åpninger i bokhyllene skaperet avbrytning og rammer inn utsikten. De legger til rette for å senke tempo, ta en pause og oppleve naturen. Et sted å lese en bok i ro.

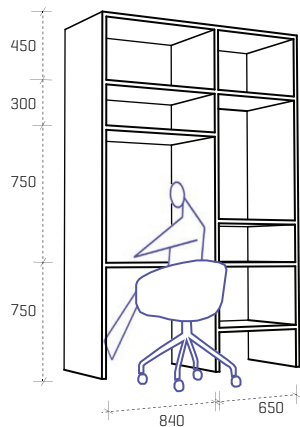

Lese plassene

Bokhyllene åpnes opp og danner små lese plasser, hvor du kan finne konsentrasjonen mellom bøkene.

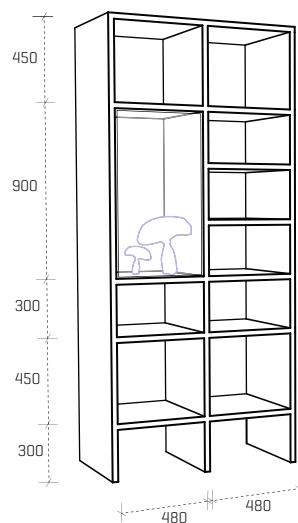

Utstilling

I enkelte åpninger er det glassmontere som gir mulighet for utstilling. På baksiden av enkelte lese plasser er det også tette flater som kan benyttes til utstilling.

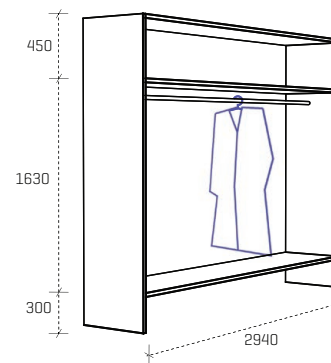

Garderobe

Ved atkomstene omdannes en av bokhyllene til en garderobe.

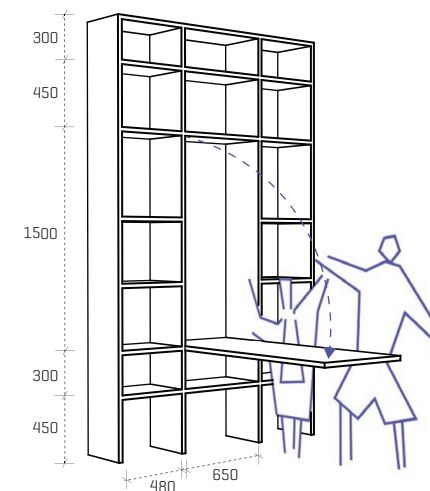

I fleksi-rommet

Bord kan slås ut av bokhyllene ved behov. Når de ikke er i bruk kan undersiden av bordene fungere som utstillingsflater.

KONSTRUKSJON

Biblioteket er bygget som en brokonstruksjon.

Primærkonstruksjonen i stål ligger på yttersiden og rammer inn den indre trekonstruksjonen.

Biblioteket er lokalisert i et naturreservat. For å minske

inngrepet i naturen benytter vi oss av nærheten til vannet.

Biblioteket kan monteres i deler på verksted som så heises på plass fra en lekter.

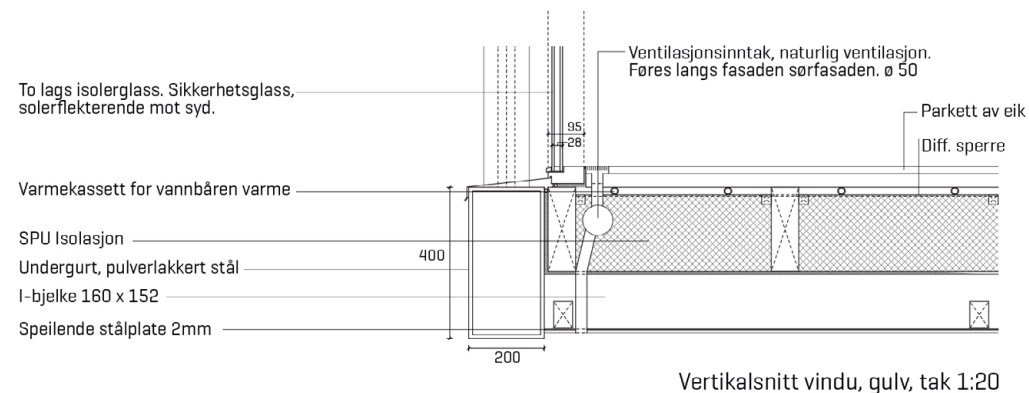
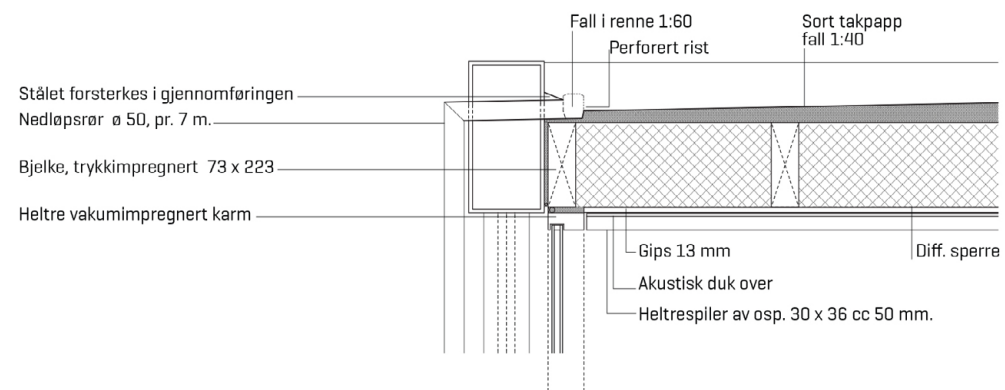
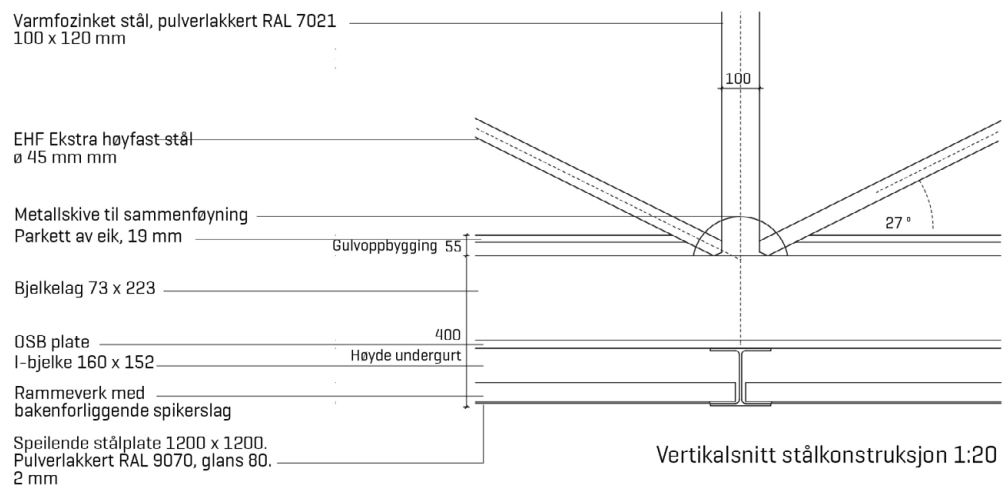

MATERIALITET

En fagverkskonstruksjon i stål. Speilende metallflater speiler overgangen fra berg til vegetasjon under bygget og skaper spenning i situasjonen som oppstår under byggets gulv. Taket legger seg rolig i naturen i mørkegrå takpapp og brytes opp av lysutslipp fra kjernene. Utegulvene er stålrister som lar deg se den kontinuerlige bergveggen og oppleve høyden. Ved inngangen leder stålristerne deg til bygget og skaper en glidende overgang mellom ute og inne.

Som en kontrast til stålkonstruksjonen i eksteriøret er interiøret i tre og skaper en varmere atmosfære. Gulvet er eik og har en varm tone. Bokhyllene som også er av eik vokser opp av gulvet. Takflaten flyter over bokhyllene, den er i lys Osp og skiller seg fra gulvet og bokhyllene.



Metallrister i gulv i uterom og som inngangsrister

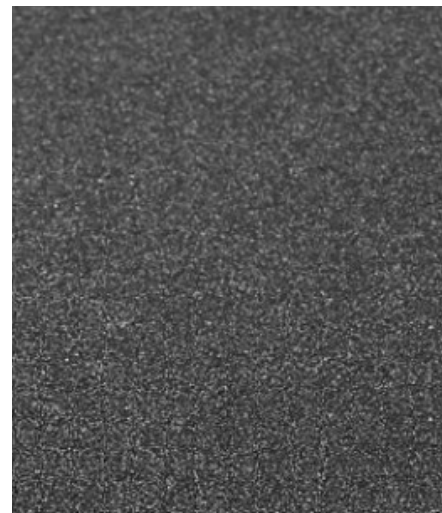

Takpapp



Osp i himling



Gråsort varmforzinket pulverlakkert stål i stålkonstruksjonen RAL 7021

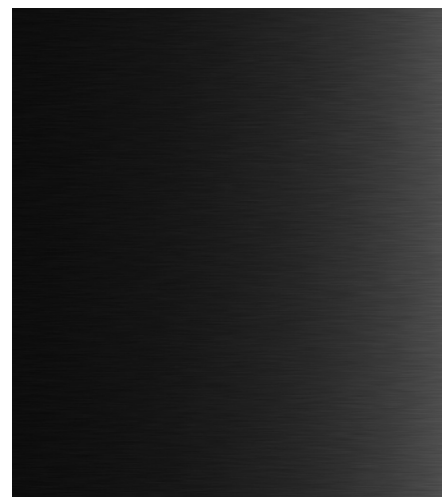

Pulverlakkerte stålplater, RAL 9070 (sort) med glans 80 (speilblank) under bygget.



Stål i inngangsdører og tette flater i uterommet



Eik i gulv og bokhyller



UNDER NATUREN SPEILES, LYSET REFLEKSTERES