

Jon Anders Risvaag

Mynt og by

Myntens rolle i Trondheim by
i perioden ca. 1000-1630, belyst
gjennom myntfunn og utmynting

Avhandling for graden doctor philosophiae

Trondheim, oktober 2006

Norges teknisk-naturvitenskapelige universitet
Det historisk-filosofiske fakultet
Institutt for arkeologi og religionsvitenskap



NTNU

Norges teknisk-naturvitenskapelige universitet

Avhandling for graden doctor philosophiae

Det historisk-filosofiske fakultet
Institutt for arkeologi og religionsvitenskap

© Jon Anders Risvaag

ISBN 82-471-8177-0 (trykt utg.)
ISBN 82-471-8176-2 (elektr. utg.)
ISSN 1503-8181

Doktoravhandlingar ved NTNU 2006:200

Trykt av NTNU-trykk

Til minne om min far

INNHOOLD

INNHOOLD.....	5
FORORD.....	9
1. INTRODUKSJON.....	11
2. DEN URBANE KONTEKST	33
2.1. Byen som studieobjekt	33
2.2. Trondheim – noen korte trekk	37
2.3. Myntens funksjon i byer i middelalderen og tidlig nytid.....	44
3. MYNTFUNN	52
3.1. Myntfunn som kilde	52
3.1.1. Urbane myntfunn – forskningsstatus og kildekritiske problem	52
3.1.2. Klassifikasjoner	66
3.2. Myntfunn i Trondheim	80
3.2.1. Arkeologiske utgravninger etter 1970	86
3.2.2. Andre funn.....	128
3.2.3. Perioden frem til ca.1150.....	128
3.2.4. Perioden ca.1150-ca. 1320.....	139
3.2.5. Perioden ca. 1320-ca.1400.....	145
3.2.6. Perioden ca. 1400-ca. 1480.....	146
3.2.7. Perioden ca. 1480-1537	147
3.2.8. Perioden 1537-1630.....	152
3.2.9. Myntens korologi.....	159
3.2.10. Myntfunn i Trondheim – sammenfatning og nye problemer.....	186
4. UTMYNTING.....	193
4.1. Norsk utmynting frem til ca. 1630 – en kort oversikt.....	193
4.2. Myntvesenets oppbygning	201
4.2.1. Kontroll og organisering.....	201
4.2.2. Fast lokalisert eller ambulerende utmynting.....	205
4.3. Utmynting i Trondheim.....	217
4.3.1. Perioden frem til ca. 1150.....	218
4.3.2. Perioden ca. 1150-ca. 1320.....	232
4.3.3. Perioden 1320-ca. 1400	270
4.3.4. Perioden ca. 1400-ca. 1480.....	273
4.3.5. Perioden ca. 1480-1537	275
4.3.6. Utmynting i Trondheim – sammenfatning.....	290
5. SAMMENDRAG OG AVSLUTNING	294
5.1. Innledning.....	294
5.2. Fra kongelig stapelplass til innvandrernes by.....	297
5.3. Perioden frem til ca. 1150: Byfremvekst og småhandel	298
5.4. Perioden ca. 1150-ca. 1320: En kommersiell revolusjon uten mynt?.....	302
5.5. Perioden ca. 1320-ca. 1480: Pest og pengevesenets fall.....	308
5.6. Perioden ca. 1480-1537: Erkebiskopens tid	311
5.7. Perioden 1537-ca. 1630: Fra erkebiskop til Johan de Noquer	313
5.8. Sluttord.....	315
LITTERATUR	317
APPENDIKS.....	340
i. Myntfunn fra Trondheim ca. 1000-1630	344
ii. Mynter antatt preget i Trondheim ca. 1047-1537.....	359
iii. Kong Hans og erkebiskop Gaute Ivarsson	366

Liste over figurer

Fig. 1: Lokalteter hvor det er funnet mynt i Trondheim sentrum	84
Fig. 2: Utgravningsområdet Folkebibliotekets tomt ligger sentralt i Trondheim midtby.....	88
Fig. 3: Folkebibliotekstomta inndelt i delfelt.	90
Fig. 4: Symbooliste for bebyggelseskart, Folkebibliotekstomta.....	92
Fig. 5: Folkebibliotekstomta, Fase 1.....	93
Fig. 6: Folkebibliotekstomta, Fase 3.....	94
Fig. 7: Folkebibliotekstomta, Fase 4.....	95
Fig. 8: Folkebibliotekstomta, Fase 5.....	96
Fig. 9: Folkebibliotekstomta, Fase 6.....	98
Fig. 10: Folkebibliotekstomta, Fase 8.....	99
Fig. 11: Folkebibliotekstomta, Fase 9.....	100
Fig. 12: Folkebibliotekstomta, Fase 11.....	101
Fig. 13: Folkebibliotekstomta, Fase 12.....	102
Fig. 14: Oversikt over utgravningene i Erkebispegården 1991-95.....	105
Fig. 15: Myntfunn i Erkebispegården periode 5, fase 1.....	107
Fig. 16: Myntfunn i Erkebispegården periode 5, fase 2.....	108
Fig. 17: Myntfunn i Erkebispegården periode 6, fase 1.....	110
Fig. 18: Myntfunn i Erkebispegården periode 6, fase 2.....	111
Fig. 19: Myntfunn i Erkebispegården periode 6, fase 3.....	112
Fig. 20: Myntfunn i Erkebispegården periode 6, fase 4.....	113
Fig. 21: Myntfunn i Erkebispegården periode 7, fase 1.....	114
Fig. 22: Myntfunn i Erkebispegården periode 7, fase 2.....	115
Fig. 23: Myntfunn i Erkebispegården periode 7, fase 3.....	116
Fig. 24: Myntfunn i Erkebispegården periode 8, fase 1.....	118
Fig. 25: Myntfunn i Erkebispegården periode 8, fase 2.....	119
Fig. 26: Myntfunn i Erkebispegården periode 8, fase 3.....	120
Fig. 27: Myntfunn i Erkebispegården periode 9, fase 1.....	121
Fig. 28: Myntfunn i Erkebispegården periode 9, fase 2.....	122
Fig. 29: Myntfunn i Erkebispegården periode 9, fase 3.....	123
Fig. 30: Myntfunn i Erkebispegården periode 10.....	124
Fig. 31: Myntfunn i Erkebispegården periode 11, fase 1.....	125
Fig. 32: Myntfunn i Erkebispegården periode 11, fase 4.....	126
Fig. 33: Myntfunn i Trondheim bygrunn ca. 1000-1050 fordelt etter antall mynt.....	165
Fig. 34: Myntfunn i Trondheim bygrunn ca. 1050-1150 fordelt etter antall mynt.....	166
Fig. 35: Myntfunn i Trondheim bygrunn ca. 1000-1050 definert som "hendelser".....	167
Fig. 36: Myntfunn i Trondheim bygrunn ca. 1050-1150 definert som "hendelser".....	168
Fig. 37: Myntfunn i Trondheim bygrunn 1150-1320 fordelt etter antall mynt.	169
Fig. 38: Myntfunn i Trondheim bygrunn 1150-1320 definert som "hendelser".....	170
Fig. 39: Myntfunn i Trondheim bygrunn 1320-1400 fordelt etter antall mynt.	172
Fig. 40: Myntfunn i Trondheim bygrunn 1320-1400 definert som "hendelser".....	173
Fig. 41: Myntfunn i Trondheim bygrunn 1400-1480 fordelt etter antall mynt.....	175
Fig. 42: Myntfunn i Trondheim bygrunn 1400-1480 definert som "hendelser".....	176
Fig. 43: Myntfunn i Trondheim bygrunn 1480-1537 fordelt etter antall mynt.....	179
Fig. 44: Myntfunn i Trondheim bygrunn 1480-1537 definert som "hendelser".....	180
Fig. 45: Myntfunn i Trondheim bygrunn 1537-1630 fordelt etter antall mynt.....	181
Fig. 46: Myntfunn i Trondheim bygrunn 1537-1630 definert som "hendelser".....	182
Fig. 47: Det eldste eksisterende kart over Trondheim, opptatt av Oluf Naucler i 1658.....	184
Fig. 48: Steinar Supphellens og Gudmund Stangs kartskisser over byens sosiale topografi sist på 1500-tallet og 1680.....	184

Fig. 49: Myntfunn i Trondheim ca. 1000-1630, definert som "hendelser", fordelt etter funnkategori.....	185
Fig. 50: Myntfunn i Trondheim ca. 1000-1630, definert som "hendelser", fordelt etter sosio-topografiske områder	185
Fig. 51: Funn av mynt fom. Sverre Sigurdssons tid tom. Håkon Håkonssons tid i Trondheim bygrunn og kirkene Selbu, Mære, Ranem og Værnes.....	189
Fig. 52: Norske kirker, samt kirker og klostre i Båhuslän og Jämtland, med funn av norsk mynt fra perioden ca. 1150-1320.....	244
Fig. 53: Fordeling av mynter fra Sverre Sigurdssons tid i kirker I.....	252
Fig. 54: Fordeling av mynter fra Sverre Sigurdssons tid i kirker II.....	253
Fig. 55: Fordeling av mynter fra Håkon Håkonssons tid i kirker I.....	256
Fig. 56: Fordeling av mynter fra Håkon Håkonssons tid i kirker II.....	256
Fig. 57: Fordeling av mynter fra Magnus Lagabøters tid i kirker.....	258
Fig. 58: Fordeling av mynter fra Eirik Magnussons tid i kirker.....	261
Fig. 59: Fordeling av mynter fra Håkon Magnussons tid i kirker.....	264
Fig. 60: Grunnprinsipp for stempelkjeder.....	280
Fig. 61: Det første myntverkstedet.....	286
Fig. 62: Det andre myntverkstedet.....	287
Fig. 63: Det tredje myntverkstedet.....	288
Fig. 64: Stempelkjeder 1-6: Kong Hans, Bergen.....	368
Fig. 65: Stempelkjeder 7-9: Kong Hans/erkebiskop Gaute Ivarsson, Trondheim.....	370
Fig. 66: Stempelkjeder 10-14: Erkebiskop Gaute Ivarsson, Trondheim.....	371

Liste over tabeller

Tabell 1: Myntfunn fra Trondheim bygrunn ca. 1000-1150 fordelt etter sosio-topografisk inndeling av byen.....	163
Tabell 2: Myntfunn fra Trondheim bygrunn ca. 1150-1320 fordelt etter sosio-topografisk inndeling av byen.....	164
Tabell 3: Myntfunn fra Trondheim bygrunn ca. 1320-1400 fordelt etter sosio-topografisk inndeling av byen.....	171
Tabell 4: Myntfunn fra Trondheim bygrunn ca. 1400-1480 fordelt etter sosio-topografisk inndeling av byen.....	174
Tabell 5: Myntfunn fra Trondheim bygrunn ca. 1480-1537 fordelt etter sosio-topografisk inndeling av byen.....	177
Tabell 6: Myntfunn fra Trondheim bygrunn ca. 1537-1630 fordelt etter sosio-topografisk inndeling av byen.....	178
Tabell 7: Myntmesternavn uten myntstedsangivelse på mynter ca. 1065-ca. 1095.....	226
Tabell 8: Legender med forskjellige navn på Trondheim ca. 1050-ca. 1100.....	228
Tabell 9: Mynter fra Sverre Sigurdssons tid funnet i kirker I.....	250
Tabell 10: Mynter fra Sverre Sigurdssons tid funnet i kirker II.....	251
Tabell 11: Mynter fra Sverre Sigurdssons tid funnet i kirker III.....	252
Tabell 12: Mynter fra Håkon Håkonssons tid funnet i kirker I.....	254
Tabell 13: Mynter fra Håkon Håkonssons tid funnet i kirker II.....	255
Tabell 14: Mynter fra Magnus Lagabøters tid funnet i kirker.....	257
Tabell 15: Mynter fra Eirik Magnussons tid funnet i kirker.....	260
Tabell 16: Mynter fra Håkon Magnussons tid funnet i kirker I.....	262
Tabell 17: Mynter fra Håkon Magnussons tid funnet i kirker II.....	263
Tabell 18: Omskrifter på kong hans og erkebiskop Gaute Ivarsson norske mynter.....	278
Tabell 19: Kong Hans og erkebiskop Gaute Ivarsson, hovedtyper ca. 1483-1513.....	283

FORORD

Denne avhandlingen har blitt til som følge av at jeg i mai 1998 ble tilsatt i en nyopprettet førsteamanuensisstilling med ansvar for Vitenskapsmuseets myntsamling ved daværende Institutt for arkeologi og kulturhistorie (nåværende Seksjon for arkeologi og kulturhistorie). Jeg skylder en takk til min gamle sjef ved Universitetets Myntkabinett i Oslo, Kolbjørn Skaare, som har åpnet mange dører for meg, og som praktisk talt beordret meg til å søke denne stillingen som numismatiker ved Vitenskapsmuseet. Da ingen kvalifiserte søkere meldte seg, ble jeg ansatt med kvalifiseringsplikt.

Arbeidet med avhandlingen ble påbegynt i mai 1999. Mine veiledere Axel Christophersen og Keld Grønder-Hansen skal ha takk for sine gode råd, og ikke minst sin tålmodighet og utålmodighet i prosessen. En takk rettes også til Svein H. Gullbekk og Christoph Kilger, som har lest og kritisert forskjellige deler av manus på forskjellige stadier. Svein har i tillegg vært så snill å gi meg full tilgang til hans upubliserte kataloger over myntfunn i norske kirker, noe som har vært et vesentlig bidrag til mine studier over perioden mellom ca. 1150 og 1320.

Flere personer har jeg ved gjentatte anledninger kunnet ringe til med problemstillinger og litteraturspørsmål. Blant disse bør nevnes Frédéric Elfver, Jens Christian Moesgaard, Øystein Ekroll, Terje Brattli, Birgit og Peter H. Sawyer, samt Terje Bratberg. Øystein har i tillegg supplert min liste over myntfunn i tilknytning til byens kirker. Ian Reed har vært til stor hjelp ved gjennomgangen av utgravningsarkivene ved NIKU-Trondheim. En takk rettes også til Karin Berg for tillatelse til å benytte hennes påbegynte stempelstudie og corpus over de norske erkebiskopenes utmynting og Richard Kjellgren for tillatelse til bruk av hans da upubliserte manus til Landskapsinventeringen over Bohuslän. Alle distribusjonskart er rentegnet av Egil Horg. Helge Ebbesen Ødegaard har bistått med store og små datatekniske løsninger. Uten Helge ville ingen plansjer ha sett dagens lys. Hvor ikke annet er oppgitt er oversettelsene mine egne.

Jeg skylder også en takk til alle de museer og myntsamlinger som har vært behjelpelige med å fremskaffe materiale til dette studiet. Her har jeg trukket spesielt store vekslere på Myntkabinettet ved Kulturhistorisk museum, Universitetet i Oslo, Den Kongelige Mønt- og Medaillesamling, Nationalmuseet i København og Kungliga Myntkabinettet, Statens Ekonomiska Museum i Stockholm. Letterstedska foreningen har

vært så sjenerøse å bevilge penger til min studiereise til København og Stockholm høsten 2000, som dannet grunnlaget for mine stempelstudier av kong Hans og erkebiskop Gaute Ivarssons mynter.

Til sist må det understrekes at dette prosjektet ikke hadde latt seg gjennomføre uten den støtten og inspirasjon som jeg fått fra de som betyr mest: min familie, Marit og Andreas. Dere er mitt anker i virkeligheten.

Trondheim 3. april 2006

Jon Anders Risvaag

1. INTRODUKSJON

‘She’s got an indiscreet voice’, I remarked. ‘It’s full of –’ I hesitated. ‘Her voice is full of money’, he said suddenly. That was it. I’d never understood before. It was full of money – that was the inexhaustible charm that rose and fell in it, the jingle of it, the cymbals’ song of it.

F. Scott Fitzgerald, *The Great Gatsby*

1.1. Noen utgangspunkter

Penger angår oss alle på en svært konkret måte – uten penger kan man kort og godt ikke fungere i det moderne samfunn. Slik har det ikke alltid vært, og en av utfordringene ved for eksempel studier av mynt er på hvilket tidspunkt penger, i betydning av *statlige regulerte og garanterte betalingsmidler* (mynt), fikk en allmenn utbredelse i samfunnet. Det regnes ofte som en selvfølgelighet at byen var det sted hvor mynt tidligst kom i bruk og at myntbruken i byene tidvis langt overgikk myntbruken på landsbygda. På samme tid er det ikke ukontroversielt å påstå at det fantes en utstrakt myntbruk i f.eks. norske byer i middelalderen og tidlig etterreformatorisk tid. Få skriftlige kilder og det relativt mangelfulle myntmaterialet fra norske byer har bidratt til å underbygge det synet at mynter kun spilte en marginal rolle i byenes sosioøkonomiske setting.¹ Holdningen kommer klartest til uttrykk i Kåre Lundens generelle formulering om mynt og handel i norsk middelalder: ”...it is easier to overrate than to underrate the degree of this commercial integration, and of the associated monetization”.²

Mynt har innen norsk, og skandinavisk, historisk og arkeologisk forskning lenge vært tillagt liten betydning. Historikeren Asgaut Steinnes anså mengden mynt for å være minimal, og fokuserte på andre vareslag som betalingsmiddel og verdimålere.³ Historikeren Kåre Lunden har i flere sammenhenger stilt seg avvisende til at mynt var av særlig, om noen, betydning i Norge til og med 1300-tallet, og har argumentert med at det ble slått for lite mynt til å dekke behovet for betalingsmiddel og at kongen utnyttet sin stilling som myntherre ved å slå stadig dårligere mynt. ”Mynten var då eit pengeslag ein

¹ Se. f.eks. Lunden 1976; Christophersen 1989 a; Nordeide 1989; Schia 1989; Christophersen & Nordeide 1994.

² Lunden 1999, 245.

³ Steinnes 1936, 129.

helst unngikk, i funksjonen betalingsmiddel”.⁴ Han regner det som ”ein elementær føresetnad for at mynten skal tene funksjonen som betalingsmiddel, er sjølv sagt at han er å oppdrive i tilstrekkelige mengder”.⁵ Grunnene til at det ikke var tilstrekkelig med mynt for å fylle disse forutsetningene hever han ”kan bare være at det ikke fantes noen virkelig sterke økonomiske eller politiske interesser som var avhengige av profesjonelt kjøp og salg. Hvis det hadde vært det, ville de ha presset kongen fra å lage slikt kaos med mynten. På den måten forteller pengevesenet sitt om den dominerende selvforsynings- og naturaløkonomien på denne tiden”.⁶ Andre har fremhevet at mynten ikke i første rekke var tiltenkt handel, men at de var knyttet til administrasjon og varesirkulasjon i forbindelse med krongods (*bona regalia*), men også som utbetaling av sold til den kongelige hird. Mynten var mer å betrakte som en metallkapital og symbol på kongens makt enn et byttemedium.⁷

I skarp kontrast til dette står en ny doktoravhandling av numismatikeren/historikeren Svein H. Gullbekk, hvor det argumenteres for en utstrakt myntbruk i Norge fra midten av 1000-tallet og frem til andre halvdel av 1300-tallet. Det var ikke på tross av en fremherskende naturaløkonomi statsutviklingen fant sted i høymiddelalderen, men ”på grunn av at kongemakten kunne trekke veksler på stadig større grad av pengebaserte forhold i samfunnet. Mynt- og pengevesenet fremstår som et redskap for kongemakten i riksstyring og statsutviklingen”.⁸ Inneværende avhandling vil i likhet med Gullbekks hevde en betydelig større rolle for mynten i middelalder og tidlig nytid enn det som hittil har vært det dominerende synet. Etter min vurdering er mynter et nøkkelmateriale til forståelsen av flere sider ved samfunnet i vikingtid, middelalder og tidlig nytid. Gjennomgående analyser av myntenes økonomiske, politiske og sosiale funksjon vil kunne gi substansielle bidrag til forskningen både med hensyn til byfremvekst, statsbygging og handel.

⁴ Lunden 1978, 23.

⁵ Lunden 1972, 77.

⁶ Lunden 1976, 368.

⁷ Andréén 1983; Nordeide 1989, 149-151. Et ekstremt forslag i så måte er arkeologen Torun Zachrissons, hvor den tidlige myntens primære funksjon skulle være å løfte frem korset, og at mynten primært skulle være et uttrykk for byens og herskerens kristne identitet (Zachrisson 1998, 153).

⁸ Gullbekk 2003, 374.

1.2. Problemstilling

Hovedsiktemålet for avhandlingen utgjør en analyse av myntens rolle i et norsk bysamfunn fra overgangen vikingtid/middelalder og frem til første halvdel av 1600-tallet. Stilt på spissen vil avhandlingen prøves mot to divergerende ståsted: et forholdsvis bastant bilde av middelalderbyen som et sted preget av bytte- og gavehandel, hvor mynten spilte en liten eller marginal rolle, og et bilde av byen preget av en markedslignende handel, hvor mynten inngår som grunnleggende forutsetning. For det første ståstedet fungerer mynten primært som en symbolsk enhet, knyttet til kongemakten, utelukkende tilgjengelig i en sosial og politisk elite. For det andre ståstedet er mynten primært et allment tilgjengelig, praktisk betalingsmiddel i hverdagen.

Et hovedspørsmål vil være på hvilken måte en kan si at mynten som verdimåler eller instrument i verdiskapningen var en av grunnleggende drivkreftene i en urban utvikling? Her kan det spores både flertydelighet og endringer i tid. Det må i denne forbindelse undersøkes både hvilken rolle sentralmakten, *qua* myntherre, spilte som pådriver i utbredelsen og alminneliggjøringen av mynt, men og hvilke holdninger og interesser som kunne være presente i bybefolkningen. Var mynten et pengeslag en helst unngikk, slik at den i stor grad ble behengt med en spesialfunksjon, eller fantes det grunner for byboerne å ta i bruk mynten på et mer allment grunnlag. I sammenheng med dette må også konsekvensene av myntens periodevise fravær belyses.

På samme måte som spørsmålet stilles om mynten var en de av grunnleggende drivkreftene i en urban utvikling må spørsmålet stilles om de kongelige ”bygrunnleggelsene” var avgjørende for den gjennomslagskraft mynten fikk over tid. På sett og vis er dette en ”høna og egget”-debatt, men det er avgjørende å få frem i hvor stor grad påvirkningen gikk begge veier. Det vil i den forbindelse bli fremholdt at forholdet mellom mynten og byen kan sees i lys av sosiologen Anthony Giddens *strukturasjonsteori*, hvor forholdet mellom struktur og aktør ses som en *dualitet*.⁹

Det finnes ingen enhetlig metode for å avgjøre myntens betydning, men det finnes data, som gjør det mulig å resonere omkring dette spørsmålet. Er det nok data, og er de reliable nok? På sett og vis vil det i denne sammenhengen bli gjort en prøve på hvorvidt et relativt beskjedent antall mynter, funnet i en norsk urban arkeologisk kontekst, kan ha

⁹ Giddens 1982; Giddens 1984.

utsagnskraft. Bare en liten prosentandel av norske myntfunn er gjort i byer. Dette til tross for at en rekke større utgravninger har vært gjennomført siden siste verdenskrig. For Trondheims del er det fra 1843 og frem til i dag (2005) i funnet ca. 1952 mynter fordelt på 231 skatte- og enkeltfunn i perioden ca. 1000-1630.¹⁰ Ved siden av sin relativt beskjedne mengde er funnsituasjonene svært heterogene, både med hensyn til hvilke typer funn som er gjort (skattefunn, enkeltfunn) og med hensyn til hvilke områder av bygrunnen funnene stammer fra. I tillegg er dokumentasjonen av hvert funn svært varierende, fra ingen funnopplysninger ut over "Trondheim" til kompliserte utgravninger med godt dokumentert stratigrafi, som Folkebibliotekstomta og Erkebispegården. Dette gjør det vanskelig å nærme seg materialet på en enhetlig måte. En utfordring er å systematisere og presentere det empiriske materialet på en hensiktsmessig måte, slik at det kan operasjonaliseres i en analyse. Myntfunnene vil bli satt inn i en klassifikatorisk ramme i den hensikt å synliggjøre de forskjellige funns spesielle kvaliteter med den hensikt å klargjøre *hva* det enkelte funnet representerer. Det beskjedne antall mynter vanskeliggjør rene kvantitative studier av materialet. Følgelig må kvalitative og kontekstuelle perspektiver i sterkere grad trekkes inn i arbeidet. I mynthistoriske analyser er kontekstuelle perspektiver i stor grad fraværende, hvilket også forsterker behovet for et kontekstuellt perspektiv. Det er imidlertid ikke et spørsmål om å kaste vrak på kvantitative tilnæringsmåter til materialet, det ville være absurd. Snarere er det et poeng å påpeke et behov for flere tilnæringsmåter. Her vil jeg fremheve kontekstuelle aspekter som vitale for en ny forståelse av mynt som arkeologiske artefakter bunnset opp tid og rom.

Dette er ikke et forsøk på å beskrive utvikling og myntforhold i de norske byene generelt, men i én by, Nidaros/Trondheim, spesielt. Dette er med andre ord et stedshistorisk studium. Det har likevel vært nødvendig å foreta enkelte undersøkelser underveis av mer overordnet, nasjonal karakter. Innfallsvinkelen er valgt i den tro at man ikke automatisk kan projisere funn og forhold fra ett sted til et annet, selv om det unektelig vil finnes mange likheter og paralleller mellom f.eks. flere norske byer. Nidaros/Trondheim har hatt en spesiell betydning i norsk historie, spesielt i middelalderen. Dens posisjon som kongesete deler den med flere andre byer. Å tillegge enkeltbyer status som "hovedstad" på noe tidspunkt i middelalderen vil måtte anses for å være sterkt

¹⁰ Tallet på mynter er beheftet med et ca., da det nøyaktige antallet mynter i enkelte funn av forskjellige grunner er ukjent. Her er ikke jetonger, regnepenger og blanketter inkludert.

anakronistisk i og med at kongedømmet i hovedsak var ambulatorisk av karakter i størstedelen av perioden. Som senter for fjernhandel ble Trondheim forbigått av Bergen i løpet av høymiddelalderen, men som religiøst sentrum var byen ubestridt viktigst helt frem til reformasjonen. Etter reformasjonen vant aldri Trondheim sin ledende posisjon tilbake, men har fristet en tilværelse som en av flere større byer i Norge.

1.3. Tverrfaglighet - flerfaglighet

Problemstillingen for dette arbeidet utgår fra en historiografisk tradisjon, og kan i så måte forstås som et historisk arbeide. Imidlertid dras det metodiske veksler på arkeologi, sosiologi og antropologi, i tillegg til historiefaget. I den forstand må avhandlingen også kunne passere som en tverrfaglig eller flerfaglig studie. Det ligger en åpenbar fare i en slik tilnærming. Det gamle munnhullet at tverrfaglighet som oftest blir mer tvert enn faglig, klinger i bakhodet når en forsøker denne veien. Tverr- eller flerfaglige prosjekter krever innsikt i, og respekt for, andre fags metoder, kildekritikk og egenart. Respekten er der til fulle, men det skal medgis at innsikten kan være svært vanskelig å oppnå – og den har, for min del, sine åpenbare begrensninger. Likevel er jeg av den oppfatning at dette må prøves ut. Problemstillingen er, som påpekt, sprunget ut av en historiografisk tradisjon, men kildetilfanget er periodevis arkeologisk/numismatisk, følgelig er det min plikt å forsøke å finne alternative veier. Som Merete Røskaft har bemerket vil det, når man arbeider med relativt kildefattige perioder, å ta i bruk alt tilgjengelig kildemateriale som kan bidra til å belyse de aktuelle problemstillingene være en forutsetning for å kunne foreta mer omfattende samfunnshistoriske undersøkelser.¹¹

1.4. Kilder

I denne avhandlingen utgjør det skriftlige kildematerialet bare en liten, men viktig, del av kildetilfanget. De skriftlige kildene fordeler seg på flere typer: *diplomer, regnskapsbøker og skattelister, lover og litterære tekster*.

De delene av lov materialet som kan føres tilbake til før midten av 1100-tallet bærer preg av å være lokale i sin oppkomst og sikter på å regulere samfunnsforholdene i spesifikke områder, følgelig er det til dels store variasjoner i lovene. Fra midten av 1100-

¹¹ Røskaft 2003, 23.

tallet går utviklingen i retning av mer enhetlige lover i riket.¹² Av lovene er det spesielt *Bjarkøyretten*, *Frostatingsloven* og *Magnus Lagabøters bylov* som har vært konsultert som normative kilder til handel og pris- og verdifastsetninger. *Bjarkøyretten* er Trondheims eldste bylovgivning. Den versjonen vi kjenner i dag ser ut til å stamme fra midten av 1200-tallet, men utvilsomt er mye av innholdet eldre enn dette, og går sannsynligvis tilbake til tiden mellom midten av 1000-tallet og 1160.¹³ Loven er inndelt i åtte deler (bolker), hvorav *Kaupangsbolken* og *Farmannsbolken* er de mest interessante i denne sammenhengen, da de inneholder handelsreguleringer. Det er uvisst om formålet med *Bjarkøyretten* var å skape en fullstendig bylovgivning, eller om meningen var å nøye seg med et utvalg rettsregler som var mest aktuelle for kaupangen, for så å supplere med *Frostatingsloven*. Oversetterne av *Bjarkøyretten*, Jan Ragnar Hagland og Jørn Sandnes heller i sitt forord til oversettelsen i retning av det siste.¹⁴

Den versjonen vi kjenner i dag av *Frostatingsloven* stammer rundt 1260, under Håkon Håkonsson, men mye av kildetilfanget er eldre.¹⁵ Fra Sverres saga kjenner vi en eldre versjon, som kalles "Grågås", som blir tillagt Magnus Olavsson.¹⁶ Lovområdet var i utgangspunktet bygdene rundt Trondsheimsfjorden, men fra 1100-tallet inkluderes Naumdølafylke, Raumafylke og Nordmørafylke.¹⁷ *Frostatingsloven* er betydelig mer omfattende enn *Bjarkøyretten*, og kan, som ovenfor nevnt, ha fungert supplerende i kaupangen der *Bjarkøyretten* ikke strakk til. Imidlertid går det frem allerede på 1220-tallet at det har vært klare forestillinger om kompetanseområdene for de to lovene.¹⁸

Magnus Lagabøters bylov ble vedtatt i Bjørgvin 29. januar 1276, og nevner ingen steder at den var ment for andre byer enn Bergen. Det kan imidlertid synes som en kansellikopi av loven tidlig ble sendt til Trondheim ut fra fortalen hvor kong Magnus hilser erkebiskop Jon Raude. Antageligvis var det kun Bergen, Nidaros, Tønsberg og Oslo som i utgangspunktet ble tilkjent rettighetene til bylovgivning. Loven er kjent i ca. 25 avskrifter fra før AD1600, hvorav fire er Tønsbergvarianter, to Oslovvarianter og to Nidarosvarianter. Disse variantene inneholder varierer innbyrdes i oppbygning og har referanser til

¹² Helle 1974, 19-20.

¹³ BJ, IX-XI.

¹⁴ BJ, X.

¹⁵ FL, XXX.

¹⁶ *Sverre*, kap 117.

¹⁷ FL, XXII.

¹⁸ BJ, XIV.

stedspesifikke forhold.¹⁹ Loven består av ti deler (bolker), og i særlig grad er det *Byskipningen* og *Kjøpebolken* som inneholder informasjon om handelsreguleringer.

Grenselandet mellom lover gitt som forordninger og i diplomer er av glidende, følgelig vil en del lovmateriale av interesse for denne avhandlingen forefinnes som retterbøter, privilegie- og vernebrev blant diplomene. Diplommaterialet er av lite omfang og liten betydning før midten av 1100-tallet. Før siste halvdel av 1200-tallet er diplommaterialet som omtaler mynt i noen form svært beskjedent, men vokser sterkt i tiden etter dette. Materialets fordel er at de i hovedsak er daterbare originalkilder, som i stor grad kan stedfestes og hvor opphavsmennene som regel er kjent. Diplomene omfatter normative kilder, som handelsreguleringer, og realopplysninger i form av avtaler, transaksjoner og tvister.²⁰ Jeg har spesielt sett etter kilder til utmynting, myntforordninger og myntsteder, mynthåndtering, handelsrestriksjoner og prisfastsettelser. I denne forbindelse må også nevnes det store arbeidet som er utført av Svein H. Gullbekk med hensyn til gjennomgang av diplommateriale i forbindelse med priser, transaksjoner og de betalingsmidler som ble benyttet i disse. Dette arbeidet har jeg kunnet dra store vekslere på.²¹

Med hensyn til regnskapsbøker og skattelister er det i særlig grad *Olav Engelbrektssons regnskapsbok* og skatteborgerlisten for Trondheim i *Norske Regnskaber og Jordebøger fra det 16de Aarhundrede* (NRJ II) som har vært benyttet. I likhet med diplommateriale er dette materialets styrke realopplysninger, samtidighet og autensitet, og gir et innblikk i de sosioøkonomiske forholdene på 1500-tallet.

Noen få litterære tekster er trukket inn i arbeidet. I all hovedsak er sagalitteraturen blottet for henvisninger til mynt, men noen få innslag finnes. Samtidssagaene *Sverres saga* og den islandske *Biskop Laurentius saga* benyttet av den grunn at de gir konkrete opplysninger om henholdsvis myntmesternavn og myntbruk i Nidaros. *Sverres saga* er offisiøs, og farget av Sverres syn på samtidige forhold, men dette har ingen innvirkning på min bruk av kilden. *Morkinnskinna*-versjonen av Harald Hardrådes saga er den første skriftlige kilde som gir konkrete opplysninger om mynt, og er følgelig trukket inn. Videre er *Heimskringla* benyttet. *Kongespeilet* er benyttet som normativ kilde til handel på 1200-tallet.

¹⁹ Blom 1974, 99-101.

²⁰ Helle 1974, 19-20.

²¹ Gullbekk 2003, *passim*.

Hovedkilden i dette arbeidet er *mynt*. Som fenomen og kilde er mynten mangefasettert, og sorterer inn under flere disipliner: historie, arkeologi og numismatikk.²² En del av det forskningspotensiale som denne gjenstandsgruppen representerer har i det senere blitt belyst bla. i et eget temanummer av *Meta*.²³ I denne avhandlingen er det på den ene siden er det mynt slik den opptrer i arkeologiske kontekster som undersøkes. På den andre siden er det gjenstanden i seg selv som undersøkes. I behandlingen av mynt i funn vil jeg dra nytte av metoder og teorier som er utviklet innen arkeologien. Myntfunnene omfatter både innenlandske og utenlandske mynter. Myntene opptrer både i daterbare stratigrafiske lag og i frittstående funn med lite eller manglende dokumentasjon og vil i varierende grad være bærere av informasjon om lokal, regional og overregional handel og sosiale mønstre. Gjenstandsstudiet er konsentrert om norske mynter frem til reformasjonen. Enkeltmynten er et samtidig offisielt dokument, og i norsk sammenheng helt opp til begynnelsen av 1600-tallet den klart viktigste kilden til myntvesentes organisering. Tidvis fungerer den som en samtidig skriftlig kilde med lesbare innskrifter vedrørende myntherre og myntsted. Lange tider har vi derimot kun enkelte ikonografiske trekk for å hjelpe oss. Samlet kan studiet av mynten gi to perspektiv: i funn et håndterings- eller brukerperspektiv, som enkeltgjenstand et overordnet politisk/økonomisk perspektiv.

1.5. Teorier om handel og vareutveksling i førindustrielle samfunn

En debatt om utmynting og myntenens funksjon i et førindustrielt samfunn kan vanskelig foregå uten å berøre de debatter om økonomiske strukturer i vikingtid og middelalder som har vært ført på bakgrunn av antropologiske og sosiologiske forklaringsmodeller. Den førindustrielle økonomi kan ikke forstås ut fra de forutsetninger som ligger til grunn for dagens markedsøkonomi, følgelig er det behov for alternative forklaringsmodeller. Arkeologen Axel Christophersen stiller det retoriske spørsmålet om man kan finne noen relevans for behandling av handel, vareutveksling og tidlig byoppkomst i Norge i en kunnskapsteoretisk diskusjon med basis i sosialantropologiske og etnografiske analyser av fjerne og eksotiske stammesamfunn. Svaret hans er ja, som et *erkjennelsesteoretisk instrument* til å avdekke normative innslag i analyser som behandler handel og

²² For ulike betraktninger om hva numismatikk er i forhold til andre disipliner se f.eks. Lagerqvist 1981; NMH I, 13-22; Gullbekk 2003, 5-6; von Heijne 2004, 27-28; Kilger 2005; Myrberg 2005.

²³ *META Medeltidsarkeologisk tidsskrift 3-2005*, Lund.

vareutveksling i førindustrielle samfunn og som et *analytisk utgangspunkt* for å forklare sammenhengen mellom vareutveksling og samfunnsform i Norden i tidlig historisk tid.²⁴

Det skal ikke her redegjøres for antropologiske teorier og modeller – dette har vært gjort med mer eller mindre hell i historiske og arkeologiske avhandlinger gjennom de siste tre tiårene, men kun kort nevne noen begreper jeg vil forholde meg til i dette arbeidet. Karl Polanyi og hans etterfølgere (bla. George Dalton og Paul Bohanan) innen den ”substantivistiske” skolen har i stor grad vært premissleverandører for mye av det som har vært skrevet om handel og vareutveksling blant skandinaviske arkeologer og historikere i løpet av de siste tre tiår.²⁵ Grunnleggende i så måte har Polanyis tre ”interaksjonsformer”, som beskriver tre ulike transaksjonsformer, gjennom hvilke varer og goder fordeles innenfor forskjellige samfunnsøkonomier: 1) *resiprositet* (reciprocity), 2) *redistribusjon* (redistribution) og 3) *markedsprinsipp* (market) vært.²⁶ Polanyis system med de tre interaksjonsformene har vært kritisert av flere både for å være endimensjonalt og ahistorisk,²⁷ eller som av historikeren Peter Sawyer, direkte avvist.²⁸

Tre begreper fra den økonomiske antropologien benyttes som en ytterligere presisering: 1) *gavehandel*, karakterisert ved gjensidighetsrelasjoner mellom de involverte partene, 2) *administrert handel* fundert på traktatsrelasjoner mellom de involverte, styrt av en sentralmakt, som fastlegger omfanget, aktører, kvalitet og priser i varehandelen, og 3) *markedshandel* hvor relasjonene mellom aktørene rent økonomiske og partene er kjøpere og selgere uten politiske eller sosiale bindinger mellom seg.²⁹

²⁴ Christophersen 1989 a, 114-115.

²⁵ Noen eksempler på dette finnes i Lunden 1972; Lunden 1978; Christophersen 1989 a; Ringstedt 1989; Thurborg 1989; Brendalsmo 1992; Klackenberget 1992; Brendalsmo 1993; Grinder-Hansen 2000 og Carelli 2001; Gustin 2004.

²⁶ Polanyi m.fl. 1957; Polanyi 1963; Polanyi 1977. Den økonomiske antropologien har imidlertid kommet noe i bakgrunnen innen antropologisk forskning i de senere årene, noe som blant annet kommer til uttrykk i Joan Ensmingers hjertesukk i innledningen til antologien *Theory in Economic Anthropology* (Ensminger 2002, ix-xi).

²⁷ F.eks. Latham 1971; Godelier 1975, Weiner 1976; 60-126; Hodder 1982; Christophersen 1989 a, 118; Grinder-Hansen 2000, 15-18.

²⁸ Sawyer 1990, 283-284. I sin begrunnelse viser Sawyer til A. J. H. Lathams kritikk av Mary Douglas analyse av bruken av kobberstenger som transaksjonsmiddel i Cross River-området i Nigeria. Latham mener å påvise at kobberstengene (og kobbertråder) ble brukt som allmenngyldige penger og ikke, slik Douglas hevdet, som spesialpenger. Riktignok polemiserer Latham både mot Bohanan og Polanyi, men å lese dette som en direkte avvisning av systemet, som Sawyer gjør, er etter min oppfatning å gå for langt. Det er snarere Douglas' skjematisk tilnæringsmåte og forenklete konklusjoner Latham angriper, enn det teoretiske fundamentet i seg selv (Douglas 1967; Latham 1971).

²⁹ Lunden 1972, 66-68.

På bakgrunn av denne inndelingen kan to former for prisfastsetting utskilles: 1) *administrativ prisfastsettelse* og 2) *reaktiv prisfastsettelse*, som knytter seg henholdsvis til administrert handel og markedshandel. Den administrative prisfastsettelsen har generelt til formål å sikre samholdet mellom medlemmene av et samfunn, eller å hindre fiendskap mellom handelspartene, mens reaktiv prisfastsettelse gir uttelling for hver part som varierer med resultatet av forhandlingene. Den reaktive prisfastsettelsen impliserer et antagonistisk forhold mellom partene, som ikke finnes i administrativ prisfastsettelse.³⁰

To begrep som ofte benyttes i forbindelse med betalingsmiddel er *special-purpose money* og *all-purpose money*. Begrepene har ikke egentlig funnet faste norske eller skandinaviske former, men jeg vil foreslå *spesialpenger* og *allmenngyldige penger*.³¹ De allmenngyldige pengene kan brukes i alle former for transaksjoner, uavhengig av sosiale og religiøse konvensjoner, spesialpengene derimot kan kun benyttes i enkelte klart definert sosiale og/eller religiøse sammenhenger.³²

1.6. En diskusjon om handelens administrative karakter

Normative skriftlige kilder som Magnus Lagabøters bylov, Bjarkøyretten og en rekke privilegiebrev, fredstraktater, forbundstraktater, skipaner og rettarbøter rettet til forskjellige grupper og byer i perioden mellom ca. 1150-1400 gir inntrykk av at handelen i byene på slutten av 1200-tallet tilsvarer den ovennevnte *administrerte handelen*. I Bylovens *byskipingsbolk* og *kjøpebolk* stiller kongen opp en rekke kriterier for hvor og hvordan handelen skal foregå, håndslag, vitnemål, kongelig forkjøpsrett osv.³³ Mange av de samme momentene kan gjenfinnes i *kaupangsbolken* og *farmannsbolken* i den forutgående Bjarkøyretten.³⁴ Inntrykket av handelens administrative karakter understrekes også direkte, og indirekte, i diplommaterialet. Mengden dokumenter som regulerer, stadfester, eller

³⁰ Lunden 1972, 71.

³¹ Svein H. Gullbekk benytter termene *fullkomne valutaer* og *ufullkomne valutaer* (Gullbekk 2003, 11), og knytter termen fullkommen opp til vår moderne oppfatning av penger. Dette er en terminologi en også kan finne igjen hos Henrik Klackenberg (Klackenberg 1992, 19). Terminologien går tilbake til Braudels *monnaies imparfaites* (Braudel 1967, 335. Svensk overs: Braudel 1982, 397). Imidlertid finner jeg at det implisitt i termene *fullkommen* og *ufullkommen* ligger et sterkt element av kvalitativ vurdering. Følgelig anser jeg termene *spesial* og *allmenngyldig* som mer nøytrale og anvendelige i debatten om betalingsmidler.

³² Antropologen George Daltons typologi over spesialpenger i førindustrielle samfunn; *primitive verdigjenstander* (primitive valuables), *primitive penger* (primitive money) og *tidlig myntvesen* (early coinage), anser jeg ikke for å være relevante i denne avhandlingen, og vil ikke benyttes. (Dalton 1967).

³³ BL, Byskipingen (boejarskipan), kap. 15, 16 og 18; Kjøpebolken, kap.4-9.

³⁴ BJ, Kaupangsbolken, kap. 104-108; Farmannsbolken, kap. 143-144.

henviser til reguleringer av handelen, tiltar i andre halvdel av 1200-tallet, men avtar betraktelig fra 1330-årene, for så å øke i antall i en periode fra siste halvdel av 1370-tallet til første halvdel av 1380-tallet.³⁵ I tillegg kommer en rekke handelsforbud for utlendinger i forbindelse med krigshandlinger og lignende, klager på brudd på handels- og tollprivilegier fra utlendinger, samt klager om handelsboikott fra geistlige. Christian III's byprivilegier for Trondheim av 1547 viser at handelen fremdeles var sterkt regulert, med hensyn til hvem som fikk handle, hvor handelen skulle foregå og en viss grad av regulering av varetyper.³⁶

Også administrativ prisfastsettelse kommer frem i flere skriftlige kilder fra slutten av 1200-tallet og frem til slutten av 1300-tallet.³⁷ I følge Per G. Norseng omfatter den eksplisitte pris- og lønnsreguleringen i norske byvedtekter og forordninger for kjøpsteder langt flere områder enn det som, selv i krisesituasjoner, synes å ha vært vanlig i resten av Europa. Norseng antar at når brorparten av de bevarte kildene stammer fra Bergen skyldes det delvis tradingen av materialet, men også at Bergen hadde en særstilling med hensyn til utenrikshandsdelen og antallet fremmede vintersittere, følgelig var det her behovet for reguleringer var størst.³⁸ Ole Jørgen Benedictow antyder at reguleringer av eksempelvis priser, lønninger og myntforhold, snarere må betraktes som forvaltningsakter sett på bakgrunn av det middelalderske begrepet *jus pretium*, hvor det var kongemaktens plikt å påse at prisene ikke brøt med den alminnelige rettsbevisstheten, enn en selvstendig lovgivningspolitikk av den norske kongemakten.³⁹

³⁵ Vedr. kirken: NgL I, s. 442-444; RN I, [90]; RN I, [430]; RN I, [1005]. Vedr. nordmenn: DN IV, 422; DN VI, 338; DN XIX, 397; NgL III 2; NgL III, 4; NgL III, 13; NgL III, 39; NgL III, 47; NgL III, 51; NgL III, 53; NgL III, 54; NgL III, 55; NgL III, 75; NgL III, 78; NgL III, 89; NgL III, 94; NgL III, 98; NgL III, 99; NgL III, 100; NgL III, 101; NgL III, 109; NgL III, 110; NgL III, 111; NgL III, 114; NgL III, 115; NgL III, 117; NgL III, 119; NgL III, 120; NgL III, 121; NgL IV, s. 479-481. Vedr. utlendinger: DD 2 r. IV, 184; DD 2 r. VI, 425; DN III, 272; DN III, 285; DN V, 1; DN V, 2; DN V, 4; DN V, 10; DN V, 13; DN V, 15; DN V, 20; DN V, 23; DN V, 24; DN V, 25; DN V, 28; DN V, 33; DN V, 47; DN V, 291; DN V, 436; DN VI, 97; DN VII, 91; DN VII, 135; DN VIII, 151; DN VIII, 187; DN VIII, 188; DN VIII, 199; DN XIX, 319; DN XIX, 284; DN XIX, 459; DS II, 1727; NgL III, s. 12-16; NgL III, 15; NgL III, 47; NgL III, 49; NgL III, 53; NgL III, 54; NgL III 68; NgL III, 75; NgL III, 78; NgL III, 89; NgL III, 94; NgL III, 102; NgL III, 110; NgL III, 111; NgL III, 114; NgL III, 115; NgL III, 118; NgL III, 119; NgL IV, s. 479-481; NgL. 2r. I, 27; NgL. 2r. I, 33; NgL. 2r. I, 34; NgL. 2r. I, 346; RN I, 1004; RN II, 414; RN II, 472; RN II, [473]; RN III, 261; RN III, 518; RN V, 509; RN V, 727a; RN VI, [304]; RN VI, 789; RN VI, 790; RN VI, 1402; RN VII, 302; RN VII, 303.

³⁶ NRR I, s. 94-95.

³⁷ NgL III, 2; NgL III, 4; NgL III, 13; NgL III, 39; NgL III, 49; NgL III, 51; NgL III, 59; NgL III, 120.

³⁸ Norseng 1983, 229-243.

³⁹ Benedictow 1972, 253-254.

Til tross for at de skriftlige kildene opp til begynnelsen av 1300-tallet synes å understreke handelens administrative karakter, kan et interessant trekk observeres når man går tilbake til farens råd om prisfastsettelse i Kongespeilet: ”Sett god pris på varene dine, og likevel nær det du ser du kan taka, men ikkje over måt. Då heiter du ikkje prakkar” – dette kan leses som gode råd i et tiltagende *markedssystem* med en *reaktiv prisfastsettelse*. At det ikke var uproblematisk for kongemakten å regulere prisene på enkeltvarer kommer særlig frem i NgL III, 39, hvor prisreguleringene på gullsmedarbeider i Bergen i 1314 fremstår som et direkte resultat av at gullsmedene har tatt svært høye priser for arbeidene sine. Dette må med andre ord leses som et eksempel på et forsøk på administrativ prisfastsettelse – en innstramning av praksis – som følge av at prisfastsettelsen for gullsmedvarer åpenbart har vært reaktiv en periode, men gullsmedene gikk for langt – de ble ”prakkere”.

Det er imidlertid et spørsmål om på hvilket nivå handels- og prisreguleringene i de ovennevnte kildene skal leses. Er bestemmelsene å forstå som statsmaktens *forsøk* på regulere handelen, eller som *de facto* inngripen i handelen? I Arnved Nedkvitnes studier over utenrikshandelen fra det vestafjelske Norge reises spørsmålet vedrørende administrert handel og prisfastsetting. Nedkvitne påpeker den sterkt økende kommersialiseringen av utenrikshandelen fra 1100-tallet og fremover. En massiv økning i omsetning av varer som fisk, korn, trelast og tekstiler kan dokumenteres i perioden. Nedkvitne stiller seg for utenrikshandelens del sterkt kritisk til bla. Lundens påstander at handelen var administrert, og kan ikke finne belegg verken for at den norske statsmakten eller hansaen hadde større innflytelse på varekvanta, handelsveier eller kjøpmannsgrupper i utenrikshandelen. Nedkvitne betoner derimot handelsforholdene som avgjørende.⁴⁰ Dette korresponderer med den kommersielle utviklingen som kan ses i resten av Europa i perioden, som av Robert Lopez ble betegnet som *the commercial revolution of the middle ages*, og av Peter Spufford som *the commercial revolution of the thirteenth century*.⁴¹ Den engelske historikeren Richard H. Brittnell poengterer at det var i perioden ca. 1000-1300 at det engelske samfunnet ble kommersialisert, og viser at den nasjonale økonomien (*national income*) ble tredoblet i perioden mellom 1086 og 1300.⁴² I sin konklusjon gjør Nedkvitne

⁴⁰ Nedkvitne 1983, *passim*.

⁴¹ Lopez 1971; Spufford 1988, 109-263. Se også: Brittnell 1993; Brittnell 1995; Brittnell 2000 a og b.

⁴² Brittnell 1995, *passim*.

en viktig observasjon vedrørende de ovennevnte normative skriftlige kildene: de norske myndighetene gjorde ”ingen forsøk på å regulere varekvanta, handelsveier eller kjøpmannsgrupper i norsk utenrikshandel, deres anstrengelser begrenset seg til å beskytte den norske mellom- og detaljhandelen”.⁴³

I perioden fra reformasjonen og frem til ca. 1660 kan man fremdeles se et lokalmarked med en betydelig grad av politisk regulering, noe bl.a. Christian IIIIs byprivilegier for Trondheim av 1547 vitner om. Imidlertid viser undersøkelser av den norske etterreformatoriske adelsøkonomien at adelens økonomiske aktivitet i hovedsak må kunne betegnes som maksimerende.⁴⁴ Dette må betraktes som en videreføring av de trekk som kan ses i høymiddelalderen.

For å oppsummere og klargjøre mitt ståsted vil jeg med utgangspunkt i de skriftlige kildene, samt Nedkvitnes og Weidlings presiseringer, hevde at handelen fra midten av 1100-tallet og fremover i hovedsak må anses for å være en *administrert varehandel* på mellom- og lokalplan (innenlandshandelen), men med klare understrømmer av *markedshandel*. Til tross for kongemaktens forsøk på å regulere handelen kan man finne sterke, og økende, trekk av *markedshandel* i langdistansehandelen (eksport- og importhandelen). Denne utviklingen forsterkes i tiden etter reformasjonen. Det må understrekes at disse betraktningene er relatert til *byer*. Rurale områder berøres ikke i denne avhandlingen, ut over de ganger de befinner i direkte kontakt/samhandling med byen.

Den sterke og økende tendensen i markedshandel i eksport- og importhandelen og de klare understrømmene av det samme i den primært administrerte innenlandshandelen, med den økende graden av avpersonifisering i varebyttet dette førte med seg, må ha beredt grunnen for myntens inntreden i samfunnsøkonomien. Over tid manifesterer mynten seg som den enhet alt måles ut fra, uaktet dens faktiske tilgjengelighet. Bo Franzén har påpekt at pengenes betydeligste rolle i økonomien ikke er spesielt avhengig av i hvor stor grad betalingsmidlene besto av mynt i stedet for andre varer. Det er eksistensen av et velkjent og stabilt system som gjør det mulig for aktørene raskt å kunne skaffe seg den informasjonen de trenger om ulike betalingsmidlers relative verdi. Denne informasjonen er praktisk talt uoppnåelig via utallige bilaterale verdienheter. Den abstrakte funksjonen som

⁴³ Nedkvitne 1983, 388.

⁴⁴ Weidling 1996, 531-535.

verdimåler blir da vel så viktig som den pengenes fysiske representasjon som en av mange mulige transaksjonsmiddel.⁴⁵

1.7. Noen sentrale begrep

Et grunnproblem i tilnærmingen til materialet er hvilken terminologi man skal benytte. En term som i de senere år har vært benyttet for å beskrive forskjellige aspekter ved bruken av mynt er *monetarisering*. Følgelig må man stille spørsmålet om hva monetarisering er. Henrik Klackenberg definerer monetarisering som: "... en process där en statskontrollerad valuta i form av myntad metall vinner innsteg i samhällsekonomin. Det är sålunda en process som är nära forbunden med framväxten av statsmakten [...] Ramarna motiveras av en uppfattning, att monetariseringen var ett av uttrycken för den stora omvandlingsprocess som de medeltida seklerna innebar. Monetariseringen var samtidigt en följd av europeiseringen, dvs en följd av att de svenska bygderna knöts till ett kristent ock latinsk Europa".⁴⁶ Klackenberg betoner at det er tale om en *prosess*. I følge Klackenberg er det først når mynten når en *allmen utbredning*, dvs. når *bondebefolkningen* benytter seg av mynt i transaksjoner at samfunnet kan betraktes som fullt ut monetarisert. Betoningen av bøndene skyldes den oppfatningen at Sverige var et bondesamfunn. Man kan ikke snakke om en monetarisert økonomi hvis mynten utelukkende benyttes av enkelte sosiale klasser. "Monetariseringen kan [...] också uppfattas som en del av den process som ledde fram till en marknadsekonomi, dvs en övergång till en ekonomi dominerad av marknadsprincipen och fullkomliga valutor. I en diskussion av dessa ting är det viktigt att betona orden process och dominerad. Det handlar om en långvarig och bestående förändring av samhällsekonomin, och om våra möjligheter att fastställa olika skeden i förloppet".⁴⁷ Klackenberg betoner også den mentale prosess monetariseringen innebar: "Monetariseringen var också en process som ledde till stora förändringar av människors mentalitet: man vände sig vid att allt – tingen, jorden, arbetet och tiden – kunde värderas, köpas och säljas utifrån en gemensam valuta. Det var en förändring som fick stora sociala

⁴⁵ Franzén 1998, 236.

⁴⁶ Klackenberg 1992, 41.

⁴⁷ Klackenberg 1992, 19.

konsekvenser, såväl i medeltidens Europa som senere i kolonialismens Afrika, når äldre ekonomiska system konfronterades med franc och sterling”.⁴⁸

Klackenbergs utvecklingsbeskrivelse og presisering av hvilke faktorer som spiller inn i prosessen finner jeg det vanskelig å si meg uenig i, men dessverre er definisjonen så vidt formulert at den er vanskelig å benytte som et *operativt* begrep i en analyse. Monetarisering defineres primært som en mental prosess. Til tross for at det neppe er intendert er det videre vanskelig å unngå lese en implisitt forforståelse av monetarisering som en evolusjonistisk (om ikke lineær) og relativt enhetlig prosess, som leder frem til vår moderne markedsøkonomi i definisjonen. Definisjonens mangler en forklaring på de prosesser som går i negativ retning (fravær/sammenbrudd), dermed oppstår det praktiske problemer med å forholde seg til hvordan det skal tolkes når mynten på et gitt punkt på tidsaksen av forskjellige årsaker er fraværende. Et spørsmål som kan stilles i denne forbindelsen er om dette viser en *demonetiseringsprosess*. Termer som *svakere* eller *sterkere* monetarisering blir for relative til at de egentlig gir mening. Et annet problem er hvorvidt det er snakk om én monetiseringsprosess over hele landet eller om man bør tale om flere prosesser.⁴⁹ Om man velger å forholde seg til én prosess bør man alle tilfeller ta inn over seg at det vil finnes en stor regional og kronologisk variasjon. Var den rurale og den urbane prosessen sammenlignbare eller suksessive størrelser, eller kan man overhode si at den samiske del av befolkningen var monetisert før ca. 1900?

Keld Grønder-Hansen har påpekt at med Klackenbergs definisjon blir monetarisering i høy grad et relativt begrep som er vanskelig å benytte i beskrivelsen av konkrete tidspunkter i den middelalderlige samfunnsøkonomiske utvikling. Til tross for dette sier han at det ikke har vært mulig å finne et mer presist dekkende uttrykk for myntøkonomiens seiersgang over Europa i middelalderen, og han velger å bruke ordet monetarisering for å karakterisere en situasjon hvor mynter ble benyttet som allmenngyldige penger på alle nivåer i det danske samfunnslivet.⁵⁰ Grønder-Hansen unngår likevel i hovedsak å benytte termen i sitt videre arbeide, men bruker i stedet termer som *økonomi*, *myntbasert økonomi*, *myntomløp* og *myntsirkulasjon*. Svein H. Gullbekk stiller

⁴⁸ Klackenberg 1992, 19.

⁴⁹ Et eksempel på denne tanken kan finnes i tittelen på Christoph Kilgers doktoravhandling *Pfennigmärkte und Währungslandschaften. Monetarisierungen im sächsisch-slavischen Grenzland Ca. 965-1120* (Kilger 2000), hvor nettopp pluralen *monetarisierungen* bringes på bane.

⁵⁰ Grønder-Hansen 2000, 19.

seg enda mer skeptisk til monetariseringsbegrepet og velger å unnlate å bruke det da han finner at det "...er så langt ingen som har vært i stand til å definere monetarisering på en måte som gjør begrepet operasjonaliserbart annet enn i svært vide rammer".⁵¹ Gullbekk velger i stedet for monetarisering å benytte seg av flere begrep med ulike valører: *pengeomløp* (mynt i bruk ute i samfunnet), *pengevesen* (den organisasjon og administrasjon som la føringer for mynt og bruk av mynt) og *pengeøkonomi* (når mynt blir brukt i større antall transaksjoner enn naturalier).⁵²

Forsøket på å definere begrepet monetarisering har i stor grad vært en skandinavisk debatt, men også i engelsk litteratur kan man se anstrøk av en tilsvarende debatt. Bruken av begrepet *monetisation* i engelsk litteratur er ikke entydig, men synes i stor grad å tilsvare Gullbekks begrep pengeomløp og pengeøkonomi. I følge Nicolas Mayhew mente Michael M. Postan at *monetisation* burde referere til hyppigheten i betalinger i mynt og ikke til tilgangen av mynt.⁵³ Imidlertid nevner ikke Postan ordet *monetisation*, men bruker *money economy*.⁵⁴ En lignende tilnærming kan også finnes hos Peter Spufford når han omtaler *the 'monetisation'* av den rurale økonomien i perioden ca. 1160-ca. 1330 og betegner den som sesongbetont.⁵⁵ Mayhew vektlegger, på sin side, *tilgangen* på mynt: "The evidence of coinage per capita, especially when deflated to allow for changes in the price level, provides the most straightforward index of monetisation". Han tar hensyn til Postans syn på *money economy*, men påpeker at hyppigheten av betalinger i mynt og tilgjengeligheten av mynt gikk hånd i hånd.⁵⁶ Mark Blackburn fremmer et syn som kan minne mer om Klackenbergs. Fremfor å diskutere når en monetær økonomi (*monetary economy*) var etablert burde man se på graden av monetarisering dvs. hvor penger ble brukt, i hvilke deler av samfunnet og til hvilke formål.⁵⁷

Et alternativ til monetariseringsbegrepet kan finnes hos Christoph Kilger hvor monetarisering forstås som en langvarig utviklingsproses som uvegerlig leder til vårt nåtidige moderne samfunn, og som derfor er forbundet med et teleologisk, kapitalistisk

⁵¹ Gullbekk 2003, 16.

⁵² Gullbekk 2003, 12-15.

⁵³ Mayhew 1995, 74.

⁵⁴ Postan 1973, 33-35.

⁵⁵ Spufford 1988, 382.

⁵⁶ Mayhew 1995, 74-75.

⁵⁷ Blackburn 1989, 23.

verdensbilde.⁵⁸ Som et supplement til monetariseringsbegrepet introduserer han så termen *monetaritet*. Under monetaritet legger han inn den spesifikke utforming av et myntvesen og den spesifikke håndteringen av det standardiserte edelmetall: ”Ebenso könnte man auch die verschiedenen Traditionen, die sich um den Gebrauch von Silber in den sogenannten Gewichtsgeldwirtschaften herausgeformt haben, mit Monetarität umschreiben. Hier sehen wir eine Bandbreite von unterschiedlichen Hantierungen und Praktiken, die sich um den Gebrauch von Münzen und Silber entwickelt haben. In der Monetarität sehen wir auch wie sich politische, soziale und ökonomische Stellungen verschiedener Gruppen manifestieren können”. Monetaritet er ikke bare en beskrivelse av en tilstand, men en også en beskrivelse av en dynamisk konflikt mellom forskjellige aktører, myntherrer og myntbrukere.⁵⁹ Som en kritikk av dette kan man anføre at Kilgers monetaritesbegrep, i likhet med Klackenbergs monetariseringsbegrep, er for relativt og vidt, og kanskje best kan løses opp i to atskilte fenomener *utmynting* og *myntbruk*, for så å behandle dem hver for seg. Imidlertid vil dette ikke, eller bare i begrenset grad, ta opp i seg dialektikken mellom fenomenene. Ved å velge termene utmynting og myntbruk blir det vanskelig å synliggjøre det *mentalitetsskiftende* aspektet forårsaket av myntens introduksjon som betalingsmiddel.⁶⁰ Monetaritetsbegrepets fordel i forbindelse med dette arbeidet er nettopp at det, til tross for at det impliserer en beskrivelse av en dynamisk konflikt, ikke er et prosessbegrep, men snarere en beskrivelse av en egenskap eller en *forståelse* av mynten som kulturell og sosial ytring. Dette gjør begrepet lettere operasjonaliserbart på forskjellige tidspunkt – uavhengig av mynttilgang. Eksempelvis var kjennskapet til mynt i Norge på 1400-tallet en helt annen enn på 900-tallet. Det førstnevnte var et samfunn hvor hjemlig mynt hadde sirkulert i større eller mindre grad i 400 år. Det sistnevnte var et samfunn som ikke kjente mynt i annen form enn utenlandske mynter som ble håndtert som sølv etter vekt, eller som mynt i gravsammenheng.⁶¹ Til tross for at det sannsynligvis var lite mynt tilgjengelig på 1400-tallet, fantes likevel en statlig valuta, selv om den ikke var preget i Norge, men i Danmark. I lys av dette bør man kunne påregne at befolkningens kjennskap og attityde, både på landet og i byene, har vært vesensforskjellig fra det førmonetære

⁵⁸ Kilger 2004, 229.

⁵⁹ Kilger 2004, 229.

⁶⁰ Det samme kan til en viss grad også anføres om Grinder-Hansens økonomi, myntbasert økonomi, myntomløp og myntsirkulasjon og Gullbekks pengeomløp, pengevesen og pengeøkonomi.

⁶¹ Se f.eks. Horsnaes 2005.

samfunnet på 900-tallet. Mynten som et strukturelt og strukturerende element som verdimåler og betalingsmiddel var etablert i Norge på denne tiden, uaktet tilgangen på mynt. Her kan monetaritetsbegrepet, i motsetning til monetariseringsbegrepet, komme inn som et ikke-evolusjonistisk instrument i analysen.

I denne avhandlingen kommer jeg til å benytte meg av flere begrep for å beskrive de forhold jeg vil belyse. Svein H. Gullbekk diskuterer i sin doktoravhandling *Pengevesenets fremvekst og fall i Norge i middelalderen* (Oslo 2003) hvorvidt det kan sies å ha eksistert et *varepengevesen* og et *varepengeomløp*.⁶² Konklusjonen er at det ikke kan sies å ha eksistert varepengevesen da varepengene, i motsetning til mynt, ikke var underlagt noen myndighet som garanterte deres kvalitet og verdi. Gullbekk introduserer *pengevesen* som en mer omfattende term enn *myntvesen*. Dette begrunner Gullbekk med at myntvesen har med myntens offisielle status (forberedelser til utmynting, utmynting, distribusjon av mynt og det som har å gjøre med omløp av mynt), mens pengevesen også omfatter ”den organisasjon og administrasjon som la føringer for mynt og bruk av mynt i ute den økonomiske virkelighet”.⁶³ For meg synes Gullbekks distinksjon her som en selvmotsigelse og jeg kan vanskelig se noen reell forskjell mellom hans definisjon av myntvesen og pengevesen – de fleste elementene i hans *myntvesen* vil uvegerlig være sentrale for *pengevesenet* også. Det gir for Gullbekk heller ikke mening å snakke om et varepengeomløp, da varer brukt som penger neppe ble brukt i mange transaksjoner før de endte opp som konsumvarer. Gullbekk velger her termen *pengeomløp* og relaterer det til mynt, da han anser det for å være myntens primærfunksjon å tjene som betalingsmiddel. ”I samfunnsøkonomien var mynt først og fremst penger i omløp, derfor synes jeg det er naturlig å bruke begrepet pengeomløp for å beskrive mynt i bruk ute i samfunnet”.⁶⁴ Gullbekks valg av begreper må ses på som klart strategiske i forhold til hans prosjekt, nemlig å undersøke i hvilken grad mynt ble brukt, hvordan den ble brukt og hva den ble brukt til, satt opp mot et system av varepenger. Begrepsvalgene må også ses på som ideologiske i forhold til det som må betraktes som hans hovedmotstandere i debatten om samfunnsøkonomien i middelalderen: tilhengerne av en forklaringsmodell med en

⁶² Gullbekk 2003, 12-13.

⁶³ Gullbekk 2003, 14.

⁶⁴ Gullbekk 2003, 13.

dominerende selvforsynings- og naturaløkonomi, hvor mynten kun spilte en marginal rolle, eller omtrent var fraværende.⁶⁵

I motsetning til Gullbekk velger jeg å bruke begrepet *myntvesen* om alle administrative og praktiske forordninger knyttet til utgivelse og bruk av mynt. Myntvesenet er den strukturelle eller institusjonelle overbygning knyttet til kongemaktens regale rettigheter (myntoverhøyhet) slik den fremsto i Norge fra Harald Hardråde og fremover.⁶⁶ Begrepet *myntsirkulasjon* betegner all praktisk håndtering (bruk) av mynt etter at mynten har forlatt produksjonsstedet. Til en viss grad tilsvarer myntsirkulasjon Gullbekks pengeomløp, men implisitt i begrepet myntsirkulasjon ligger ikke en kvalitativ vurdering av myntens overordnede eller underordnede funksjoner. Myntsirkulasjon betegner både økonomisk og sosial *praksis*. Begrepet *pengeøkonomi* blir brukt når mynter blir brukt i større antall transaksjoner enn naturalier. Her stiller jeg meg bak den begrepsmessige praksis som finnes hos f.eks. Postan og Gullbekk. Det er imidlertid viktig å presisere at begrepet pengeøkonomi *ikke* er det samme som markedsøkonomi. I likhet med Grinder-Hansen og Gullbekk finner jeg det vanskelig å benytte begrepet *monetarisering*, og velger å unnlate å bruke det som et sentralt begrep i avhandlingen.

Termen *monetaritet* beskriver i første rekke mynten som kulturell og sosial ytring. På samme tid som mynten er regulert av myntherren og bærer av et sett verdier tillagt mynten av myntherren, og følgelig et *strukturelt* fenomen, virker mynten *strukturerende* i og med at den påvirker holdninger til verdi, verdisetting og autoritet ovenfra og bidrar til avpersonifiseringen av økonomiske forhold. Det er i denne dualiteten mellom myntherrens vilje og brukernes håndtering det oppstår et monetært rom, en monetaritet, som i siste instans påvirker generelle holdninger til samfunnet for øvrig.

1.8. Periodisering

Dette arbeidet har fått en avgrensning i tid ca. AD 1000-1630. Med hensyn til den nedre grense, ca. 1000, er det tre faktorer som sammen har utgjort en "naturlig" grense: 1) den første dokumenterte bebyggelsen på Nidarnes ser ut til å ha kommet til i siste halvdel av 900-tallet, 2) norsk utmynting initieres under Olav Tryggvason (995-1000) og 3) de eldste myntfunnene fra bygrunnen, har en nedleggelsestid rundt starten av 1000-tallet. Disse tre

⁶⁵ Det er hva Gullbekk kaller "den agrarhistoriske tradisjonens naturaløkonomi" (Gullbekk 2003, 9). I denne sammenheng er det spesielt Kåre Lunden som er Gullbekks favoritt-prygelknabe.

faktorene kan i og for seg betraktes som isolerte fenomener som faller noenlunde sammen i tid, men jeg har valgt å se dem, og særlig de to første, i sammenheng.

Det finnes flere valgmuligheter for grenser oppad i tid for når man kunne eller burde sette strek for denne undersøkelsen. Et hvert punkt på tidsaksen fra år 1000 frem til i dag kan i prinsippet forsvares. Det lange tidsspennet som er valgt for denne avhandlingen bunner delvis i et ønske om å se mynt som *fenomen* i et langt tidsperspektiv, og delvis for å fange opp og debattere en del av de synspunkter som har vært fremholdt av historikere og arkeologer om mynten og dens betydning i norske byer i middelalder og tidlig etterreformatorisk tid. En rekke sosiale, politiske og topografiske endringer i Trondheim kunne ha vært benyttet som grenser, f.eks. reformasjonen, pesten i 1629, bybrannene i 1598, 1651 og 1681. Imidlertid er det en mynthistorisk hendelse som setter sluttpunktet for denne undersøkelsen. Valget av året 1630 er fundert i en grunnleggende endring i norsk og dansk utmynting i løpet av 1600-tallets første halvdel. Ved Christian IVs myntforordning i 1625 ble dalerens offisielle verdi fastsatt på nytt, noe som ble fastholdt helt til 1813. I tiden før denne forordningen hadde flere parallelle myntsystemer vært i bruk i Danmark-Norge. Som følge av det store sølvfunnet i Sandsvær i 1623 og anleggelsen av den nye bergstaden *Koningsberg* (Kongsberg), opprettes et nytt myntverk i Christiania i 1628 hvor en utmynting hovedsakelig av speciemynt fant sted. Dette må anses for å være det tidspunktet den norske mynten opphører å være ”middelalderlig”, i den grad et slikt uttrykk kan anvendes. Christianiautmyntingen og senere den utmyntingen som fant sted på Kongsberg fra 1686 må regnes som ledd i Danmark-Norges første ”moderne” helstatlige utmynting, noe som aksentueres ved at mynten i København legges ned i 1636 og mynten i Christiania blir enerådende i rikene i et tiår.

Det kan innvendes at denne tidsrammen på rundt 600 år er for vid for min problemstilling og tilnærming til materialet, men jeg er av den oppfatning at nettopp ved å velge dette lange tidsspennet kan ha håp om å få frem kompleksiteten ved nærvær og fravær av mynt og mentalitetsendring, som fort kan bli usynlig ved en kortere tidsramme.

Med hensyn til avhandlingens indre periodisering har jeg valgt å følge en mynthistorisk kronologi, tilpasset de tidspunkter hvor det kan spores vesentlige endringer i norsk utmynting. Denne inndelingen vil likevel innebære noen glidende overganger, som

⁶⁶ Risvaag 2001.

jeg har funnet hensiktsmessige, fremfor absolutte skiller – eksempelvis tidspunktet ca. 1150, fremfor ca. 1110 (brakteatmynten innføres) eller 1177 (Sverre Sigurdsson blir konge) og ca. 1480, fremfor 1483 (Halmstad-recessen).

1.9. Avhandlingens oppbygning

Avhandlingen er disponert på følgende måte: I kapittel 2, *Den urbane kontekst*, presenteres en gjennomgang av debatter rundt kriterier for byer, byfremvekst og urbanisering (2.1.). Videre gis det en kort presentasjon av hovedtrekkene i Trondheims historie som bakgrunn til den kommende diskusjonen om myntens rolle i byen (2.2.). Til slutt presenteres en del divergerende synspunkter på myntens rolle i bysamfunnet i middelalder og tidlig etterreformatorisk tid (2.3.).

Kapittel 3, *Myntfunn*, er todelt, hvor første del (3.1.) er viet en diskusjon om myntfunn som kilde og klassifikasjoner av myntfunn. I andre del (3.2.) presenteres myntfunnene fra Trondheim bygrunn fra perioden ca. 1000-1630. Funnene settes inn og debatteres i den rammen som er lagt i kap. 3.1.

Kapittel 4, *Utmynting*, er i likhet med foregående kapittel todelt. I første del (4.1. og 4.2.) gis det en kort gjennomgang av norsk mynthistorie og myntvesenets oppbygning i tiden mellom ca. 995 og 1630, med hovedvekt på tiden før reformasjonen. I andre del (4.3.) presenteres mine forslag til hvilken utmynting som fant sted i Trondheim fra midten av 1000-tallet og frem til reformasjonen. Forslagene funderes dels i myntinnskrifter, undersøkelser av spredningsmønstre for enkelte mynttyper på landsbasis, og stempelstudier.

Resultatene av de foregående analysene vil til slutt bli sammenholdt i kapittel 5, *Sammendrag og avslutning*, med henblikk på en mer overordnet konklusjon på problemstillingene myntenens betydning for den urbane utviklingen, og hvilken rolle mynten hadde i byen.

Avhandlingen inneholder også tre kataloger. Katalog i. *Myntfunn fra Trondheim ca. 1000-1630*, omfatter alle myntfunn fra de deler av Trondheim bygrunn som omfatter byen frem til 1630, samt Kalvskinnet, Bakklandet, Ila, Ilsvika, Øya og Sverresborg. Funnene er registrert fra og med 1843 til og med januar 2004. Katalog ii. *Mynter antatt preget i Trondheim ca. 1050-1537*, vil mitt forslag til hvilke mynter som kan ha blitt preget i

Trondheim i perioden ca. 1015-1537 bli presentert, og i katalog *iii. Kong Hans og erkebiskop Gaute Ivarsson*, presenteres et stempelstudium av Hans og Gantes mynter med en beskrivelse av hver mynttype og stempel, samt en presentasjon av hver mynt som er inkludert i studien.

2. DEN URBANE KONTEKST

Urbaniseringsprosessen tycks ha verkat i ett slags neutronbombad medeltida stadslandskap. Detta är en allvarlig brist då urbanisering i grund och botten är ett socialt fenomen som i högsta grad omfattar människors beteenden. Inte minst det arkeologiska källmaterialet vittnar om att medeltidens städer myllrade av människor av kött och blod.

Peter Carelli

2.1. Byen som studieobjekt

Den belgiske historikeren Henri Pirenne publiserte i 1925 sin banebrytende bok *Medieval Cities. Their Origins and the Revival of Trade*.⁶⁷ Pireennes arbeide, med sin sterke betoning på handelen som drivkraft i fremveksten av de europeiske byene i middelalderen, har, gjennom åtti år, vært utgangspunkt for flere innspill i en stadig pågående debatt rundt de europeiske byenes fremvekst og funksjon, senest av Richard Hodges i 2000.⁶⁸ Satt på spissen har det over tid utkrystallisert seg to hovedforklaringsmodeller vedrørende de europeiske byenes fremvekst og funksjon: 1) hvor hovedvekten ligger på økonomiske og handelsmessige drivkrefter og 2) hvor sosiopolitiske drivkrefter spiller en dominerende rolle. I den siste har begrepet *føydalisme* ofte vært sentralt, men sjelden i den stringente betydning som man kan se beskrevet av f.eks. Ganshof.⁶⁹

Både innenfor historiefaget og arkeologien har mange, og til dels sterke, impulser vært hentet fra sosiologisk, antropologisk og kulturgeografisk teori og begrepsapparat i forsøkene på å forklare og definere førindustrielle byer, dog ikke uten å møte kritikk.⁷⁰ Det vil føre for langt å gi en omfattende gjennomgang av den europeiske litteratur på området, som har belyst et vidt spekter av problemstillinger rundt hva som gjør en by til en by; størrelser, hierarkier, arbeidsfordelinger, økonomi og handel, institusjoner, identitet, samt verdslige og geistlige fyrsters innflytelse, for å nevne noen.⁷¹ Derimot vil det være på sin

⁶⁷ Pirenne 1925.

⁶⁸ Hodges 2000.

⁶⁹ Ganshof 1964.

⁷⁰ Et norsk eksempel på dette er Jens Arup Seips kritikk av Stein Rokkans sentrumsbegrep (Seip J. A. 1975 a; Seip J. A. 1975 b), og Rokkans svar på kritikken (Rokkan 1975).

⁷¹ Eksempler kan bl.a. finnes i Le Goff 1972; Biddle 1976 a; Le Goff 1980; Le Goff (red.) 1980; Braudel 1982, 434-460; Braudel 1986, 76-242; Hodges 1989; Clarke & Ambrosiani 1991; Benevolo 1993; Rossiaud 1990; Nicholas 1997; Schofield & Vince 1998.

plass med et kort innblikk i skandinavisk debatt. Det må bemerkes at den nedenstående gjennomgangen i hovedsak berører de deler av avhandlingen som omfatter middelalderen.

Som et resultat av det XVII. nordiske historikermøtet i Trondheim i 1977 ble det publisert tre bind med omfattende artikler om urbaniseringsprosessen i Norden fra middelalderen til moderne tid.⁷² Flere historiske monografier og flerbindsverk over enkeltbyer har kommet ut i alle de skandinaviske landene.⁷³ I tillegg er det gitt ut en rekke arkeologiske publikasjoner, hvor fokus har ligget på enkeltbyer, eller aspekter ved enkelte byer. På 1980- og 1990-tallet har to store arkeologiske prosjekter vedrørende middelalderbyene i Danmark (*Projekt middelalderbyen*) og Sverige (*Medeltidsstaden*) produsert en rekke publikasjoner om flere byer i begge land. Norge har ikke hatt et tilsvarende prosjekt, men det finnes likevel en omfattende arkeologisk litteratur om norske byer i form av monografier, publikasjoner fra utgravninger og enkeltstående artikler.⁷⁴

Et sentralt tema har vært hvordan man *definerer* en by. Definisjonene er rettet mot å forstå hva byen *er*, men vil uvegerlig rammes av kritikk for å være for rigid, for lite rigid, etnosentrisk, ahistorisk osv. Nettopp av den grunn vil alle definisjonsforsøk måtte fremstå som, og må behandles som, heuristiske, enten de er ment å være det eller ikke. Likevel står vi igjen med et behov for funksjonelle begreper som hjelp til å nærme oss våre problemstillinger. I så måte har jeg stor sans for Peter Carellis formulering: ”Det är lika svårt att definera en stad som en skog eller en öken. Det är ett relativt begrepp som aldrig kan kvantifieras och därför inte kan preciseras med exakthet. Samtidig behövs det som analytisk redskap i exempelvis den historiska forskningen”.⁷⁵

Hans Andersson har stilt opp noen kriterier for hva som konstituerer en by, som han kaller *funksjonelle*, *topografiske* og *indre rettslig-administrative* kriterier. De funksjonelle kriteriene beskriver et steds forhold til sitt omland og til andre steder. Funksjonelle kriterier setter stedet inn i et romlig system, f.eks. om stedet har vært et *sentralsted*. De topografiske kriteriene gjør det mulig å beskrive stedets morfologi, dvs. det

⁷² Blom (red.) 1977.

⁷³ For Norges del kan nevnes: *Trondheim bys historie 1-4* (Trondheim 1955-62); *Bergen bys historie 1-4* (Bergen-Oslo-Tromsø 1979-85); *Oslo bys historie 1-5* (Oslo 1990-94); *Trondheims Historie 997-1997, 1-6* (Oslo 1996-97).

⁷⁴ F.eks.: *De arkeologiske utgravninger i Gamlebyen, Oslo* (Oslo 1977-90); *The Bryggen Papers, Main series* (Bergen 1985-90); *The Bryggen Papers, Supplementary series* (Bergen 1984-2001); *Fortiden i Trondheim Bygrunn: Folkebibliotekstomten. Meddelelser* (Trondheim 1985-90); *NIKU Temahefte. Utgravningene i Erkebispegården i Trondheim* (Trondheim 1996-2001).

⁷⁵ Carelli 2001, 99.

bildet bebyggelse og bebyggelsesplaner gir. De topografiske kriteriene kan gi et svar på hvorvidt stedet har vært et *tettsted*. De indre rettslig-administrative kriteriene forteller om hvorvidt stedet har vært en by i formell, rettslig betydning. Grensene mellom de forskjellige kriteriene kan være flytende og kriteriene kan plasseres noe ulikt alt etter hvilken vekt man legger på ulike aspekter. Andersson påpeker selv at aspekter som f.eks. sosiale strukturer ikke kan dekkes av disse avgrensningene.⁷⁶

På basis av Anderssons kriterier foretar Knut Helle og Arnved Nedkvitne en videre presisering og fremhever at to vilkår, et *funksjonelt* og et *strukturelt*, må oppfylles for å regne et sted for en by. Funksjonelt må stedet fungere som et *sentrum* i forhold til et større eller mindre omland og strukturelt må det være et *tettsted* i forhold til distriktene omkring. Det innebærer at stedet har flere former for spesialisert virksomhet i forhold til et overveiende agrart omland (økonomisk, rettslig, administrativt, religiøst og kulturelt), samt at det må forefinnes en varig konsentrasjon av mennesker og bebyggelse i forhold til bygdene omkring.⁷⁷ I Kåre Lundens kritikk av definisjonen har det vært fremholdt at den er statisk og passer på moderne byer, og ikke er i stand til å karakterisere skiftende former for bylignende strukturer og funksjoner gjennom tidene.⁷⁸ Lunden gjør det imidlertid en smule lett for seg når han foreslår at de norske middelalderbyene bør oppfattes som ”ports of trade” i den betydning som ble definert av Polanyi. Byen er for Lunden et organ for den politiske makten i området, og må betraktes som et viktig organ i de redistributive systemene Lunden mener er dominerende i middelalderen.⁷⁹

Axel Christophersen setter de funksjonelle og strukturelle kriteriene inn i en årsakssammenheng og knytter bydannelse til føydaliseringen av samfunnet når han definerer byen på følgende måte: ”kongelig anlagte, regionale makt- og administrative sentra”.⁸⁰ Dette leder an til et annet sentralt stridstema, som henger sammen med det foregående, selve byoppkomsten, og hvilke forklaringsmodeller som burde anvendes. Helle og Nedkvitne har med bakgrunn i den norske debatten skilt ut tre hovedoppfatninger om norsk byfremvekst. Det første synspunktet går tilbake til P.A. Munchs *strandstedsteori* hvor utgangspunktet for de norske middelalderbyene var fiskerleier, handels- eller

⁷⁶ Andersson 1972; Andersson 1977, 92-94.

⁷⁷ Helle & Nedkvitne 1977, 190-192; Helle 1993, 163.

⁷⁸ Lunden 1972, 85.

⁷⁹ Polanyi 1963; Lunden 1972, 85-89.

⁸⁰ Christophersen 1982, 105.

markeds plasser, som senere ble forsynt med kjøpstadsprivileger. Kongemakten kom videre inn med en mer planmessig utvidelse og strukturering av stedet. En annen oppfatning, definert av Gustav Storm, stilte kongemakten i sentrum. Byene var opprinnelig kongsgårder som ble utsett til byanlegg. Dette synspunktet var fundert i kongesagatradisjonen, hvor kongene fremsto som bygrunnleggere. Den tredje oppfatningen finnes hos Edvard Bull d.e., som la hovedvekten på de økonomiske forutsetningene for byoppkomsten. I følge Bull var det i Norge først når kirkelige sentralinstitusjoner ble etablert at det ble trukket nok jordbruksprodukter til et sted at det dannet grunnlag for en by. Helle og Nedkvitne oppsummerer sin gjennomgang med at det likevel ikke var større uenighet mellom de forskjellige forskerne, men at den reelle uenigheten dreier seg om den relative betydningen av de forskjellige bydannende faktorene og hvor langt urbaniseringen var kommet i de forskjellige fasene.⁸¹

Christophersen tar for seg den skandinaviske debatten og opererer med to hovedmodeller og betegnet disse oppfatningene som *evolusjonistiske* og *genetiske* oppfatninger.⁸² Den første, evolusjonistiske, modellen oppfatter vikingtidens handelsplasser som de første urbane manifestasjoner og trekker linjen videre, via tidlig kristen middelalders bysentra, frem til i dag. Urbaniseringens forløp blir slik sett en dynamisk og kontinuerlig prosess. I den evolusjonistiske modellen betraktes kongemakten som en sekundær faktor i forhold til den merkantile aktivitetens primære betydning. Dette har i følge Christophersen vært det dominerende synsett i historisk og arkeologisk forskning. Den genetiske modellen, opprinnelig formulert av Erik Cintio, fremhever muligheten for et kontinuitetsbrudd i byutviklingen i vikingtid/tidlig middelalder mellom jernalderens handelsplasser og nye bysentra. I denne modellen er handelens innvirkning på urbaniseringsprosessen nedtonet til fordel for en understrekning av de fremvoksende sentralmaktens behov for å etablere administrative og politiske sentra. Forskjellen på de to modellene, sier Christophersen, blir ”verken et spørsmål om kronologi eller definatoriske finesser. Dypest sett handler diskusjonen om forskjeller i oppfatningen av 1) hvilke

⁸¹ Helle og Nedkvitne 1977, 206-8.

⁸² Christophersen 1982, 104-105 og Christophersen 1989 a, 112. Gitte Hansen har med bakgrunn i Anthony Giddens *strukturasjonsteori* kritisert forklaringsmodellene som Christophersen kaller evolusjonistisk og genetisk, som hun kaller *den eldre* og *den yngre* modell. Den eldre modellen betrakter hun som representativt for et individualistisk ståsted og den yngre for et kollektivistisk. Hun avviser på samme tid Christophersens termer, evolusjonistisk og genetisk, på det grunnlag at hun finner dem ubegripelige i forhold til hva de to modellene inneholder (Hansen 2000, 5 og 16, fotnote 2).

faktorer som må betraktes som dynamiske og primære i forklaringen av byens oppkomst, og 2) hva som må betraktes som byens samfunnsmessige funksjon på det tidspunktet da de ble etablert”.⁸³

I diskusjonen om byoppkomst vil jeg for Trondheims del i utgangspunktet slutte meg til ”den yngre” eller ”genetiske” forklaringsmodellen med hensyn til vektleggingen av kontinuitetsbrudd og kongemaktens direkte innvirkning på prosessen. Som en generell betraktning kan Christophersens definisjon ”kongelig anlagte, regionale makt- og administrative sentra”, synes som noe rigid og ekskluderer eksempelvis Kaupang som by, slik det er foreslått av Dagfinn Skre.⁸⁴ Etter mitt syn bør Kaupang, med sin permanente og strukturerte bosetning, kunne betraktes som by nettopp i betydningen ”port of trade”. Trondheim var imidlertid noe mer enn Kaupang, her er Christophersens presisering at det tidligste stadiet i den skandinaviske urbaniseringsprosessen var ”a transition from older monofunctional to newer multifunctional centres” essensiell.⁸⁵ Kontinuitetsbruddet finner jeg godt gjort hos Christophersen og Nordeide og senere hos Kalle Sognnes.⁸⁶ Dette er å betrakte som et slags *point of departure*, imidlertid stiller jeg meg skeptisk til det jeg oppfatter som en for rigid anknytning til overgripende strukturer og den sterke vektleggingen av redistribusjon i forklaringsmodellen.

2.2. Trondheim – noen korte trekk

I det følgende vil det gis en kort presentasjon av noen korte trekk i Trondheims historie som bakgrunn til den kommende diskusjonen om myntens rolle i byen. Nidaros/Trondheim by er behandlet i en rekke lokallistoriske og nasjonale verk, og det vil føre for langt i denne sammenhengen å gi en redegjørelse for denne omfattende litteraturen. Fra de senere år er det i særlig grad de to første bindene av *Trondheims Historie 997-1997*,⁸⁷ sluttrapporten fra utgavningene på Folkebibliotekstomta, *Kaupangen ved Nidelva*,⁸⁸ og rapportseriene fra utgravningene på Folkebibliotekstomta og Erkebispegården,⁸⁹ som har

⁸³ Christophersen 1982, 105.

⁸⁴ Skre m.fl. 2001, 9-11.

⁸⁵ Christophersen 1999 c, 115.

⁸⁶ Christophersen & Nordeide 1994, 263-292; Sognnes 1998.

⁸⁷ Blom 1997; Supphellen 1997.

⁸⁸ Christophersen & Nordeide 1994.

⁸⁹ Fortiden i Trondheim bygrunn: Folkebibliotekstomten Meddelelser (25 bind: 1985-1990); NIKU Temahefte. Utgravningene i Erkebispegården i Trondheim (14 bind: 1997-2001).

virket styrende for min forståelse av Trondheims oppkomst og senere utvikling. En rekke andre eldre og yngre publikasjoner inngår selvsagt også i dette, enten direkte, som det vil refereres til underveis, eller som bakteppe.

Jeg ga i kapittel 2.1. min tilslutning til ”den yngre” eller ”genetiske” forklaringsmodellen med hensyn til vektleggingen av kontinuitetsbrudd og kongemaktens direkte innvirkning på ”grunnleggelsen” av Nidaros/Trondheim. Den geografiske fordelingen av funn fra yngre jernalder viser at Nidarosen ikke var et naturlig sentrum i Trøndelag.⁹⁰ Området ser likevel til å ha inngått som et fysisk element i et overregionalt utviklingssystem kontrollert av Ladejarlene basert i trønderske jord- og utmarksprodukter (jern).⁹¹ I tiden rundt forrige årtusenskifte faller aktivitetsnivået i eldre sentra i Inn- og Uttrøndelag, på Fosen og i Namdalen, og en større andel av varestrømmen kanaliseres til Nidarneset. På samme tid finner det sted en markant overgang fra en sporadisk bosetning med et relativt begrenset aktivitetsnivå på Nidarneset i perioden før ca. 970/80 til en permanent bosetning med kontinuerlig utbygging av parsellene og etablering av en differensiert håndverksproduksjon i perioden ca. 970/80-ca. 1050.⁹² Dette styrker teorien om en styrt, mulig kongelig, etablering av Trondheim med en mulig hensikt å tiltvinge seg kontroll over Trøndelagsregionen og dens økonomiske ressurser. Etableringen av et sterkt kongelig senter gikk på bekostning av den etablerte sosiale eliten i regionen. Det har vært foreslått at kongemakten trolig allerede før år 1000 etablerte en tomt forsterket med en bred palisade i området på Nidarnesets høyeste punkt (Domkirke/Erkebispegårdsområdet).⁹³ Nordeides antagelse om en pallisade imøtegår av Christopher McLees tolkning av de samme konstruksjonsrestene som et fjøs.⁹⁴ Det blir følgelig et åpent spørsmål om man bør tolke en kongemakt inn i dette området på et så tidlig stadium, men det er imidlertid ikke urimelig å anta at bebyggelsen på det høyestliggende området på Nidarneset kan ha representert et høystatusområde.

Trondheim bør betraktes som en formodentlig kongelig anlagt stapelplass i første halvdel av 1000-tallet. Fra og med andre halvdel av 1000-tallet og frem til midten av 1100-tallet finner det sted store endringer i bystrukturen. Bebyggelsen ekspanderer og

⁹⁰ Sognes 1998, 331.

⁹¹ Christophersen & Nordeide 1994, 290.

⁹² Christophersen & Nordeide 1994, 266-280.

⁹³ Nordeide 2003, 79-93.

⁹⁴ Nordeide m.fl 2000 a, 39-45; McLees 2003, 16.

bygningmassen differensieres. En ny bygningstype som er foreslått å være kombinerte håndverks- og handelsboder, *buthir*, kommer til, samtidig som gårdsplassområdene opphører å være produksjonsområder.⁹⁵ Også bryggene bygges ut fra å være beregnet på kystgående fartøy med en lasteevne på ca. 15-18 tonn i perioden fra midten av 1000-tallet og frem til midten av 1100-tallet, til å kunne motta havgående fartøy på 50-60 tonn og mer i tiden rundt 1150. I tillegg er det dokumentert en utvidelse og oppgradering av *Kaupmannastretet*, noe som må ha funnet sted på bakgrunn av en økning i gjennomfarten og en økende mengde transport av gods.⁹⁶ I samme periode vokser det frem en særskilt bylovgivning for kaupangen, *Bjarkøyretten*, som kjenner i en versjon fra midten av 1200-tallet, som har innslag av betydelig eldre partier.

Endringene i byens fysiske struktur faller sammen med en utvikling og konsolidering av rikskongedømmet som finner sted under kongene Harald Hardråde og Olav Kyrre. Samtidig, og som et grunnleggende element i kongedømmets ideologi, vokser kristendommens innflytelse i samfunnet. Grete Authén Blom har poengtert at med kristendommen var det ”drevet en sprengkile inn i bondesamfunnet, og Harald Hardråde var mannen som greide å erobre de siste skanser og fullføre rikssamlingen”.⁹⁷ I Per Sveaas Andersens diskusjon om kongedømmets karakter i tiden frem til ca. 1130 påpeker han at det vil være en forenkling å på et gitt tidspunkt å bestemme det norske rikskongedømmet til å være enten ett *rettskongedømme* eller et *maktkongedømme*. Kristne elementer, hentet fra en samtidig europeisk kongeideologi, inngikk som elementer i et rettskongedømme, men kongedømmet var på lengre sikt avhengige av det folk det hadde lagt under sitt herredømme.⁹⁸ Til tross for at kongedømmet i økende grad antok karakteren av et rettskongedømme er det likevel først i løpet av Håkon Håkonssons tid kongen kan sies å fremstå som en *rex iustus*.⁹⁹ Bagges synspunkt har i det siste blitt imøtegått av Knut Dørum som mener å kunne påvise en *rex iustus*-ideologi allerede under kong Sverre.¹⁰⁰

I 1152/53 kom kardinal Nicolaus Brekespear til Norge for å opprette en norsk kirkeprovins, som kom til å omfatte 11 bispedømmer, fem i Norge, to på Island, og de

⁹⁵ Christophersen & Nordeide 1994, 281.

⁹⁶ Christophersen & Nordeide 1994, 280-283.

⁹⁷ Blom 1956, 68.

⁹⁸ Andersen P. S. 1977, 273-275.

⁹⁹ Bagge 1996, 156-160.

¹⁰⁰ Dørum 2004, 444-455.

resterende på Grønland, Færøyene, Orknøyene og Suderøyene med Man.¹⁰¹ Sentrum i denne kirkeprovinsen ble den nyopprettede erkebispestolen i Nidaros. Opprettelsen av erkebispestolen bidro ikke bare til å befeste Nidaros som den fremste kaupangen i riket, men knyttet også Nidaros nærmere Europa. I kjølvannet av etableringen av erkebispesetet påbegynnes byggingen av erkebispenes residens sørøst på Nidarneset (Domkirkeplataet), imidlertid er det svært begrenset med arkeologisk materiale fra Erkebispegårdsområdet frem mot midten av 1400-tallet.¹⁰² Erkebispesetetets inntekter kom fra tiende og bøter, samt jordbruk, fiskerier og handel, og bidro sterk til at store mengder varer fant veien til byen. Erkebiskopene skulle komme til å markere seg sterkt både som religiøse ledere, men også som verdslige ledere. Denne blandingen av religiøst og politisk lederskap vises godt i kong Magnus Erlendssons privilegiebrev til kirken fra 1160/70-tallet, som av Authén Blom ble omtalt som ”toppen av politisk kløkt i ideologisk innpakning”, hvor erkebiskop Øysten Erlendsson får Magnus til for evig tid å overgi riket til Gud og St. Olav.¹⁰³

Utviklingen i byens fysiske struktur under andre halvdel av 1100-tallet og fremover er karakterisert ved at bodbebyggelsen ekspanderer kraftig i forhold til den øvrige parsellbebyggelsen, samtidig som *Kaupmannastretet* kontinuerlig utvides og forbedres gjennom perioden. Bryggefrontene flyttes ut på dypere vann, sannsynligvis for å kunne betjene større, mer dyptgående, handelsfartøyer. I løpet av 1200-tallet er det en kontinuerlig tilvekst i bebyggelsen frem mot et arealmessig maksimum på begynnelsen av 1300-tallet.¹⁰⁴ Samtidig med dette viser store avfallskonsentrasjoner av dagligdagse håndverksprodukter en stadig økende grad av profesjonell, kontinuerlig, håndverksaktivitet, selv om flere håndverk i stor grad forble sesongpregede.¹⁰⁵ Det finner også sted en økning i antallet handelsindikerende funn, hvor konsentrasjonen av ”merkelapper” i områdene langs stretet er et signifikant trekk.¹⁰⁶

I hele perioden sto kontakten til sentralgårder på landsbygda sterkt. I høymiddelalderen var hus og tomter i stor grad eid av de samme som eide jordegods. Byeendommene hadde sin primære funksjon i forhold til handelen med landskyldvarer.¹⁰⁷

¹⁰¹ Kolsrud 1958, 188.

¹⁰² Nordeide 2003, 99-132.

¹⁰³ Blom 1997, 102.

¹⁰⁴ Christophersen & Nordeide 1994, 263-288.

¹⁰⁵ Bergquist 1989; Flodin 1989; Christophersen & Nordeide 1994, 284-288; Hagen 1994, 284-297.

¹⁰⁶ Christophersen & Nordeide 1994, 245-260, 284.

¹⁰⁷ Erslund & Sandvik 1999, 102.

Det er særlig i studier over eiendomsforhold i Bergen dette er dokumentert, men også i Trondheim kan denne tendensen spores til opp på begynnelsen av 1300-tallet.¹⁰⁸ Jørn Sandnes påpeker at storgårdene dannet grunnlaget for fremveksten av en gruppe storbønder og lavadelsfolk som slo under seg og donerte jordegods og som for en stor del rekrutterte både sentralgeistligheten og borgerklassen i byen.¹⁰⁹ Det er denne gruppen borgere Axel Christophersen omtaler som et ”verdslig, lokalt ”handelspatrisiat” hvis lukrative, men risikofylte virksomhet gav opphavet til en verdiakkumulasjon som slike store bygårdskompleks som 2B+3 i fase 9 er et slående uttrykk for”.¹¹⁰

Fra siste halvdel av 1200-tallet skifter kongemaktens fokus gradvis fra Trondheim til Bergen. Håkon Håkonsson, Magnus Lagabøter og Eirik Magnusson ble alle kronet i Bergen, og både Landsloven og byloven ble utarbeidet der. Kroningen av Håkon Magnusson har trolig funnet sted i Oslo, til tross for Laurentiussagaens påstand om Nidaros.¹¹¹

Fra utgravningene av Folkebibliotekstomta går det frem at det fra begynnelsen av hovedfase 10 (1325-1500) opptrer en rekke stagnasjons- og forfallstendenser i det fysiske materialet. En nedgang i bebyggelsesfrekvens og aktivitetsnivå sammenfaller med en reduksjon i antallet begravelser på kirkegården. Samlet viser dette at folketallet i byen var synkende. Det kan synes naturlig å knytte denne befolkningsreduksjonen til Svartedaudens herjinger, som nok har rammet byen vel så hardt som landsbygda og ingen andre byer eller sentrale landsdeler er så fattig på brevoverlevering som Trondheim og Trøndelag.¹¹² Imidlertid kan jordeboksmaterialet antyde at en stagnasjon kan ha vært i emning i Sør-Trøndelags allerede på 1330-tallet, hvor man finner enkelte vitnesbyrd om ødegarder.¹¹³ Dette er for øvrig trekk som kan harmonere med europeiske forskeres syn på krisetendenser Europa fra 1330-tallet og fremover.¹¹⁴ Også trekk i bybildet kan indikere at en stagnasjon var på gang allerede før Svartedauden ved en tendens til sammenslåing av parseller fra slutten av 1200-tallet og en viss reduksjon i artefaktsmaterialet.¹¹⁵ For det

¹⁰⁸ Ersland 1994, *passim*; Røskaft 2003, 163-164.

¹⁰⁹ Sandnes 1971, 244-245.

¹¹⁰ Christophersen & Nordeide 1994, 288. 2B+3 er det største komplekset i Folkebibliotekstomtas fase 9, beliggende i den sørvestlige delen av utgravningsområdet (jfr. Christophersen m.fl. 1988, 137).

¹¹¹ Blom 1997, 196.

¹¹² Blom 1997, 267.

¹¹³ Sandnes 1971, 210-212.

¹¹⁴ DUBY 1968, 293-331; Sandnes 1971, 93-99.

¹¹⁵ Christophersen & Nordeide 1994, 289-290.

profesjonelle håndverket, som hadde vokst frem i løpet av 1100- og 1200-tallet sviktet nok store deler av inntektsgrunnlaget, men som arkeologen Karin Gjøl Hagen påpeker er det liten grunn til å tro at det profesjonelle markedsorienterte håndverket forsvinner. Imidlertid gir de sparsomme arkeologiske og skriftlige kildene dårlig opplysning om (tekstil)håndverkets muligheter i perioden.¹¹⁶ Inntrykket av en administrert innenlandshandel holder seg utover 1300-tallet og opp på 1400-tallet, og Trondheim tapte stadig terreng i forhold til Bergen. Som Grethe Authén Blom uttrykte det: ”Trondheims borgere og småhandlere må fortsatt pent sitte passive i sin by og vente på at handelsvarer strømmer inn til dem, mens bergenserne får seile direkte dit hvor mye av tørrfisken, tidens hovedeksportvare, ble omsatt [...]”.¹¹⁷ Trondheims status som en falmet storhet var et faktum lenge før reformasjonen, og ble kommentert av den bayerske geografen Jacob Ziegler i 1532.¹¹⁸

For kirken hadde Svartedauden nærmest uoverstigelige konsekvenser. Erkebiskop Arne og tre biskoper døde, og i Nidaros domkapittel overlevde kun korsbroderen Lodin.¹¹⁹ Perioden mellom Svartedauden og AD 1500 var for erkebispestolen preget av en voldsom økonomisk tilbakegang som følge av pesten og en gradvis gjenreisning, som for alvor skjøt fart under erkebiskopene Aslak Bolt og Gaute Ivarsson fra midten av 1400-tallet.

Ved kong Christian Is død i 1481 gikk, i følge Ole Jørgen Benedictow, ”teppet opp for en ny tronledighet med alt som det kunne innebære av uforutsigbar politisk dramatik”.¹²⁰ Det norske riksrådet, med erkebiskopen i spissen benyttet anledningen til å ta en rekke grep for å styrke sin posisjon, og riksrådet nektet å velge Hans til konge før en

¹¹⁶ Hagen 1994, 291.

¹¹⁷ Blom 1997, 280.

¹¹⁸ *Hæc est omnium ecclesiarum per Norduegiam, Islandiam, Gronlandiam & insulas adiacentes metropolis, fuit nobilis in primis ciuitas sub florente Norduegiæ imperio, continens in ambitu parochias quasi dicas regiones urbis xxiiij. Nunc in uici formam ferè redacta est, uocatur lingua germana Truthaim quasi Dryidum domicilium, extat hodie ecclesia cathedralis argumentum ueteris felicitatis, cui magnitudine & laborati lapidis artificio par opus non est sub orbe christiano. Crepido circum altare corrupta fuit incendio, hæc reparabatur eo tempore quo ista scribimus, in quam impensæ impudantur ad vij. m. aureorum. Atque à tantula parte æstimatio præstantiæ fiat templi tocuis (Ziegler, 24).*

Denna moderstad i kyrkligt afseende för Norge, Island, Grönland och de kringliggande öarna var en synnerligen herrlig stad så länge det norska riket varade, omfattande 24 socknar eller stadsdelar. Nu har det sjunkit ned till en köping och kallas på tyska Truthaim eller Dryidernas hem. Katedralkyrkan vitnar än i dag om det gamla välståndet; hennes like i storlek och konstnärlig skönhet finnes icke i den kristna världen. Byggnaden kring altaret har blifvit förstörd af en våld, men återställes på den tid då detta skrives, till en kostnad af som det uppgifves 7,000 gyllen. Af denna lilla del kan man sluta sig till hela byggnadens prakt (Ziegler, 25 oversettelse: Hans Hildebrand).

¹¹⁹ Kolsrud 1958, 272.

¹²⁰ Benedictow 1977, 211.

rekke norske krav ble imøtekommet. For erkebispesetet er perioden under Gaute Ivarsson (1474-1510) preget av en sterk vekst. Erkebiskopen fremsto som rikets fremste mann, som leder av det norske riksrådet. I tillegg fikk Gaute Finnmark som len, samt kronens inntekter av Trondheim by og det meste av Trøndelag.

Perioden fra ca. 1500 og frem til reformasjonen har treffende blitt karakterisert av Grethe Authén Blom som ”et sjakkspill hvor alle brikker uten kongen velter”.¹²¹ De siste erkebiskopene ble i økende grad dratt inn i stridighetene rundt kongedømmet. Da erkebiskop Olav Engelbrektsson støttet opp under Christian IIs forsøk på å ta Norge i 1531-32, ble både byen og Erkebispegården satt i brann av Frederik Is tropper – henholdsvis i 1531 og 1532. Erkebiskopen selv hadde forskanset seg på festningen Steinviksholm lenger nord i Trondheimsfjorden. Den 12. august 1536 lot Christian III, med det danske riksrådets godkjennelse, de danske biskopene fengsle. I oktober ble de juridiske formalitetene rundt fengslingen godkjent ved et møte, hvor kongen påtok seg ansvaret for religionsutøvelse. Til erstatning for biskopene ble det innsatt superintendenter, som skulle ha ansvaret for et snevrere religiøst område enn biskopene. Året etter var det Norges tur og kongen argumenterte for ro, orden samfunnsfred og fornuftig styring. Dette krevde én øvrighet med kongen som selvsagt overhode, og avskaffelse av geistlig samfunnsmyndighet.¹²²

Erkebiskopens flukt fra Trondheim til Lier i Belgia markerer et vannskille i byens historie, hvor byen ikke lenger skulle være sentrum i den norske kirkeprovinsen. Den byen erkebiskopen etterlot var sterkt redusert i folketall i forhold til høymiddelalderen – Steinar Supphellen presenterer et forsiktig anslag på rundt 1500, kanskje litt mer omkring 1550.¹²³ Få andre enn erkebiskopen selv hadde hatt muligheten til å være kapitalsamlere.¹²⁴ Etter reformasjonen gikk det videre ti år før byen fikk kongelig godkjenning på byprivilegier. Våren 1547 fikk byen sine rettigheter stadfestet hvor den viktigste retten var retten til ”at uddrage i Thrøndelagen og Nordlandene og der bruge deres Kjøbmandskab med Alen og Vægt efter gammel sedvane”.¹²⁵ I de siste tiårene av 1500-tallet er Trondheim igjen en by i vekst med et stadig større innslag av utenlandske borgere og handelsvolumet øker. Fra ca.

¹²¹ Blom 1997, 306.

¹²² Imsen 1982, 1-12.

¹²³ Supphellen 1997, 31.

¹²⁴ Supphellen 1997, 20.

¹²⁵ NRR, s. 95.

1580 begynner sildefisket å få betydning, men tar seg for alvor opp omkring 1600.¹²⁶ Ut over 1600-tallet skulle også trelasthandelen få betydning for byens vekst. Den nye stadfestingen av byrettighetene i 1547 er her avgjørende, men det faktum at hanseatene i Bergen allerede før reformasjonen var i ferd med å tape sitt handelsmonopol over korn og fisk er også en viktig faktor. Når all varehandel av betydning gikk via Bergen, og selv erkebiskopen foresto sitt varebytte der, havnet Trondheim handelsmessig i en bakevje. Med hansaens stadig mindre dominerende stilling åpnet det seg et rom for andre aktører, som ikke behøvde å sitte i Bergen, selv om det har vært hevdet at trondheimerne fremdeles rundt 1560 var underlagt Kontoret på nordlandshandelen.¹²⁷ Herredagen i Oslo i 1580 åpnet ytterligere opp for Trondheims borgere da farten på Nord-Norge ble tillatt for dem.¹²⁸ Steinar Supphellen har påpekt at det trolig var innvandrede handelsmenn som var betydelige pådrivere i denne prosessen.¹²⁹

Byens fysiske struktur i perioden hadde ennå grunntrekk som gikk tilbake til middelalderen, men etter en omfattende brann i 1598 ble det gjennomført en regulering med bredere gater for å hindre lignende branner.¹³⁰ Henry Berg har blant annet på grunnlag av kart og eldre pantebøker forsøkt å rekonstruere Trondheims topografi før Cicignons byplan fra 1681.¹³¹ Rekonstruksjonene av topografien før 1670-tallet er imidlertid usikre. Klare grenser i bebyggelsen er det neppe mulig å definere, men øst mot Nidelva ser det ut til at det har vært et høystatusområde, bebodd av storkjøpmenn og embedsmenn. Lenger vest ser det ut til at det over tid vokste frem et miljø preget av forskjellige håndverkere.

2.3. Myntens funksjon i byer i middelalderen og tidlig nytid

Det synes å være allmenn enighet i litteraturen om at mynten i utgangspunktet var et fenomen som var sterkt knyttet til byer og handelssentre og at den derfra spredte seg ut på landsbygda. Der slutter for så vidt også enigheten. Den grunnleggende uenigheten knytter seg til to forhold: 1) det ovennevnte skillet i syn på hva som må betraktes som dynamiske og primære i forklaringen av byens oppkomst, og byens samfunnsmessige funksjon og 2) synet på handelen og dens karakter i middelalderen. Spørsmålet om hvorvidt mynten i

¹²⁶ Supphellen 1997, 84.

¹²⁷ Schreiner 1941, 222-223.

¹²⁸ NHD 1580, 106-115.

¹²⁹ Supphellen 1997, 54-59.

¹³⁰ Lunde 1977, 177.

større eller mindre grad bør betraktes som en slags spesialpenge fra overgangen vikingtid/tidlig kristen middelalder og frem mot tidlig etterreformatorisk tid er her sentralt.

Som ovenfor nevnt har Kåre Lunden sterkt nedtonet betydningen av mynt i Norge til og med 1300-tallet, både fordi det ble slått for lite mynt til å dekke behovet for betalingsmiddel og at mynten var av for dårlig kvalitet til at folk ville akseptere den. Dette er uløselig knyttet til Lundens syn på et samfunnssystem preget av resiprositet og redistribusjon. Lunden karakteriserer den gjengse mynten som et lite akseptert betalingsmiddel og et uskikket og lite brukt verdimål i sin studie over priser på Vestlandet.¹³² Dette er riktignok et studium av rurale områder, men grunnsynet overføres til byene i kapitlet om byer og handel i *Norge under Sverreætten*. Byen var relativt selvforsynt, og handel var det for lite av til å kunne danne grunnlag for overklassen, følgelig tones også pengenes betydning ned.¹³³ Lundens syn finner støtte både i A. Jan Brendalsmos undersøkelser av Tønsberg i vikingtid og høymiddelalder og i Erik Schias undersøkelser av mynt fra utgravningene i Gamlebyen i Oslo. Brendalsmo fremholder at gaveøkonomi var et dominerende trekk ved byen, mens Schia argumenterer for at Oslo i tidlig middelalder og begynnelsen av høymiddelalderen var et samfunn basert på byttehandel hvor mynten ikke kunne ha funksjon som betalingsmiddel, men som et av flere symboler benyttet av herskeren. Hovedformålet med utmyntingen har da vært å vise sine undersätter hvem som hadde makten.¹³⁴ Også for Trondheims del har det, på bakgrunn av få myntfunn, vært ansett for en rimelig tolkning at mynter ikke har vært utbredt som generelt betalings- og verdioppbevaringsmiddel før tidligst i senmiddelalderen eller etterreformatorisk tid.¹³⁵

At den tidligste mynten var et prestisjeobjekt som kongen ga som gave for å få makt har også blitt hevdet i flere svenske arbeider. Den svenske arkeologen Henrik Klackenberg har argumentert for at Olof Skötkonongs utmynting i Sigtuna kom på bakgrunn av god sølvtilgang og var inspirert av engelske forbilder, men det var neppe handelens behov fremkalte utmyntingen. Handelen kunne like godt drives uten mynt. Klackenberg trekker frem Novgorod som et eksempel. Drivkraften bak utmyntingen var

¹³¹ Berg 1951.

¹³² Lunden 1978, 27.

¹³³ Lunden 1976, 361-368.

¹³⁴ Schia 1989; Brendalsmo 1992; Brendalsmo 1993, 21-27.

¹³⁵ Christophersen & Nordeide 1994, 252.

derimot av ideologisk art – manifestasjonen av den nye kristne kongemakten. Videre kunne mynten ha fungert som et instrument for utbetaling av sold til kongens soldater, men det finnes ingen tegn til at mynten hadde en allmenn utbredelse. I første rekke sirkulerte mynten innen en sfære av sosial elite og utenlandske kjøpmenn.¹³⁶ En lignende tilnærming kan finnes hos en annen svensk arkeolog, Eva Svensson, som anser mynten for å ha blitt produsert for å gis som gave til potensielle kongelige tilhengere, og ikke som betalings- eller byttemiddel.¹³⁷

Den danske historikeren/numismatikeren Keld Grinder-Hansen anser mynten for å ha hatt en sentral plass i byen og argumenterer for at det eksisterte et regionalt og nasjonalt rammeverk av kongelig administrerte handelssteder i Danmark. Myntvesenet var kongens personlige eiendom, som kongen prinsipielt hadde uinnskrenkede retter over. De mange danske bygrunnleggelsene i andre halvdel av 1200-tallet og første halvdel av 1300-tallet var fundert i kongemaktens ønske om å kontrollere byenes handelsliv og sikre seg betydelige toll- og skatteinntekter fra dem. Byenes virksomhet samlet seg rundt handel og håndverk og byøkonomien baserte seg på kontante ytelser fra begynnelsen av 1200-tallet.¹³⁸ For Lunds del argumenterer den svenske arkeologen Peter Carelli for en monetarisering i betydningen pengeøkonomi i Lund så tidlig som i andre halvdel av 1100-tallet. Dette er grunnet i kvantitative analyser og myntfunnenes distribusjon i byen. Før dette anser han mynten for å ha vært en form for spesialpenger med en begrenset markedsøkonomisk funksjon, i likhet med det som har vært hevdet både for norske og svenske byer.¹³⁹

Den svenske numismatikeren Brita Malmer har stilt seg sterkt kritisk til bruken av sosialantropologiske teorier om gaveøkonomi i arkeologisk litteratur, og mener at myntfunnene fra 1000-tallet i Sigtuna taler imot at mynten skulle være en statusvare som ble brukt innenfor rammene av en gaveøkonomi. Mynten er derimot vekselmynt i en begynnende markedsøkonomi. Mynten må ses i sammenheng med behovet for en religiøs og politisk manifestasjon gjennom herskerens navn og tittel, religiøse innskrifter og symboler, og behovet for et instrument for beskatning og handel. Dette andre forutsetter, i

¹³⁶ Klackenborg 1992, 127-132.

¹³⁷ Svensson 1990, 68-70.

¹³⁸ Grinder-Hansen 2000, *passim*.

¹³⁹ Carelli 2001, 196.

følge Malmer, et utviklet statsapparat med makt både til å tilsidesette annen valuta fra ens eget område og til å gjennomføre tvangsinnveksling av eldre mynt.¹⁴⁰

Den norske numismatikeren Kolbjørn Skaare har flere ganger behandlet mynter funnet i norske byer, men har, i motsetning til Malmer, aldri gått inn i en direkte debatt rundt bruken av antropologiske teorier og modeller. Skaare anser imidlertid mynten som et fullverdig betalingsmiddel i Norge fra og med Harald Hardråde. I denne sammenhengen spiller byene, og da spesielt Trondheim, en viktig rolle som myntsteder.¹⁴¹ I sin katalog over myntene fra Folkebibliotekstomta hevder Skaare at mynten ”var mindre egnet som generasjoners tesaureringsobjekter, den var først og fremst egnet – og sikkert også utgitt for å dekke det dagligdage – både hverdagens og helligdagens – behov for (små)penge i handel og annet betalingsomkvem med folk generelt og kanskje med åndelig og verdslig øvrighet spesielt”.¹⁴² Satt på spissen kan man si at Skaare står for en noe *common sense*-basert numismatisk tilnærming, hvor en markedslignende handel er en grunnleggende forutsetning for, og naturlig del av et myntvesen. Som et motsvar til den kvantitativt baserte avvisningen av mynt som betalingsmiddel i byene påpeker Skaare den manglende såldingen av de utgravde massene som en viktig faktor til at flere mynter ikke er funnet ved bygravninger.¹⁴³

Axel Christophersen har i sin kritikk av Skaare tatt utgangspunkt i at den eldste norske utmyntingen hadde som formål å standardisere, og dermed underlette visse godtgjørelser til hirdmedlemmer, huskarer tjenestefolk og kirkelige embetsmenn i kongelig tjeneste. Et allment akseptert betalingsmiddel var en nødvendighet for å kunne håndheve et sentralisert bøte-, skatte- og avgiftssystem over hele riket. Et system som i sin tur var nødvendig for at kongemakten skulle kunne håndheve de lovene og forordningene som gikk ut fra hans embete og regale rettigheter. I likhet med Lunden anser Christophersen, under henvisning til Skaares og Jørgen Steen Jensens mengdeberegninger av Olav Tryggvasons og Olav Haraldssons utmynting, omfanget av utmyntingen for å ha vært for beskjedent til å ha hatt økonomisk betydning. Forutseningene for den tidlige kongelige utmyntingen må følgelig søkes i politiske og ikke økonomiske realiteter. Skaares eksempel

¹⁴⁰ Malmer m.fl. 1991, 42-48.

¹⁴¹ Skaare 1976, 99-107 og 112-113; Skaare 1981, 481-485.

¹⁴² Skaare 1989, 15.

¹⁴³ Skaare 1987, 433.

med 20 trikvetra-penninger, som ble funnet i en klump på Folkebibliotekstomta,¹⁴⁴ hvor han fremhever dette som representativt for ”small sums from the purses of dayly life”,¹⁴⁵ finner Christophersen ikke godtgjort. Det er ikke noen entydig sammenheng mellom en slik samling mynt og deres antatte funksjon som betalingsmiddel. Et viktig moment i denne sammenhengen er at mynten heller ikke ble funnet i sin opprinnelige kontekst.¹⁴⁶ Christophersen blander imidlertid kortene når han trekker frem Olav Tryggvasons og Olav Haraldssons utmyntinger. Disse er det en allmenn aksept for at var marginale og av minimal, om noen, økonomisk betydning. Det er nettopp fra og med Harald Hardråde Skaare mener at mynten blir innført som betalingsmiddel. Christophersen har senere justert sitt ståsted ved å påpeke den endringen som fant sted i varebyttet rundt midten av 1000-tallet i Trondheim i retning av en detaljhandel med konsumvarer (fødevarer) som ble initiert og opprettholdt av en voksende bybefolkning. Dette førte i sin tur til at mynten endret karakter fra spesialpenger til allmenngyldige penger. Kongemakten står fortsatt fast som den initierende faktor, men endringene i byen og handelsformene la grunnen for myntbruk i allmenn forstand.¹⁴⁷

På bakgrunn av en gjennomgang av pris og handelsreguleringer i Byloven, Landsloven og jordhandelsdiplomer har Svein H. Gullbekk hevdet at de norske byene hadde utviklet pengeøkonomi i perioden fra 1280 til 1350, og fremholder videre at byene og landsbygda hadde forskjellige økonomiske system, hvor bygdene hadde en overveiende naturaløkonomi med innslag av mynt.¹⁴⁸ Både ut fra doktoravhandlingen og tidligere arbeider går det klart frem at Gullbekk, i likhet med Skaare, anser mynten for å ha vært utbredt og akseptert som betalingsmiddel fra midten av 1000-tallet.¹⁴⁹ Det ligger imidlertid et element av moderasjon i hans standpunkt; mynten er et allmenngyldig betalingsmiddel i byene, men mye tyder på at de til dels kan ha hatt karakter av spesialpenger på landsbygdene. ”Forskjellen i måten pengene ble brukt på kan ha ligget i tilgangen på penger fremfor funksjon. Det er mye som tyder på at der mynt var tilgjengelig, der ble den brukt”.¹⁵⁰

¹⁴⁴ Jfr. katalog i *Myntfunn fra Trondheim ca. 1000-1630* og kap 3.2.1.: f.nr. 29 (Folkebibliotekstomta I)

¹⁴⁵ Skaare 1981, 485.

¹⁴⁶ Christophersen 1989 a, 134-137.

¹⁴⁷ Risvaag & Christophersen 2004.

¹⁴⁸ Gullbekk 2003, 241-288.

¹⁴⁹ Gullbekk 1996, 18-21; Gullbekk 1997, 52-87; Gullbekk 1998, 173-84; Gullbekk 2003, *passim*.

¹⁵⁰ Gullbekk 2003, 342.

Utmynting i seg selv vært også benyttet som et moment i urbaniseringsdebatten. Under appendikset ”Urbaniseringskriterier” i sin doktoravhandling *Den urbana scenen. Städer och samhälle i det medeltida Danmark* stiller Anders Andrén opp myntsted som et av flere kriterier i urbaniseringsprosessen. I sitt bruk av myntsteder som kriterium påpeker Andrén at flere tidlige myntsteder (han nevner ikke hvilke) ikke senere har vært kjent som byer. Det er den kontinuerlige utmyntingen som er urbant indikerende, men etter ca. 1070 kan selv kortvarige utmyntinger brukes som urbaniseringskriterium.¹⁵¹ Det er da ikke det økonomiske aspektet som vektlegges i denne sammenhengen, men mynten som uttrykk for kongelig tilstedeværelse eller propaganda. Andrén har her et poeng: nærvær eller fravær av et fast operativt myntverksted kan tjene som kilde til kongemaktens og kirkens økonomiske og politiske organisering i regionen, men den gir også et bilde av den lokale mynttilgang, som igjen leder til spørsmålet om myntens eventuelle økonomiske funksjon. Utmynting som et av flere urbaniseringskriterier kan for øvrig også finnes i engelsk litteratur fra midten av 1970-tallet og fremover.¹⁵² Den danske serien *Projekt middelalderbyen* har en noe mer uklar tilnærming til fenomenet, hvor utmyntingen nevnes som ledd i verdslig/kongelig administrasjon uten å settes inn i en videre ramme.¹⁵³

I likhet med Skaare og Gullbekk vil jeg i denne avhandlingen ta til orde for en mer fremtredende rolle for mynten på et tidlig tidspunkt. På bakgrunn av de undersøkelser av myntene fra Trondheim bygrunn, deres karakter og kontekster som presenteres i det kommende, samt den generelle norske mynthistorien, vil det i løpet av denne avhandlingen bli argumentert for at mynten har spilt en sentral rolle i byen og har vært et fullt utviklet handelsmedium i Trondheim fra midten av 1000-tallet og frem til slutten av 1300-tallet.

En grunnleggende forutsetning for forståelsen av hva mynt *er* ligger i erkjennelsen av *myntherrens* rolle. Opprettholdelsen av et myntvesen i et område over tid forutsetter en sentralmakt med styrke nok til å innføre helhetlige administrative og økonomiske virkemidler i sin politikk, og med styrke nok til å få mynten akseptert til fastsatt kurs. Myntvesenet var gjennom hele middelalderen den norske kongemaktens regale, hvor kongen hadde enerett til å utgi mynt og å bestemme myntens utseende, vekt, gehalt,

¹⁵¹ Andrén 1985, 144-147.

¹⁵² F.eks. Biddle 1976 a, 100; Hill 1978; Metcalf 1978.

¹⁵³ Nielsen 1985, 97-98; Andersen A. 1987, 83-84; Krongaard Kristensen 1987, 88-89.

nominelle verdi, sirkulasjonsområde og utmyntingens størrelse.¹⁵⁴ Myntens beskaffenhet og utmyntingens omfang avhang dermed av kongens behov og var ikke regulert som svar på en fri markedsøkonomis etterspørsel etter transaksjonsmidler.

En annen grunnleggende forutsetning for forståelse er erkjennelsen av *myntbrukerens* rolle. Som den amerikanske økonomiske historikeren Harry A. Miskimin påpekte ligger myntherrens utfordring i vesentlig grad i å få mynten akseptert til pari kurs. Allmuen kunne nekte å akseptere mynten, noe som var risikabelt, eller de kunne justere prisnivået i forhold til sølvinnholdet i mynten.¹⁵⁵ Fra hele Europa finnes det eksempler på en stadig tilbakevendende strid rundt mynten mellom myntherrer og undersotter.¹⁵⁶ Til tross for kongemaktens reelle og udiskutable myndighet over myntvesenet var kongen avhengig av at folket spilte med.

Sosiologen Anthony Giddens har i sin *strukturteori* definert forholdet mellom struktur og aktør som en *dualitet*, hvor strukturene ikke alene bestemmer individets handlinger, og omvendt, at det ikke kun er individenes handlinger som utgjør strukturen.¹⁵⁷ I denne sammenhenger er begrepene agent og handling (*agency*) sentrale. For Giddens er agenten kyndig (*knowledgeable*) om betingelsene for den sosiale reproduksjon, hvori dag-til-dag aktivitetene er forankret. Giddens begrep *routinization* er den praktiske bevissthet, som gjør seg gjeldende i dagligdagse, vanemessige handlinger.¹⁵⁸ Det er i den daglige sosiale aktivitet og rutine at grunnlaget oppstår for skapning av, vedlikeholdelse eller påvirkning av sosiale strukturer.¹⁵⁹ Sosiale systemer har en reproduserende effekt, men i og med at agenten er kyndig kan agenten opptre strategisk i forhold til systemet. At aktørene besitter en stor grad av diskursiv og praktisk kunnskap om sitt miljø er av avgjørende betydning. Imidlertid kan intensjonelle handlinger lede til utilsiktede konsekvenser.¹⁶⁰ En utilsiktet konsekvens av aktørens handlinger være reproduksjon av generelle trekk i samfunnet.¹⁶¹ Utilsiktede konsekvenser kan føre til at

¹⁵⁴ Risvaag 2001 a, 157.

¹⁵⁵ Miskimin 1987, 699.

¹⁵⁶ Spufford 1988, 243-248. Et glimrende norsk eksempel er hertug Håkon Magnussons rettarbot for Hedmark og Toten fra 1293, hvor hertugen må forsvare sin egen og brorens, kong Eirik Magnussons, myntpolitikk overfor bøndene (NgL III, s. 19-23).

¹⁵⁷ Giddens 1984, 25-28.

¹⁵⁸ Giddens 1984, xxiii, 60.

¹⁵⁹ Giddens 1984, xxiii.

¹⁶⁰ Giddens 1984, 5-14.

¹⁶¹ Giddens 1984, 281-285.

strukturen modifieres, på tross av den opprinnelige hensikten. Slik påvirker alle hverandre kontinuerlig og har ingen mulighet til å stille seg utenfor. Lover reproducerer normative vurderinger og holdninger, men samtidig skinner det igjennom at virkeligheten ikke fungerer slik den var tenkt. Strukturasjon blir slik et system gjensidig påvirkning mellom system og agent, med en implisitt ustyrbar dynamikk som over tid driver frem endringer. Handlingen beskriver en prosess, en strøm av begivenheter gjennom tilværelsen i en uendelig rekke.¹⁶² I og med at handlingen er en strøm, uten start eller slutt punkt, er den en *strukturasjonsprosess*. Heri ligger, etter min mening, en nøkkel til forståelsen av *hvorfor* mynten fikk en fremtredende stilling først i bysamfunnet, senere på landsbygda. På den ene siden finner vi kongemaktens evne og vilje til å fastsette verdiforhold og aksepterte transaksjonsmidler. På den andre siden bønder og byborgeres stillingtagen til sentralmaktens pålegg og praktiske håndtering av de transaksjonsmidler de rådde over. Det er denne dualiteten som kan skimtes i den begynnende reaktive prisfastsettelsen i både Kongespeilet og i reguleringen av gullsmedarbeider i Bergen i 1314, og i Magnus Erlingssons saga hvor erkebiskop Øystein tidlig i sitt embete krevde å få pengebøter betalt etter sølvvurdert øre i stedet for mynt. Dette var også noe kongemakten etterstrebet. Øystein fikk igjennom sitt krav, men kongemakten fikk det ikke.¹⁶³

¹⁶² Giddens 1982, 29; Giddens 1984, 5-16.

¹⁶³ *Heimskringla* overs, 340, 342-344.

3. MYNTFUNN

Archaeologists seem to think that the numismatist wishes to work in a vacuum unrelated to the sequence of the site, being only interested in the coins as coins.

Lloyd R. Laing

3.1. Myntfunn som kilde

3.1.1. Urbane myntfunn – forskningsstatus og kildekritiske problem

I den følgende redegjørelsen for forskningsstatus er det også min hensikt å presentere en oversikt over myntfunn i urbane kontekster i Nord-Europa med vekt på funn fremkommet under arkeologiske utgravninger. I denne gjennomgangen vil jeg legge vekt på de metodene som er brukt for å registrere og publisere slike myntfunn, og diskutere det jeg betrakter som gode og dårlige måter å relatere mynt til arkeologisk kontekst. Gjennomgangen vil danne utgangspunkt for måten jeg vil presentere myntfunnene fra Trondheim bygrunn.

Publiseringsformer

Innen den numismatiske litteraturen har presentasjoner av myntfunn en lang tradisjon. Den første nedtegnelsen om myntfunn i Norge er et skattefunn fra Sverres tid, fra et alter ”udi en Kirke i Trundhiems Lehn” fra før 1686, nedtegnet av Holger Parsberg i 1693 og Otto Sperling i 1699.¹⁶⁴ Dette funnet er inkludert i denne undersøkelsen, men behandles utelukkende som et *mulig* funn fra byen. Senere noterte Gerhard Schønning i 1770-årene systematisk de opplysninger om myntfunn han kom over på sine reiser i Hedmark, Møre og Romsdal og Trøndelag. I alt femten større og mindre funn ble registrert på denne måten.¹⁶⁵ Fra siste halvdel av 1700-tallet og frem til i dag har en rekke myntfunn, både internasjonalt og i Norge, blitt publisert i individuelle publikasjoner, i tidsskrifter og som deler av publikasjoner fra arkeologiske utgravninger. Samtidig har myntfunn hele tiden vært underlagt teoretiske og metodiske debatter fra numismatisk, historisk og arkeologisk hold. Den historiske kildeverdien har vært omdiskutert og funn fra arkeologiske utgravninger har ofte blitt behandlet som ledeartefakter for datering.

¹⁶⁴ F.nr. 49, Trondheim [I] (Galster 1936 b).

¹⁶⁵ Holst 1939; Sognnes 1994. For en gjennomgang av lovvernet av numismatika i Norge se: NMH I, 283-292.

For å øke tilgjengeligheten, og for å understreke myntfunnenes kildemessige verdi har det i Sverige og Danmark i de senere årene kommet større samlepublikasjoner delvis rettet mot enkelte tidsperioder, funntyper eller forsøk på totalinventeringer av funn. *Corpus nummorum saeculorum IX-XI qui in Suecia reperti sunt* (CNS), som har som formål å presentere alle mynter fra det 9. til 11. århundre som er funnet i Sverige. Publikasjonene er inndelt länsvis.¹⁶⁶ *Sveriges mynthistoria Landskapsinventeringen* (SML) har som formål å publisere det numismatiske og skriftlige kildematerialet til Sveriges og Finlands felles mynthistorie. Serien publiseres heftevis og har i tillegg til presentasjonen av funnmynt også med det numismatiske materialet i offentlige og, så langt mulig, private samlinger.¹⁶⁷ I Danmark ble tobindsverket *Danmarks middelalderlige skattefund c. 1050-c. 1550 I-II* (DMS) utgitt i 1992. Verket er en samlet oversikt over danske skattefunn i tiden ca. 1050-ca. 1550 med en historisk og teoretisk innledning. Serien *Arkæologiske Udgravninger i Danmark* (AUD), som er utgitt siden 1984, har presentert myntfunn under overskriften *Danefæ* siden 1985. Alle de ovennevnte verkene omfatter også myntfunn gjort i byer. Ingen av de ovennevnte verkene har paralleller i Norge. I publikasjonene *Sylloge of the Coins of the British Isles* (SCBI), utgitt siden 1968 og *Sylloge Nummorum Graecorum* (SNG), som fra 1931 har vært publisert, og fremdeles publiseres i flere land, gis det en oversikt over alle registrerte mynter ved forskjellige samlinger. I disse seriene opplyses det om funnsted for den enkelte mynt, hvis det er kjent, men det er totalinventeringen av mynter, ikke myntfunn, som er siktemålet. I tillegg til det ovennevnte har det i skandinavisk sammenheng vært publisert myntfunn både i de nasjonale myntsamlingenes årsberetninger og som frittstående artikler i *Nordisk Numismatisk Årsskrift* (NNÅ) siden 1936. I de to store arkeologiske middelalderbyprosjektene *Medeltidsstaden* (Sverige) og *Prosjekt Middelalderbyen* (Danmark) blir myntfunn kun sporadisk presentert i enkeltbind. Det er heller ikke de angjeldende prosjektenes formål å presentere alle gjenstandsfunn.

Fra numismatisk hold har urbane myntfunn i stor grad vært behandlet ved at numismatikerne har stått for bestemmelser av materialet ofte med påfølgende publisering

¹⁶⁶ Hittil er det i perioden 1975-87 utgitt 8 bind under redaksjon av Brita Malmer, Nils Ludvig Rasmusson og Lars O. Lagerqvist: 1. GOTLAND: 1. Akebäck-Atlingbo; 2. Bäl-Buttle; 3. Dalhem-Etelhem; 4. Fardhem-Fröjel; 3. SKÅNE: 1. Åhus-Grönby; 4. Maglarp-Ystad; 8. ÖSTERGÖTLAND: 1. Älvestad-Viby; 16. DALARNA: 1. Falun-Rättvik.

¹⁶⁷ Hittil er det i perioden 1982-2004 utgitt 11 bind: 1. Östergötland; 2. Ångermanland; 3. Dalarna; 4. Uppland; 5. Närke; 6. Dalsland och Värmland; 7. Härjedalen, Jämtland och Medelpad; 8. Lappland, Norrbotten och Västerbotten; 9. Blekinge; 10. Halland; 11. Båhuslän.

av varierende art, fra rene myntlister til mer omfattende publikasjoner, hvori også mer analytiske elementer er inkludert. Publikasjoner av myntfunn har i varierende grad relatert seg til selve funnkonteksten vedrørende forskjellige funn. Mest påtagelig blir dette når en retter blikket mot presentasjoner av mynter funnet ved arkeologiske undersøkelser gjennom det siste halve decenniet. Stadig forbedrede utgravningsteknikker har øket muligheten for å belyse hver gjenstands arkeologiske kontekst, og følgelig økt muligheten for å trekke større vekslers på materialets utsagnskraft. Myntfunn kan da fungere som basis for kvantitative analyser som de vi finner hos f.eks. Klackenberg og Grinder-Hansen¹⁶⁸ og danne basis for kontekstuelle analyser av myntfunn fra stratigrafiske lag. Med hensyn til mynten som arkeologiske ledeartefakter for datering har det vært en rekke kritiske innspill fra numismatisk hold. Det er særlig usikkerheter om myntenes sirkulasjonstid som har vært fremhevet. Den engelske numismatikeren Marion M. Archibald fremhever en rekke faktorer som spiller inn i vurderingen av myntene som dateringsgrunnlag, blant dem vurderinger av slitasje på myntene og sammenligninger med myntmateriale fra skatter.¹⁶⁹ Imidlertid har ikke det forhold at mynter kan finnes i eldre lag enn mynten selv vært viet særlig oppmerksomhet. I sitt forord til *Post Roman Coins from York Excavations 1971-81, The Archaeology of York Vol. 19. Fasc. I. The Coins* (York 1986), slår arkeologen P. V. Addyman fast at utgravningsmynter med sikker stratigrafisk posisjonering har en bredere arkeologisk betydning, særlig mht. datering, og at det er: "[...] normally possible to state within more or less precise limits the dates between which a particular coin must have been made. This date bracket therefore provides a starting point in attempts to date the context in which the coin was found. The deposit can hardly have grown up before the date of manufacture of the coin".¹⁷⁰ En mer nyansert tilnærming kan imidlertid finnes hos numismatikeren Lloyd R. Laing, som påpeker at mynter kan forskyve seg mellom lag. I myk grunn kan mynter synke ned i eldre lag på grunn av sin egen vekt. Likeledes kan mynter forflytte seg opp i lagene som følge av gravende mark, rotter, moldvarper og lignende.¹⁷¹ Videre er det på det rene at de samme fenomener kan inntreffe som følge av menneskelig aktivitet, som transport og byggeaktivitet.

¹⁶⁸ Klackenberg 1992; Grinder-Hansen 2000.

¹⁶⁹ Archibald 1974.

¹⁷⁰ Pirie m.fl. 1986, 2.

¹⁷¹ Laing 1969, 71.

Den engelske numismatikeren Michael Dolley stiller i sitt ”prinsiprogram” vedrørende publisering av myntfunn fra arkeologiske utgravninger: *Some thoughts on the manner of publication of coins found in the course of archeological excavations*, strenge krav til form og nøyaktighet.¹⁷² Et hovedpoeng for Dolley er at det ikke bare er arkeologen som har nytte av myntfunnene, og et tettere samarbeid mellom arkeologer og numismatikere er ønskelig. Dolley fulgte opp dette i sin presentasjon av myntene som ble funnet ved de arkeologiske utgravningene i Southampton i perioden 1953-69, hvor han vektla den arkeologiske kontekst på en helt ny måte ved å redegjøre for konteksten og assosiert materiale for hver individuelle mynt.¹⁷³ I innledningen fremfører Dolley en kritikk av numismatikkens manglende evne til å relatere myntfunnene til den arkeologiske konteksten: ”Too often, in the past, numismatic reports appended to accounts of excavations have been insufficiently cross-referenced and indifferently indexed, and the result has been a tendency on part of specialist numismatists to use them in isolation: a tendency which have deprived them of a very considerable part of their value. [...] it is hoped that it will bring home to archaeologists and numismatists alike a realization of the fact that the participation of the latter should partake more and more the nature of a partnership, rather than a consultancy”.¹⁷⁴

Den engelske arkeologen E. J. E. Piries publisasjon av myntene fra utgravningene i York i perioden 1971-81, følger på sett og vis opp Dolleys prinsipp, men presenterer ikke, som Dolley, konteksten til hver enkelt mynt i katalogen. Imidlertid gjøres det innledningsvis inngående rede for de arkeologiske aspekter ved myntfunnene, med inndelinger i historiske perioder, samt distribusjonskart for hver periode.¹⁷⁵ Dette gir, sammen med myntkatalogen, et godt utgangspunkt for videre analyser av materialet, kvantitative så vel som kontekstuelle. I publikasjonen over utgravningene ved York Minster følges prinsippene fra den foregående publiseringen av funn fra York opp. Myntene er presentert i bind 2, *The Finds*, men relateres til bind 1, *The Site*, gjennom henvisninger til faseinndeling, utgravingsområde og funnsted. I tillegg suppleres det hele med distribusjonskart.¹⁷⁶ De samme prinsippene kan gjenfinnes i f.eks. publikasjonene av

¹⁷² Dolley 1974.

¹⁷³ Dolley 1975.

¹⁷⁴ Dolley 1975, 316.

¹⁷⁵ Pirie m.fl. 1986, 15-25.

¹⁷⁶ Phillips & Heywood 1995.

myntfunn fra perioden ca. 770-1100 fra Lincoln og dets omliggende fylke/grevskap (shire),¹⁷⁷ publikasjonene av utgravningene i High Street and Blackfriargate i Hull,¹⁷⁸ utgravningene i St. George's Street og Burgate Street i Canterbury,¹⁷⁹ og utgravningene Patrick Street, Nicolas Street og Winetavern Street i Dublin.¹⁸⁰ I disse relateres også de enkelte myntene til en arkeologisk kontekst, men ikke på langt nær så konsekvent som de tre ovennevnte publikasjonene. Dette er også tilfelle for myntfunnene fra utgravningene av Burgvall i Berlin-Spandau, Tyskland,¹⁸¹ mens myntene fra utgravningene i Schleswig er publisert med utgravningskoordinater, uten at ellers relateres til arkeologisk kontekst.¹⁸²

I to rapporter fra utgravningene i kvarteret Disa og kvarteret Bryggaren i Uppsala er myntfunnene publisert i lister sammen med, og på linje med andre gjenstandsfunn. Alt med henvisning til lag, fase og lokalisering. Publikasjonene inneholder også fasekart og beskrivelser av de individuelle lokalitetene. Dette bevirker at en forholdsvis enkelt kan sette mynten inn i en kontekst. Enkeltfunn som man har vurdert som viktige har blitt fremhevet, f.eks. et pregnanciesunderlag fra brakteatutmynting fra kv. Bryggaren og en brakteat ca. 1360 fra kv. Disa.¹⁸³ Arkeologen Leif Zerpe gir en omfattende presentasjon av myntfunnene fra Helgeandsholmen i Stockholm. De 358 funnmyntene blir ikke presentert enkeltvis i en katalog, men presenteres som grupper i relasjon til funnsted. Zerpe diskuterer både myntenes funksjon og myntenes egnethet som dateringsinstrument.¹⁸⁴ Monica Golabiewski [Lannby] har videre publisert myntene med diskusjoner rundt deres funnlokalteter.¹⁸⁵ Myntene fra kvarteret Trädgårdsmestaren i Sigtuna ble derimot publisert som en regulær myntliste, med bare en omtrentlig henvisning til funnkontekst.¹⁸⁶

Ved utgravningene av Vor Frue kloster i Randers ble det funnet 166 mynter. Disse ble behandlet av Keld Grinder-Hansen og Hans Mikkelsen i Mikkelsens publikasjon over utgravningene. Et viktig element i presentasjonen er en diskusjon om myntenes egnethet

¹⁷⁷ Blackburn m.fl. 1983.

¹⁷⁸ Armstrong & Ayers 1987, 174-181, 226-22.

¹⁷⁹ Frere & Stow 1983, 145-165.

¹⁸⁰ Walsh 1997, 132. Kapitlet "Small Finds" er skrevet av Alan Hayden og Claire Walsh, men Michael Kenny har stått for myntbestemmelsene.

¹⁸¹ Müller & Müller-Mučić 1987, 82-86, 97-100. Myntfunnene ble behandlet av Ryszard Kiersnowski.

¹⁸² Hatz 2001.

¹⁸³ Carlsson m.fl. 1991; Anund m.fl. 2000.

¹⁸⁴ Dahlbäck 1983, 184-193, 313-322;.

¹⁸⁵ Golabiewski 1984. Golabiewski har også skrevet en kortere artikkel over samme tema, hvor myntene ikke blir presentert fullt ut (Golabiewski 1983).

¹⁸⁶ Svensson 1990, 68.

for dateringer av stratigrafiske lag. Myntene blir, i tillegg til å være underlagt en analyse vedr. deres sirkulasjonstid, presentert med tilhørende fase, og feltinndeling, på linje med f.eks. myntene fra Hull og Canterbury.¹⁸⁷ For Roskilde har arkeologene Ingrid Nielsen og Ole Schiørring utarbeidet flere distribusjonskart over flere arkeologiske artefakter, deriblant et for mynter. Kartet viser en vid geografisk spredning av vikingtids- og middelaldermynter i middelalderbyen, med en noe snevrere spredning av mynter eldre enn 1074. Da dette kun er *et* kart vises ikke myntspredningen i forhold til det aktuelle byområdet på forskjellige tidspunkt. Kartet forteller heller ikke noe om funnsituasjonene.¹⁸⁸ Vi kan altså ut fra Nielsens og Schiørrings kart slå fast *hvor* mynten ble brukt (hvis man ikke tar hensyn til mulige redeponeringer), subsidiært ut fra myntdistribusjonen anslå hvordan byen vokste geografisk, men vi kan ikke på grunnlag av dette mene noe om myntens funksjon. I perioden 1991-93 ble det foretatt flere utgravninger i de middelalderlige delene av Horsens. Under en totalutgravning foretatt på torget ved St. Ibskirke ble det med regelmessige mellomrom funnet en rekke små fundamenter, fra rundt 1300, for lette bygninger på yttersiden av kirkens søndre sideskip. Disse er på bakgrunn av tilknyttede funn antatt å være boder for småhandel. I forbindelse med disse bodene ble det funnet ca. 100 mynter. Dessverre er disse funnene ennå ikke publisert, utover en populærartikkel i *Skalk*.¹⁸⁹

Ved utgravningene i Ribe er det funnet en rekke mynter fra første halvdel av 700-tallet og opp gjennom middelalderen. Disse myntene er publisert hhv. i den fortløpende teksten i arkeologene Mogens Bencards og Lise Bender Jørgensens presentasjon av utgravninger og stratigrafi i *Ribe Excavations 1970-76, Vol 4*,¹⁹⁰ i numismatikeren Kirsten Bendixens kataloger i *Ribe Excavations 1970-76, Vol 1* og *Middelalderkeramikk fra Ribe*, hvorav den første gir detaljerte beskrivelser av myntene, samt henvisninger til funnsted, den andre er en ordinær myntliste med en henvisning til arkeologisk fase. De siste myntene er vist i spredningskart for hver enkelt fase, utarbeidet av arkeologene Hans Mikkelsen og Børge H. Nielsen. Disse er også de eneste av Ribefunnene som er publisert med kart.¹⁹¹ Myntene fra utgravningene i 1985 og 1986 er derimot presentert som en ren

¹⁸⁷ Mikkelsen 2002, 63-79.

¹⁸⁸ Nielsen & Schiørring 1979.

¹⁸⁹ Mikkelsen & Smidt-Jensen 1995, 9.

¹⁹⁰ Bencard m.fl. 1990, 15-167.

¹⁹¹ Bendixen 1981; Bendixen 1999, 131; Madsen & Mikkelsen 1999, 101-103.

myntkatalog.¹⁹² Myntene fra Posthusutgravningene i 1990/91 er publisert summarisk av Claus Fevejde og Stig Jenssen.¹⁹³

Tilnærmingen som kan ses i publikasjonene fra bla. Southampton, York, Burgwall, Randers, Ribe og Uppsala har funnet lite gjenklang i norske funnpresentasjoner. Skaares presentasjon av myntene fra ”Søndre felt ” i Gamlebyen, Oslo, kan for så vidt fremheves som et unntak.¹⁹⁴ Utgravningene på Folkebibliotekstomta i Trondheim, Bryggen i Bergen og Gamlebyen i Oslo, samt myntfunn fra Tønsberg er alle publisert av Kolbjørn Skaare. Alle disse må kunne betegnes som rene myntlister, med mynthistoriske introduksjoner. Med unntak av myntene fra ”Søndre felt”, som er beskrevet med en henvisning til brannlag og funnsted.¹⁹⁵

Analyser

Erik Schia har i to artikler foretatt analyser av myntbruken i Oslo i middelalderen. Den første artikkelen behandler myntfunnene fra utgravningene i Gamlebyen.¹⁹⁶ Den andre behandler funnene av tretten punger fra de samme utgravningene, vurdert opp mot det numismatiske materialet i den hensikt å bidra til belysningen av graden av en pengeøkonomi i Oslo.¹⁹⁷ Schia konkluderte med at myntenes funksjon antagelig ikke var av monetær art i tidlig middelalder og begynnelsen av høymiddelalderen. Først på 1500- og 1600-tallet anså Schia at mynten spilte en rolle som generelt betalingsmiddel. Schias utgangspunkt var at i et samfunn basert på byttehandel kunne ikke mynten ha funksjon som betalingsmiddel, men som et av flere symboler benyttet av herskeren. Hovedformålet med utmyntingen har da vært å vise sine undersåtter hvem som hadde makten. Schia stiller opp flere kriterier for hvordan man arkeologisk kan utskille samfunn basert på byttehandel og samfunn basert på myntøkonomi. Det første kjennetegnes ved 1) en total mangel på eller lite antall mynter, 2) myntene var ofte delt i halve eller kvarte deler, da metallverdien var av større betydning enn mynten selv, 3) myntene er ofte av blandet nasjonalitet da en nasjonal standard ikke har blitt etablert og fordi metallverdien var viktigst og 4) antallet vekter og vektlodd er relativt høyt på grunn av behovet for å veie edelmetall. Myntbasert

¹⁹² Bendixen 1994.

¹⁹³ Fevejde & Jensen 1993.

¹⁹⁴ Skaare 1987.

¹⁹⁵ Skaare 1984; Skaare 1987; Skaare 1989.

¹⁹⁶ Schia 1989.

økonomi kjennetegnes ved 1) relativt høyt antall mynter, 2) myntene er sjeldent eller aldri delt i mindre biter, 3) En stor andel av myntene er av nasjonal opprinnelse som et resultat av etableringen av en nasjonal standard, og 4) vekter og vektlodd for finere metaller er sjeldent funnet eller erstattet med regnepenger fra nyere tid. Etter å ha applisert disse kriteriene på materialet fra Oslo kom han frem til at mynt neppe var i allmenn bruk før på 1500- og 1600-tallet. Uten å gå nærmere inn på det teoretiske grunnlaget for Schias analyse på dette tidspunktet, må en kunne stille spørsmål ved hans metodiske tilnærming til funnmaterialet. Av totalt 258 mynter, skilles det fra skattefunn (40 mynter) og funn fra kongsgården (56 mynter). Utfra det gjenværende foretar Schia en kvantitativ analyse. Som en kontroll av myntfunnenes representativitet for den aktuelle analysen skiller han ut funnene fra tre utgravninger ("Mindets tomt", "Søndre felt" og "Revierstredet"), totalt 20 mynter og 17 vektlodd, og sammenholder dette med totalen av myntfunn. Schias konklusjon er at materialet er representativt.¹⁹⁸ Jeg stiller meg sterkt tvilende til at det i det hele tatt kan forsvares å underlegge et så lite materiale en kvantitativ undersøkelse. I hvert fall med tanke på at Schia ikke på noe vis relaterer materialet til allmenn norsk mynthistorie, ei heller redegjør for de enkelte funnenes kontekst. At Schia benytter den samme metoden på 13 punger virker ikke mindre forunderlig.¹⁹⁹

Schia er ikke alene om å hevde at myntenenes funksjon antagelig ikke var av monetær art i tidlig middelalder og begynnelsen av høymiddelalderen i norske byer. Schias teoretiske ståsted og tilnærming er sterkt influert av økonomisk-antropologisk teori. Denne tilnærmingsmåten var særlig sterkt representert fra midten av 1980-tallet og begynnelsen av 1990-tallet, og vokste frem blant yngre arkeologer som følte behov for alternative forklaringsmodeller til de rådende, som ble betraktet som for *common sense*-preget. Denne strømmingen kan man finne igjen i samtidige studier over materialet fra Trondheim, representert ved Axel Christophersen og Sæbjørg W. Nordeide. Dette kommer klart til uttrykk i førstnevntes artikkel "Kjøpe, selge, bytte, gi. Vareutveksling og byoppkomst i Norge ca. 800-1100" fra 1989, som nærmest har karakter av et program.²⁰⁰

I Christophersen og Nordeides oppsummeringsbind om utgravningene på Folkebibliotekstomta i Trondheim (1973-85), *Kaupangen ved Nidelva* (Trondheim 1994),

¹⁹⁷ Schia 1991.

¹⁹⁸ Schia 1989.

¹⁹⁹ Schia 1991.

konkluderer Nordeide i kapittelet om handel og vareutveksling at: ”Slik myntdistribusjonen foreligger er det altså en rimelig tolkning at myntene ikke har vært utbredt som generelt betalings- og verdioppbevaringsmiddel, i alle fall ikke før i seinmiddelalderen eller aller helst i etterreformatorisk tid”.²⁰¹ I en forutgående publikasjon, ”...de beste bønder i kjøpstæden...” *En funksjons- og aktivitetsanalyse basert på gjenstandsmaterialet* (Trondheim 1989), fremfører Nordeide en mer utfyllende argumentasjon for sitt ståsted enn det som kommer frem i *Kaupangen ved Nidelva*. Nordeide problematiserer at myntdistribusjonen er så forskjellig på Folkebibliotekstomta, hvor det finnes relativt få mynter, og i norske stavkirker, hvor antallet er betydelig høyere. Dette sier hun ”kan henge sammen med myntenenes varierende funksjon i tid og i ulike situasjoner”.²⁰² Hun foreslår at årsaken til det store antallet mynter fra tidlig middelalder i materialet fra Folkebibliotekstomta kan være at det var produksjonsstedet for mynt som var funnet. Myntene kunne også stamme fra soldatlønn, som i sin tur kunne brukes som byttemedium. ”Disse myntene ble ikke naturlig brakt til kirken,” sier hun, ”fordi de var mer en metallkapital og symbol på kongens makt enn de var et byttemedium. I høymiddelalderen er trolig myntene underrepresentert pga. myntens beskaffenhet (brakteater), men det later allikevel ikke til at mynten har vært vanlig ved handel, i alle fall ikke på Folkebibliotekstomten. Vi har andre handelsindikerende funn som vitner om at det har foregått handel her, og vi burde hatt flere mynter hvis de var vanlige i bruk. Hvorfor det er så mange mynter nettopp fra denne perioden i stavkirkene henger trolig sammen med kirken som innsamlingsplass for skatter og avgifter, og som offersted. På 1500- og 1600-tallet er mynten funnet sammen med andre handelsindikerende funn, og er trolig brukt til handel”.²⁰³ I likhet med Schia støtter Nordeide seg sterkt til antropologisk teori, paret med kvantitativ metode.

Et resultat av den ovennevnte nyorienteringen blant arkeologene på slutten av 1980-tallet var et symposium holdt på Isegran ved Fredrikstad i 1988, publisert i 1989 (Oxford 1989), med deltagere fra flere land, hvor mynter og arkeologiens forhold til mynt ble belyst. Flere av innleggene omhandlet metodiske og kildekritiske aspekter ved myntfunn. Her kan særlig bidragene fra Mark Blackburn og Axel Christophersen trekkes

²⁰⁰ Christophersen 1989 a.

²⁰¹ Christophersen & Nordeide 1994, 252.

²⁰² Nordeide 1989, 149.

frem.²⁰⁴ Førstnevnte diskuterer hvilke faktorer som styrer antallet myntfunn ved en arkeologisk utgraving og sistnevnte diskuterer myntfunn fra komplekse utgravningssituasjoner og fremhever den arkeologiske konteksten og stratigrafien som viktige faktorer i analysen av det numismatiske materialet.

Peter Carelli argumenterer i sin avhandling *En kapitalistisk anda. Kulturelle forandringer i 1100-talets Danmark* (Lund 2001) for et tidligere tidspunkt for monetarisering, i betydningen allenn myntbruk, av Lund enn man før har antatt. På grunnlag av kvantitative analyser og myntfunnenes distribusjon i byen anser Carelli andre halvdel av 1100-tallet som det sannsynlige tidspunkt for at "Lund monetariseres i egentlig mening". Før dette anser han mynten for å ha vært en form for spesialpenger med en begrenset markedsøkonomisk funksjon.²⁰⁵ Carellis utgangspunkt har dels vært den kvantitative økningen i mynter etter 1154 i funnene, og dels at man på spredningskart over myntfunnene fra Lund kan se en markant kronologisk forandring i distribusjonsmønsteret. Frem til midten av 1100-tallet er de aller fleste myntfunnene konsentrert om torget og den omliggende bebyggelsen. I de etterfølgende periodene skjer det en suksessiv spredning av myntfunnene til de til slutt omfatter hele byområdet. Carelli stiller spørsmålet om dette kan tolkes som en utvikling fra en strengt kontrollert handel på en sentralt beliggende plass midt i byen til en løst kontrollert og geografisk desentralisert handelsform. Dette svarer han negativt på, og ønsker heller å se dette som to forskjellige typer monetære aktiviteter. Han fremholder at konsentrasjonen til torget i tiden før 1150 hadde neppe noe med handel å gjøre, men med torgets funksjon som offentlig møteplass hvor man i et nøytralt, offentlig miljø kunne gjøre opp gjeld og treffe økonomiske avgjørelser. Likeledes kunne plassen være der skatter, tributter og avgifter ble betalt – derav Carellis påstand om spesialpenger.²⁰⁶ Carelli trekker paralleller til myntfunnene fra Helsingborg. Av de 1454 myntene som er innsamlet og registrert tilhører 221 forskjellige skattefunn. Av de resterende, enkeltfunne myntene er 83 % funnet i kirker. De få myntene som forefinnes frem til midten av 1100-tallet indikerer følgelig en begrenset myntbruk innen kirkens sfære. Ved midten av 1100-tallet ble den totale myntmassen mer enn åttedoblet i forhold til foregående periode og ved midten av 1200-tallet ble myntmassen mer enn nidoblet igjen i

²⁰³ Nordeide 1989, 150-151.

²⁰⁴ Blackburn 1989; Christophersen 1989 b.

²⁰⁵ Carelli 2001, 196.

forhold til dette.²⁰⁷ Spørsmålet her må være hvorvidt en økning fra 8 enkeltfunne mynter i perioden frem til 1154 til 39 enkeltfunn og en skatt i perioden 1154-1241 kan regnes som statistisk signifikant. At man fra perioden 1241-1330 har funnet 410 enkeltmynter og tre skatter burde i så fall være mer signifikant.²⁰⁸

I Leif Zerpes behandling av myntene fra Helgeandsholmen, hvorav over 100 av de 358 funnmyntene er fra 1300- til 1500-tallet, konkluderer han med at materialet består nesten utelukkende av tapte mynter. Det er på bakgrunn av funnomstendighetene at han mener dette. Myntene ble funnet på og under brygger, i gulv, i steinlegninger og på marken i tilknytning til ulike konstruksjoner. Dette ”bör ha varit mynt som sirkulerat som betalningsmedel; det skulle annars inte ha funnits någon anledning att bära dem på sig”.²⁰⁹

I sin behandling av myntfunn fra vikingtiden i Sigtuna slår Brita Malmer tilbake mot bruken av sosialantropologiske teorier om ”gaveøkonomi” i arkeologisk litteratur. At mynten skulle være en statusvare, som ble brukt innenfor rammene av en gaveøkonomi mener hun tilbakevises av de delte myntene som er funnet i Sigtuna. Disse sier hun, i motsetning til f.eks. Erik Schia, vitner snarere om behov for vekselmynt i en begynnende markedsøkonomi.²¹⁰ At man omtrent på samme tid startet den tunge og kostbare mynttilvirkningen i de perifere områdene, Norge, Svealand, Polen og Kievriket, kan ha sin begrunnelse i to forhold 1) behovet for en religiøs og politisk manifestasjon gjennom herskerens navn og tittel og religiøse innskrifter og symboler og 2) et økonomisk behov, dels som et instrument for beskatning, dels som et instrument for handel. Den andre begrunnelsen forutsetter et utviklet statsapparat med makt til å tilsidesette annen valuta fra ens eget område, og makt til å gjennomføre tvangsinnveksling av eldre mynt. Både det politisk/religiøse og økonomiske behovet kan ha eksistert i Sigtuna på midten av 990-tallet, men da Svealand ikke var tilstrekkelig administrativt utviklet, forble mye på et teoretisk plan. Malmer betegner det som forunderlig at utmyntingen likevel forsetter i betydelig omfang i flere tiår.²¹¹

Malmers ståsted står i skarp kontrast til Eva Svenssons forslag for bakgrunn til Sigtunautmyntingen og myntenes funksjon. I følge Svensson ble mynten produsert for å

²⁰⁶ Carelli 2001, 192-196.

²⁰⁷ Carelli 2001, 197; Upublisert C-uppsats i medeltidsarkeologi av Happy Hök (1992), gjengitt i Carelli.

²⁰⁸ Jfr. Carelli 2001, 197, Tabell 8.

²⁰⁹ Dahlbäck 1983, 187.

²¹⁰ Malmer m.fl. 1991, 48.

gis som gave til potensielle kongelige tilhengere. Antallet mynt som ble funnet var meget lite og dette indikerer at mynten knapt kunne ha vært brukt som betalings- eller byttemiddel. Dette mener Svensson blir styrket av funnsammenhengen, hvor ingen mynt ble funnet ut mot gaten, hvor håndverksbodene lå, mens det derimot ble funnet mynt i bolighusene eller i smågater og på ødetomter. Dominansen av utenlandsk mynt tolker Svensson som en ytterligere bekreftelse på at mynten ikke ble brukt som betalings- eller byttemiddel, men derimot som "något värdefullt eftersom man var angelägen om att gömma dem".²¹² Mats Roslund modifierer dette i sin undersøkelse av den spatiale distribusjonen av myntene, samt veker, fra kvarteret Trädgårdsmästaren (til sammen 47 og 24 objekter). 68 % (32 stk) og 71 % (17 stk) av funnene stammer fra boligområdene, mens bare 13 % fra verkstedene (9/3 stk), som vendte ut mot gaten. Som begrunnelse for forskjellen på antall mynt funnet i disse sonene foreslår Roslund at det enten var en todeling av funksjonene mellom produksjon og handel, eller at de store sølvbaserte transaksjonene fant sted i den private sfære. For kongemakten var det ideelle at handelen foregikk i det offentlige rom, langs gaten, da den var betydelig vanskeligere å kontrollere og skattelege inne i bygården. Som følge av dette antar Roslund at handelen i utgangspunktet fant sted i den private sfære for å unngå kongelig beskatning, for så gradvis å gå over i den offentlige sonen ut mot gaten. Roslund vektleger det kontekstuelle perspektivet og mener at gjennom å anvende funnene som knyttes til miljøet inne i huset kan man skjerpe bildet gjennom en ytterligere kildekritisk synsvinkel. Slik styrkes sammenhengen mellom artefakt, bygning og handling, noe sonetilhørigheten antyder.²¹³

Arkeologen Jonas Ros har stilt seg kritisk til hvorvidt det er meningsfylt å kvantifisere antallet myntfunn i de ulike bebyggelsesfasene fra byundersøkelser hvis formålet er å belyse omfanget av myntbruk i forbindelse med varebytte. Etter Ros' syn har mynt blitt behandlet på en måte som har medført at bare et meget lite antall har funnet veien ned i byens kulturlag. Myntene har blitt håndtert særdeles forsiktig og de som har blitt mistet har blitt plukket opp fra de hardstampede jord- eller leirgulvene. Videre har inndragning og omsmelting til nye mynter bidratt til at færre mynter er tapt. Dette medfører at det f.eks. ikke er vanligere å påtreffe mynter fra Olof Skötkonong i Sigtunas

²¹¹ Malmer m.fl. 1991, 42.

²¹² Svensson 1990, 68-70.

²¹³ Roslund 1995 153-155.

kulturlag. Ros påpeker også muligheten for at ikke alle mynter blir funnet ved utgravning av 10- eller 100-talls kubikkmeter kulturjord. Forekomsten av et myntverksted i Sigtuna og det store antallet identifiserte myntstempler (200 stk.) fra Olof Skötkonong er viktigst i fortolkningen av mynten. At bare et lite antall mynt finnes i kulturlagene er et uttrykk for myntens spesielle deponeringsforhold. Antallet mynt sier mer om dette forholdet enn om hvordan mynten ble anvendt i varebyttet. Kvantifisering uten kulturell forståelse av hvordan den aktuelle funngruppen har kommet i jorden er m.a.o. risikabelt. Ros fremhever kongemaktens kontroll over Sigtuna og anser at kongemakten hadde gode forutsetninger for å ikke tillate andre betalingsmiddel enn mynt i Sigtuna. På landsbygda må det ha vært vanskeligere å kontrollere varebyttet.²¹⁴

For Ribes del har arkeologene Claus Fevejle og Stig Jensen etter en gjennomgang av Posthusutgravningene i 1990/91 og myntenes fordeling i de arkeologiske fasene bl.a. konkludert med at markedsplassen var planlagt av en sentralmakt fra første stund (ca. 705 AD). Omorganiseringen av markedsplassen i 721/22 omkring en langsgående vei er også et vitnesbyrd om sterk styring av plassen. Sceattafunnene fra Ribe består av enkeltvis tapte mynter (55 stk. fra tidlig 700-tall til ca. 840). Fevejle og Jensen stiller ikke spørsmål ved myntenes funksjon, så en må forutsette at de anser mynten å ha fungert som ordinære betalingsmidler.²¹⁵ Kirsten Bendixen anser det for sannsynlig at en pengeøkonomi spilte en rolle i Ribe allerede fra det 8. århundre. Dette skyltes en handel som var mer omfattende enn en inntil da (1981) hadde regnet med. Sett i forhold til antallet sceattas fra andre områder er Ribe et av de steder med flest funn. Det er ikke tvil, sier Bendixen, at myntene er et av de viktigste bevis for at Ribe var en by allerede på 700-tallet.²¹⁶

I sin analyse av myntfunnene fra den sørskjellandske byen Tårnborg, som ble fraflyttet på begynnelsen av 1400-tallet, setter Keld Grønder-Hansen byen og myntene inn i et regionalt og nasjonalt rammeverk av kongelig administrerte handelssteder. Grønder-Hansen knytter de mange bygrunnleggelsene i andre halvdel av 1200-tallet og første halvdel av 1300-tallet opp til kongemaktens ønske om å kontrollere byenes handelsliv og sikre seg betydelige toll- og skatteinntekter derifra. Han introduserer begrepet "det proprietære myntvesen" for å understreke kongemaktens prinsipielt uinnskrenkede retter

²¹⁴ Ros 2001, 103-108.

²¹⁵ Fevejle & Jensen 1993

over myntvesenet – myntvesenets karakter som kongens personlige eiendom.²¹⁷ Grinder-Hansen argumenterer for at den store økningen i myntmassen som fant sted ca 1240-1340 ikke må betraktes som en økning i myntbasert økonomisk aktivitet. ”Forøgelsen af møntvolumen var ikke en reaktion på en fri markedsøkonomis efterspørsel efter pengemidler til at klare transaksjonsbehovet, men afspejler derimod primært kongemagtens behov for at dekke sine udgifter via nye møntudstedelser.”²¹⁸ Også Grinder-Hansen foretar en kvantitativ analyse, men i motsetning til andre urbane myntfunn er Tårnborgh materialet meget omfattende, hele 4400 mynter, hovedsakelig enkeltfunn. Dette må utvilsomt kunne regnes for å være mer statistisk signifikant. Det er imidlertid ikke mulig å sammenholde resultatene mht. funnmengder fra Tårnborg med f.eks. Roskilde, Lund eller Trondheim, Tårnborg opphørte å eksistere i senmiddelalderen og følgelig unngikk de forstyrrelsene i middelalderlige kulturlag som man finner i byer som fortsatt eksisterer.

Oppsummering

For kort å oppsummere gjennomgangen av hvordan myntfunn fra byer har blitt presentert og fortolket kan det konstateres at myntfunn bare i liten grad har vært relatert til den arkeologiske konteksten i norsk arkeologi. Også i utenlandske arbeider gjøres dette i varierende grad, men det finnes flere eksempler på at dette er gjort med fortjeneste. Det kan også være på sin plass å påpeke et par grunnleggende forhold, som jeg mener oppstår i denne forbindelse.

Det første er at analysen i stor grad styres av måten myntfunn presenteres på. Når mynt presenteres uten relatering til stratigrafi eller assosiert funnmateriale svekker det informasjonsverdien betraktelig. Uten å plassere myntene i funnkontekst vanskeliggjør det kvalitative analyser av myntens rolle i det miljøet de blir funnet. Dette gjelder særlig i sammenhenger hvor mynten ikke stammer fra arkeologiske utgravninger. Uten mulighet til å analysere myntenes kvalitative rolle blir analysemuligheten overført til kvantitative overveielser tuftet på om myntene er få eller mange. Det siste innebærer en rekke kildekritiske problemstillinger. For å utnytte myntfunn som kilde til myntens funksjon i byer i middelalder og tidlig etterreformatorisk tid er det nødvendig å undersøke

²¹⁶ Bendixen 1981, 76-79. Bendixen bruker betegnelsen *ekte by*, uten å redegjøre for hva hun mener med dette.

²¹⁷ Grinder-Hansen 2000, 44-71 og 235-243.

myntfunnene både med kvalitative og kvantitative analysemetoder. Det er i skjæringspunktet mellom disse metodene denne avhandlingen beveger seg.

Det andre jeg vil peke på, er om man overhode kan kvantifisere et så lite materiale som myntfunn fra norske (eller skandinaviske) byer i hovedsak er? Det omfattende materialet fra Tårnburg er, som nevnt, et unntak. Hvis man har den forforståelse at mynt ikke ble benyttet til f.eks. handel i noen særlig utstrekning, enten fordi det var få mynter i omløp, økonomien primært var basert på gaveutveksling eller at det lå andre kulturelle hindringer i veien for at mynten kunne aksepteres, vil man etter all sannsynlighet aldri oppnå annet enn å få bekreftet sin egen forforståelse gjennom rene kvantitative studier – argumentasjonen vil nærmest utelukkende kunne føres *ex silentio*. På grunn av det relativt lave antall mynt som ble funnet under utgravningene av Folkebibliotekstomta sier historikeren Grete Authén Blom i sitt bind av Trondheims historie at ”Myntmaterialet skuffer”. Det er særlig det lille antallet mynt fra Håkon Håkonsson og hans sønners tid som bekymrer henne.²¹⁹ Når Blom er skuffet fordi det er så få mynter er det et uttrykk for at materialet skal være kvantifiserbart før det er signifikant. Imidlertid er kvantifisering uten kulturell forståelse av hvordan den aktuelle funngruppen har kommet i jorden en risikabel foreteelse. Så lenge analyser av myntfunn ikke relateres til andre numismatiske, mynt- eller pengehistoriske undersøkelser er det grunn til å reise tvil ved fruktbarheten ved det hele. Det er, med andre ord, ikke gitt at materialet fra f.eks. Folkebibliotekstomta ikke kan være bærer av mer informasjon enn det den rent kvantitative analysen kan gi.

3.1.2. Klassifikasjoner

En rekke forsøk har vært gjort på å skape allmenngyldige klassifikasjonssystem for myntfunn. Funnomstendigheter, årsaker til nedleggelse og størrelse er noen utgangspunkt.²²⁰ En del av forsøkene kan i noen grad gi inntrykk av å være *ad hoc*-løsninger tilpasset de aktuelle undersøkelsesobjekter forskerne hadde for hånden, og hvilke spørsmål som var stilt i forbindelse med disse. Dette bidrar i sin tur til et noe forvirret bilde av hvilke tilnæringsmåter numismatikken har til funnmaterialet. Man kan stille spørsmål

²¹⁸ Grinder-Hansen 2000, 243.

²¹⁹ Blom 1997, 222.

²²⁰ F.eks. Bolin 1926; Thordeman 1936; Skaare 1960; Bolin 1962; Grierson 1965; Grierson 1966; Skaare 1967; Laing 1969, 52-67; Kent 1974; Grierson 1976; Mørkholm 1976; Malmer & Wiséhn 1982, 74-75; NMH I, 19-20; Grinder-Hansen 2000, 161-175.

ved hensiktsmessigheten ved å forsøke å oppstille kategorier for myntfunn, og for den saks skyld; er det overhodet mulig å innordne myntfunn i et klassifikasjonssystem? Etter mitt skjønn er et klassifikasjonssystem en dyd av nødvendighet, som et praktisk redskap for videre analyse. Det ligger en åpenbar fare i at man ved opprette et sett med kategorier legger begrensninger på det tolkningsmessige potensialet, og at dette kan virke ekskluderende mht. alternative forklaringssett. Dette kan for så vidt oppfattes som å sparke inn åpne dører – det får så være. Imidlertid nærer jeg en frykt for at man kan falle for fristelsen å behandle funnene mer induktivt, noe jeg vil oppfatte som et feilgrep.

Det vanlige spørsmålet som stilles til et materiale er hvorvidt materialet er representativt. I stedet for å diskutere representativitet med et generelt utgangspunkt, dvs. om et arkeologisk materiale er representativt i alle sammenhenger, synes det mer fruktbart å undersøke hva materialet kan fortelle noe om. Ved å fokusere på de forskjellige funns spesielle kvaliteter vil det klargjøre hvilke spørsmål som er mulig å stille til det enkelte funn – eller *hva* det er representativt for. I det følgende vil det bli gjort et forsøk på stille opp noen kategorier i håp om å formulere en mer stringent tilnæringsmåte til myntfunn generelt og mine undersøkelser spesielt. Til tross for det kommende forsøk på å etterstrebe en allmenngyldighet, er det på det rene at dette forsøket primært er å oppfatte som relevant for denne studien, men det er mitt håp at de bærende prinsipper kan benyttes i andres arbeider senere.

I den numismatiske litteraturen har det vært gjort et hovedskille mellom *skattefunn* (dvs. flere mynter funnet samlet – dette er også kalt depotfunn) og *enkeltfunn* (mynter funnet én og én – dette er også kalt løsfunn). I tillegg har termen *oppophningsfunn* (mynter tapt eller nedlagt i et avgrenset område over lang tid) vært brukt. Nylig har også en avart av sistnevnte term blitt introdusert som termen *serie enkeltfunne mynter*. Definisjonene har vært benyttet uavhengig av relasjon til arkeologisk kontekst.

Minimumstallet for hvor mange mynter som skal til for å utgjøre et skattefunn varierer sterkt fra publikasjon til publikasjon. Flere eksempler kunne nevnes, men for enkelhets skyld kan to skandinaviske forslag fra det siste tiåret trekkes frem, Svein H. Gullbekks: ”*Fire eller flere mynter, som utfra funnomstendighetene må ha vært gjemt bort eller mistet samlet. I enkelte tilfeller blir betegnelsen også brukt om færre enn fire mynter når de blir funnet sammen med umyntet sølv*” og Keld Grønder-Hansens: ”*... to eller flere mønter, der er tabt og nedlagt sammen*”, som også er den samme som benyttes i

Danmarks Middelalderlige Skattefund, ført i pennen av samme forfatter.²²¹ Den samme definisjonen kan en for øvrig også finne igjen i svensk litteratur.²²²

Termen *kumulative funn* eller *oppnopningsfunn* (hopade fynd) har vært brukt i utstrakt grad, og i Skandinavia er det i svensk og norsk numismatikk den har fått gjennomslag.²²³ Med dette menes mynter tapt eller nedlagt i et avgrenset område over lang tid, for så å gjenfinnes samlet, f.eks. ved en utgravning. Termen har i hovedsak vært benyttet om myntfunn fra kirker, klostre, borger, offerplasser (f.eks. kilder, brønner eller myrer), byer og andre boplasser. I likhet med, og til dels som en undergruppe av, oppnopningsfunn finner vi en utstrakt bruk av termen *kirkefunn*, dvs. mynter funnet i kirker.²²⁴ Imidlertid anser jeg kategorien oppnopningsfunn (inkl. kirkefunn) som lite funksjonell da den i prinsippet ikke er annet enn en avgrensning av en *lokalitet* og i praksis kan omfatte alle former for tap/nedleggelse. Her vil jeg slutte meg til den danske numismatikeren Otto Mørkholms syn om at flere mynter funnet på en lokalitet, men i individuelle arkeologiske kontekster skal betraktes som en serie enkeltstående funn. I sin kritikk av begrepet oppnopningsfunn bemerker Mørkholm: ”I almindelighed tænker man sig denne lokale afgrænsning ganske snæver, en enkelt bygning, f.eks. en kirke eller en naturlokalitet, der har tjent som offerplads (kilde, mose etc.). I sjældnere tilfælde, ved en arkæologisk undersøgelse af en boplads eller en hel by, bliver samtlige møntfund fra det undersøgte område at betragte som eet stort ophobningsfund. Men i virkeligheden kan begrebet udvides yderligere. Hvis man systematisk indsamler oplysninger om møntfund i et større geografisk område som f.eks. et amt eller en landsdel, betragter man principielt disse fund på samme måde som fundene fra en bestemt udgravet lokalitet”.²²⁵ Som en konsekvens av dette vil f.eks. et oppnopningsfunn fra en kirke/kirkefunn kunne bestå av enkeltmynter og en eller flere skatter som har vært hhv. tapt eller ofret.

²²¹ DMS I, 26; Gullbekk 1994, 14; Grinder-Hansen 2000, 162.

²²² F.eks. Malmer & Wiséhn 1982, 74; Leif Zerpe i Dahlbäck 1983, 188; von Heijne 2004, 41. Både vH. Og M&W benytter seg termen *depåfynd*.

²²³ Skaare 1960, 71, 75; Grierson 1965, ii; Skaare 1967; Malmer 1980, 63; Malmer 1982, 137; Skaare 1989, 12; NMH I, 20; Myrberg 2000, 80. En annen variant finnes hos Lloyd R. Laing, som definerer en type skatt (hoard) som *accumulations* (Laing 1969, 57).

²²⁴ F.eks. Klackenberg 1992; NMH I, 20-22. Jørgen Steen Jensen har derimot vært meget klar på at det her er tale om at det er tale om ”mønter, der er fundet løst i kirkegulvene, såkaldte *løsfund eller strøfund*” (Jensen 1977, 295).

²²⁵ Mørkholm 1976, 105-106.

I denne avhandlingen ville *byfunn* kunne ha samme valør som kirkefunn, men som en vil se, ville dette straks kunne bli delt inn i forskjellige skattefunn, enkeltfunn, kirkefunn osv., som utelukkende hadde bidratt til å tilsløre analysen. Avgrensning av lokaliteter er selvsagte og viktige momenter i analyser av arkeologisk kildemateriale, men er *ikke* en klassifikasjon av et kildemateriale, men et valg/avgrensning av undersøkelsesområde på linje med den aktuelle analyses periodisering.

I den svenske arkeologen/numismatikeren Cecilia von Heijnes doktoravhandling introduseres kategorien *serie enkeltfunne mynter* (serie ensamfunna mynt), som et alternativ til opphoppningsfunn.²²⁶ Kategorien defineres som ”två eller flera mynt som är funna inom ett specifikt fyndområde, men som inte har deponerats eller tappats vid ett ock samma tillfälle”.²²⁷ Til tross for at von Hejne argumenterer for at dette er mer presist enn opphoppningsfunn (hopade fynd), som kan inneholde andre artefakter enn mynt, er dette etter mitt syn kun en variant, og for så vidt en tilsløring, av opphoppningskategorien – og som en konsekvens ikke en klassifikasjon av et kildemateriale, men et valg/avgrensning av undersøkelsesområde.

Den engelske historikeren og numismatikeren Philip Grierson presenterer et alternativ hvor hans hovedinndeling er *løsfunn* (stray finds) og *utgravningsfunn* (excavation finds), som er basert på funnomstendigheter. Disse to hovedgruppene er igjen delt inn undergrupper: *enkeltmynter* (single coins), *opphoppningsfunn* (cumulative finds), og *skatter* (hoards). Undergruppen opphoppningsfunn kan igjen deles opp i *stedsfunn* (location finds) og *områdefunn* (area finds). Skattefunn kan også deles inn i flere undergrupper, men Grierson foretar av plasshensyn ikke denne inndelingen.²²⁸ Etter mitt syn blir Griersons kategorisering dysfunksjonell fordi den tar utgangspunkt i funnomstendigheter, eller rettere en blanding av funnomstendigheter og lokalitetsbeskrivelser, og dernest i funnets karakter. Skillet mellom stedsfunn og områdefunn virker i tillegg som en skinninndeling. Eksempelene på stedsfunn er utgravninger av f.eks. en romersk villa eller et angelsaksisk gravsted, mens områdefunn er steder hvor ”a substantial extent of ground” er gravet ut,

²²⁶ von Heijne, 2004, 44-45. Termen ble opprinnelig introdusert av de danske numismatikerne Helle Hornsnes og Jens Christian Moesgaard i forbindelse med et symposium om enkeltfunn i København i november 2001.

²²⁷ von Heijne 2004, 45.

²²⁸ Grierson 1965, i-v. Betegnelsen *stray finds* er, i motsetning til det vanlige i numismatisk litteratur, ikke det samme som enkeltfunn, men alle mynter som ikke er funnet under en arkeologisk utgravning.

som Kaupang eller Ribe.²²⁹ I sammenheng med Trondheim ville altså myntene fra utgravningene i Erkebispegården klassifiseres som stedsfunn, mens myntene fra Folkebibliotekstomta ville defineres som områdefunn. Men hvordan forholder man seg til de mer eller mindre klart definerte enkeltbygninger, -gårder, evt. -kirker, og -konstruksjoner innen et ”område”? Blir det ”steder” innenfor ”områdene”, eller skal man da se bort fra disse? Etter mitt skjønn blir da inndelingen i prinsippet ikke annet enn et skille mellom ”store” og ”små” utgravninger – mellom utgravninger av én (mer eller mindre komplisert) enkeltkonstruksjon og flere enkeltkonstruksjoner, og på den måten lite anvendelige for den videre analysen av materialet.

Nivå 1: skattefunn – enkeltfunn

Videre i avhandlingen vil bare termene *skattefunn* og *enkeltpenn* bli benyttet som hovedkategorier (nivå 1). Nivå 1-kategoriene lar seg ikke knytte direkte til handlinger og hendelser, men er *utelukkende basert på antall*. Imidlertid forenkler disse to hovedkategoriene, som *et rent teknisk grep*, den videre inndelingen. Fordelen ved å dele inn i disse to kategoriene er at man kan behandle sluttede funn og enkeltstående mynter på samme analytiske nivå, hvor en skatt bestående av f.eks. flere hundre mynter fra en lokalitet kan behandles på lik linje med funn av én enkeltstående mynt fra en annen lokalitet. Hvert funn, uavhengig av antall mynter, teller med andre ord som én *hendelse*. Nivå 1-kategoriene er ikke i seg selv egnet som redskap i den funksjonsanalysen som funnmaterialet fra Trondheim bygrunn skal underlegges i dette arbeidet. Av den grunn vil skattefunn og enkeltfunn deles inn i underkategorier basert på handlings- og hendelsesprinsippet (nivå 2). Underkategoriene vil igjen danne basis for analysen av funnmaterialet.

Selve termen skattefunn er i seg selv ikke uproblematisk med de kvalitative aspekter ordet *skatt* ofte er behengt med. Et mer nøytralt ord kunne i og for seg vært ønskelig, men termen må anses for å være så vel innarbeidet både i numismatikken og arkeologien at det bør bibeholdes. Termer som *myntdeponi* eller *depotfunn* har ikke samme funksjonalitet da ordet *depot* peker direkte på en form for nedleggelse (se nedenfor).²³⁰

²²⁹ Griersons eksempler er Antikoia, Korint og Athens Agora.

²³⁰ En arkeologisk term som imidlertid *kan* fungere som alternativ er *sluttet funn*.

Som utgangspunkt velger jeg å slutte meg til det minstetall for skattefunn som er angitt i bla. *Danmarks Middelalderlige Skattefund*:

To mynter eller flere tapt eller nedlagt sammen, med den modifikasjon at én mynt tapt eller nedlagt sammen med annet sølv må regnes med i kategorien skattefunn.

Grunnen til dette er at dette utgjør det eneste konsekvente skille mellom *én* og *flere* mynter. Å åpne for f.eks. tre, fem eller ti, virker bare tilslørende.

En sterk tradisjon, med bakgrunn i Sture Bolins og Bengt Thordemans arbeider, er å betrakte krig og ufredstid som den viktigste deponeringsgrunn for myntskatter. Myntskattene var på denne måten primært å betrakte som en kilde til informasjon om krigshandlinger og bare unntaksvis, eller sekundært, å betrakte som kilde til økonomiske forhold.²³¹ Dette ståstedet har vært omstridt og nyansert gjennom de siste seks tiår og kan lenger ikke regnes som hovedgrunnen for nedleggelse, selv om krig og annen uro utvilsomt har spilt en viktig rolle for mange nedleggelser.²³² Bolins og Thordemans årsaksforklaringer fanges opp av kategorien *krisenedleggelser*. Til tross for den omfattende og langvarige kritikken av Bolins og Thordemans ståsted har teorien fremdeles hatt gjennomslagskraft i nyere arbeider.²³³ Imidlertid kan årsakene nedleggelse av skatter være flere, og skattene kan være kilder til forskjellige økonomiske, sosiale og religiøse forhold og ikke utelukkende en eller annen form for krise.

Det er i de senere årene, særlig fra svensk side, kommet flere divergerende teorier knyttet til nedleggelser av sølv i overgangsfasen fra hedensk til kristen tid. En detaljert gjennomgang vil imidlertid føre for langt i denne sammenhengen, her nevnes bare summarisk noen teorier. Sølvskatter fra vikingtiden har vært relatert til boplasser, og det er av den grunn man finner skattene inne i selve hustuftene. En annen tolkning er at skattene symboliserer grensemarkeringer mellom ulike eiendommer, subsidiært at de markerer visse steders betydning. Et tredje forslag går ut på at skatter på Gotland kan ha vært brudesølv. Skattenedleggelsen skulle kunne ha fungert som en kontrakt mellom brudgommen og

²³¹ Bolin 1926; Thordeman 1936; Bolin 1962, 45-64.

²³² F.eks. Hävernik 1954, 157-159; Sarvas 1968, 25-27; Sarvas 1970, 118-126; Skaare 1976, 19-24; Östergren 1986, 65; Östergren 1989, 235-238; Poulsen 1990; Grønder-Hansen 1991, 103-122; NMH I, 19-20; Grønder-Hansen 2000, 170-175.

²³³ F.eks. Carelli 2001, 190.

brudens familie. Ved å samle større mengder sølv på reiser i utlandet vil den potensielle brudgommen vist seg bruden verdig. Skatten var en pant og et symbol på ekteskapet. Det ville følgelig ha vært en skam å anvende sølvet senere til andre formål. Av den grunn ligger skatten igjen i jorden.²³⁴

At det i hedensk tid var forestillinger om at nedgravd rikdom var noe en fikk med seg inn i dødsriket er belagt i Ynglingesaga (Odins lov).

Óðinn setti lög í landi sínu, þau er gengit höfðu fyrr með Ásum; svá setti hann, at alla dauða menn skyldi brenna ok bera á bál með þeim eign þeira; sagði hann svá, at með þvílíkum auðæfum skyldi hverr koma til Valhallar, sem hann hafði á bál; þess skyldi hann ok njóta, er hann sjálfr hafði í jörð grafit²³⁵

I de senere årene har enkeltfunn blitt viet stadig større oppmerksomhet innen myntforskningen, særlig tatt i betraktning det økende antallet mynt fra arkeologiske undersøkelser gjennom de siste førti år. Illustrerende for denne nyorienteringen er at det i november 2001 ble avholdt en konferanse for numismatikere, arkeologer og historikere om enkeltfunn i København med deltagere fra de skandinaviske landene, samt Storbritannia.²³⁶

Tradisjonelt har forskningsfokuset vært rettet mot skattefunn da disse oftest har vært betraktet som mer representative for de monetære forhold enn enkeltfunn. Historikeren Peter Spuffords fremlegning av dette forholdet er illustrerende: "Coins found in an archaeological context are more useful than coins outside such a context. They are often the most narrowly datable of artefacts and provide the archaeologist with a more precise means of dating the layer in which they were found than any other. Coins in hoards are more useful as historical evidence than individual coins, although they often can pose problems of interpretation".²³⁷ Enkeltfunn av mynter fra arkeologiske utgravninger blir på den måten redusert til primært å være ledeartefakter mest egnet til datering av stratigrafiske

²³⁴ For en mer detaljert innføring i temaet se f.eks.; Östergren 1989; Burström 1993; Hårdh 1996; Zachrisson 1998; Kilger 2000.

²³⁵ *Heimskringla* norrøn., Ynglingasaga, K. 8. Laga-setning Óðins. *Odin gjorde det til lov i landet sitt som før hadde vore lov hos æsene. Såleis skulle dei brenne alle døde og bere på bålet med dei eigedommen deira. Han sa det, at så stor rikdom skulle kvar komme til Valhall med som han hadde med seg på bålet. Det skulle han òg nyte som han sjølv hadde grave i jorda (Heimskringla overs., Ynglinge-soga, kap. 8).*

²³⁶ En omfattende redegjørelse for litteratur om temaet kan finnes hos Moesgaard (Moesgaard under utg.).

²³⁷ Spufford 1988, 3.

lag, og ikke artefakter med en egen spesifikk utsagnskraft i den historiske og arkeologiske konteksten.

I motsetning til det ovenstående Spufford-sitatet, har de engelske numismatikerne Richard Reece og Mark Blackburn fremhevet enkeltfunnenes betydning som kilde til økonomiske og monetære forhold. På bakgrunn av det sterkt økende enkeltfunnsmaterialet fra Tyskland anser Blackburn at disse gir et omtrentlig bilde av den monetære aktiviteten i området. Blackburn hevder ikke at alle enkeltfunne mynt stammer fra økonomiske transaksjoner, men at det er en større sjanse for at mynt som er i omløp tapes.²³⁸ I følge Reece er det nettopp enkeltfunn av mynter som er de mest illustrative med hensyn til myntsirkulasjonen, ikke skattefunnene. Reece har satt opp en regel om enkeltfunns karakter: 1) antallet enkeltfunne mynter er proporsjonalt med antallet mynter i sirkulasjon 2) antallet mynter er omvendt proporsjonal med deres verdi.²³⁹ Også den danske numismatikeren Jens Christian Moesgaard mener, på grunnlag av sine undersøkelser av mynt fra åtte arkeologiske utgravninger i Normandie, å kunne dokumentere at enkeltfunn av mynt primært stammer fra økonomiske transaksjoner.²⁴⁰

Sterkt inspirert av Reece har Keld Grønder-Hansen fremholdt det syn at enkeltfunn, med unntak av mynter som er ofret, utviser en så lav grad av bevisst utvelgelse at de prinsipielt er representative for den opprinnelige myntsirkulasjonen. Dette synet ligger til grunn for Grønder-Hansens behandling av funnmynt i avhandlingen *Kongemagtens krise. Det danske møntvæsen 1241-1340*. Med den moderasjon om at det i enkelte perioder kun fantes én mynttype i sirkulasjon påpekes det at det eksisterende enkeltfunnsmaterialet i Danmark ikke kan si mye om den internasjonale myntsirkulasjon, basert på utenlandske gull- og sølvmynter – her er det skattefunn og skriftlige kilder som må konsulteres. Det er primært de lokale og regionale myntforhold som blir speilet i enkeltfunnsmaterialet. Det stilles også spørsmål ved hvorvidt en stigende forekomst av enkeltmynter på en lokalitet kan tolkes som en økt sirkulasjonshastighet, og dermed økt økonomisk aktivitet på stedet, men Grønder-Hansen sier at dette kan man ikke uten videre gå ut fra. Eksempelvis vil en

²³⁸ Blackburn 1993.

²³⁹ Reece 1984, 202.

²⁴⁰ Moesgaard 1998.

forringelse av en mynttypes verdi ofte øke tapsfrekvensen, noe som medfører en økt representasjon i funnmaterialet.²⁴¹

Nivå 2: aksjonsbaserte kategorier

For å kunne benytte skattefunnmaterialet i funksjonsanalyser er det behov for å dele både skattefunn og enkeltfunn inn i undergrupper (kategorier).

Det bærende prinsippet for min nivå 2-inndeling er *handling* eller *hendelse*. Dette er valgt fordi en hver gjenstand som er gjenfunnet etter å ha vært i jord eller vann er kommet dit som følge av en bevisst eller ubevisst/utisiktet handling eller hendelse. Med *handling* regnes alt fra offer, som er en bevisst motivert handling, til tap, som inntreffer tilfeldig. Handlingen er også en *hendelse*, men det finnes hendelser som ikke er handlingsstyrt, f.eks. jordskjelv og vulkanutbrudd, som kan være åpenbare grunner til at mynter og andre gjenstander havner i jorden. Årsaken til at jeg velger et aksjonsbasert utgangspunkt er at det gir best utgangspunkt for å bringe informasjon om myntenes funksjon på den tiden de ble tapt eller nedlagt. For å kunne si noe om myntenes funksjon ut fra arkeologisk kontekst er det nødvendig å forankre klassifikasjonen i observerbare fenomen for på den måten å kunne skape en mulig empirisk sammenheng mellom artefakten og dens funksjon. Dette kan best gjøres ved en systematisk identifisering av den enkelte funnkontekst. Konteksten blir et bærende kriterium for klassifikasjonen. En slik analyse stiller krav til arkeologisk dokumentasjon. Jeg erkjenner at det for en del funn som opptrer i denne analysen, hvor det bare finnes rudimentære opplysninger om konteksten, støtter jeg meg på fornuftsbaserte overveielser i mine forsøk på å aktivisere funnene. Jeg skal være den første til å innrømme at dette er metodisk problematisk. Alternativet er så langt å utelate funnene, noe som, etter min vurdering, er like problematisk. Dette blir mitt bud på virkeligheten. Med den åpenbare fare for at det følgende likevel kan være et feilgrep får jeg skyte meg under Francis Bacons maksime: ”*Sannhet oppstår snarere gjennom feilgrep enn gjennom forvirring*”.²⁴²

En rekke forskere har foretatt kategori-inndelinger av funn. Den engelske numismatikeren J. P. C. Kents inndeling i to grunntyper av skattefunn, *valuta* (currency),

²⁴¹ Grinder-Hansen 2000, 162-163.

²⁴² Francis Bacon, *Novum Organum*. Her gjengitt etter T. S. Kuhn 1962: *Vitenskapelige Revolusjoners Struktur* (Norsk utg. Oslo 1996, 30).

som inneholder et tverrsnitt av de myntene som er i omløp på det tidspunktet de er deponert, og *sparepenger* (savings), som er et resultat av at man har lagt til side penger over tid. Kent kaller selv sin inndeling en "basic "simplistic" level of interpretation, which, like all such, contains just enough truth to be plausible".²⁴³ Kents inndeling synes ikke å være dekkende. Problemet ligger i at den er *simplistic* – i en grad som må kalles overforenklet. Det er en åpenbar ting at jo enklere en inndeling eller modell er, jo enklere er det å kvantifisere. Til samme tid er det åpenbart at validiteten av eventuelle resultater lettere kan trekkes i tvil.

En mer omfattende skattefunnsinndeling kan finnes i Lloyd R. Laings introduksjonsbok om numismatisk metode, *Coins and Archaeology* (London 1969), myntet på arkeologer, men dessverre må Laings inndeling i seks kategorier delvis anses for å være inkonsekvent.²⁴⁴ I hovedsak legger Laing nedleggelsesårsaker til grunn, men hans gruppe *accumulations* er, som tidligere argumentert, å betrakte som en lokalitetsbeskrivelse. Også kategorien *bullion hoards* er diskutabel. På den ene siden er det ikke nødvendigvis gitt at en slik skatt var samlet sammen for å smeltes om. Det er ganske sikkert at skandinaviske skatter med angelsaksiske og tyske mynter i vikingtiden ble smeltet om til smykker, men det var neppe den primære hensikten bak innsamlingene av myntene. Det er for så vidt også av mindre betydning om myntene var samlet sammen for å smeltes om eller om de fungerte som hakkesølv. Det er ingen prinsipiell forskjell på en deponering av gangbare mynter og andre verdier, enten det er tale om barrer, smykker eller gamle/utenlandske mynter hvor metallverdien var viktigst. Jeg stiller meg også noe tvilende til Laings myntsamlerkategori (*coins collected*). Det er selvfølgelig fullt mulig, og rimelig, å anta eksistensen av fordums mynt- og suvenirsamlere, men det kan like godt tenkes at det ligger andre sosialt betingede, eller økonomiske årsaker til grunn for nedleggelsen.

²⁴³ Kent 1974, 185.

²⁴⁴ 1) *Coins Collected*: Mynter samlet som kuriositeter. Som oftest eldre og spesielle mynter. "Many Romano-British hoards contain very rare coins and a wide variety of types, suggesting that some collecting instinct was influencing the formation of them". 2) *Accumulations*: Tilsvarende opphopningsfunn (jfr. fotnote 223). 3) *Hoards of Coins lost in Catastrophes*: Består av de myntene som var i sirkulasjon på det angjeldende tidspunktet. Som oftest lavere valører. 4) *Mercantile Hoards*: En handelsmanns eiendom, eller eid av noen som drev med salg av varer til eller samlet inn penger for skatter og lignende. Stort sett bestående av mynter av lavere valører, tilsvarende de vanlige myntene i sirkulasjon på det tidspunktet skatten måtte graves ned ved et nødsfall (emergency). 5) *Bullion Hoards*: Myntene i denne typen skatt er ikke samlet pga. deres nominelle verdi, men pga. deres metallinnhold. Laing anslår bakgrunnen for denne typen skatter å være at det ble samlet sammen for å smeltes om som "skrapmetall". 6) *Savings Hoards*: Oppspart kapital, over kortere

Den eneste som så langt har utformet en funksjonsbasert kategorisering av skattefunn er Keld Grindner-Hansen, som legger vekt på *graden av bevisst utvelgelse i myntenenes samtid*. Dette er et *aksjonsbasert* prinsipp. Her skal det kort gjøres rede for Grindner-Hansens undergrupper av skattefunn, hvor én gruppe er rituelt motivert, to grupper økonomisk motivert og én gruppe tilfeldig eller umotivert.²⁴⁵

1. *Offerfunn*: Bevisste nedleggelse ut fra religiøse eller magiske motiver som gravoffer og bygningsoffer. Dette er ofte gamle, slitte eller spesielle mynter som bærer preg av stor grad av utvelgelse. Denne kategorien gir i hovedsak lite informasjon om det aktuelle nedleggelsestidspunktets økonomiske forhold, men må betraktes som en verdifull kilde til det fortidige menneskets religiøse forestillingsverden.
2. *Oppsparte skatter*: Skatter som består av oppspart kapital. Skattene er ofte nedlagt over lengre perioder og veksler mellom hvilende og aktive oppsparingsfaser. Oppsparte skatter kan ha stor spredning i aldersstruktur og ujevn fordeling innen skattens tidsmessige rammer. Også i denne kategorien er det en stor grad av bevisst utvelgelse av mynter involvert. Ofte er det de mest lødige eller tyngste myntene i samtiden som finnes i disse skattene. I noen tilfeller består oppsparte skatter utelukkende av kun én mynttype som følge av at andre, eldre typer er gjort ugyldige ved myntinndragninger. Oppsparte skatter kan ofte gi begrenset informasjon om den lokale økonomi og myntsirkulasjon, men kan være bedre egnet til å belyse overregionale og internasjonale forhold.
3. *Akutt nedlagte skatter*: Representerer den pengesummen som eieren hadde til rådighet på det tidspunkt hvor det var nødvendig å skjule kapitalen (evt. verdiene) og inneholder i utgangspunktet ikke spesielt utvalgte mynter. De akutt nedlagte skattene gjenspeiler i stor grad myntsirkulasjonen på nedleggelsestidspunktet, men kan i følge Grindner-Hansen også til en viss grad ha en overrepresentasjon av høyere nominaler som følge av en oppblanding med oppsparte midler.

eller lengre perioder. Består gjerne av mer verdifulle, tyngre eller lødigere mynter enn i kategori 3. (Laing 1969, 56-60)

²⁴⁵ DMS I, 29-30; Grindner-Hansen 1991, 104-105; Grindner-Hansen 2000, 162-174.

4. *Tilfeldig mistede skatter*: Mynter som kommer i jorden som følge av uforutsette begivenheter, f.eks. tap av en pengepung. Følgelig er det ikke tale om noen form for seleksjon i forbindelse med deponeringen. Dette holder Grinder-Hansen for å være den mest velegnede form for myntskatt til å gjenspeile pengeforholdene i samtiden.

Grinder-Hansens klassifikasjoner utgår fra en handlings- og hendelsestilnærming til skattefunnsanalyser, og er i stor grad samsvarende med hvordan jeg ønsker å håndtere myntmaterialet fra Trondheim bygrunn. Jeg vil med visse modifikasjoner slutte meg til Grinder-Hansens klassifikasjoner. Imidlertid finner jeg Grinder-Hansens terminologi noe problematisk. Med hensyn til termen *offerfunn*, synes det best å sløyfe *funn*, som ikke har sammenheng med nedleggelsessituasjonen – altså bør termen være *offer*.²⁴⁶ I stedet for *oppsparte skatter* finner jeg det mer hensiktsmessig å benytte det vel innarbeidede arkeologiske uttrykket *depot*.²⁴⁷ *Akutt nedlagte skatter* peker tilbake på nedleggelse i forbindelse med en eller annen for uro, krig eller krise vil jeg foreslå termen *krisenedleggelse*. *Tilfeldig mistede skatter* kan erstattes med det som i arkeologisk sammenheng kalles *tap*. Tap er *alltid tilfeldig*. Følgelig blir mitt forslag til kategorier:

1. *Offer*: Bevisste nedleggelse ut fra religiøse eller magiske motiver som gravoffer og bygningsoffer. Kategorien gir i hovedsak lite informasjon om det aktuelle nedleggelsestidspunktets økonomiske forhold, men må primært knyttes til religiøse eller kultiske forestillinger og handlinger. Offer kan være satt sammen av mynter som bærer preg av stor grad av utvelgelse.
2. *Depot*: Skatter som består av *oppspart* eller *aktiv* kapital. Skattene kan være nedlagt over lengre tidsom og kan veksle mellom hvilende og aktive oppsparingsfaser. Oppsparte skatter kan ha stor spredning i aldersstruktur og ujevn fordeling innen skattens tidsmessige rammer. Også i denne kategorien kan det forekomme en stor grad av bevisst utvelgelse av de mest lødige eller

²⁴⁶ Cecilia von Heijne har valgt i tillegg til sine tre kategorier *Depåfynd*, *Ensamfunna mynt* og *Serie ensamfunna mynt* å presentere kategorien *gravfunna mynt*, på samme nivå som de andre (von Heijne 2004, 46). Sistnevnte kategori vil, etter mitt system, falle inn under skatte- og enkeltfunn, som underkategorien offer.

tyngste myntene i samtiden. Det må for det norske myntmaterialet i tidsrommet ca. 1050-ca. 1280 tas det forbeholdet at det i hovedsak kun fantes én valør i omløp til enhver tid.

3. *Krisenedleggelse*: Representerer den verdi som eieren hadde til rådighet på det tidspunkt hvor det var nødvendig å skjule verdiene og inneholder i utgangspunktet ikke spesielt utvalgte mynter. Kategorien gjenspeiler i stor grad myntsirkulasjonen på nedleggelsestidspunktet. Det samme forbeholdet for myntmaterialet i tidsrommet ca. 1050-ca. 1280, som er nevnt i kategori 2, må tas med i denne kategorien.
4. *Tap*: Mynter som kommer i jord/vann som følge av tilfeldige og uforutsette begivenheter (f.eks. mistede punger, skipbrudd eller branner). Følgelig er det ikke tale om noen form for seleksjon.

Årsakene til at myntene har forblitt i jorden ligger implisitt i kategoriene *offer* og *tap*. Ofrede mynter var ment å forbli i jorden, mens tapene har forblitt i jorden grunnet manglende gjenfinning. For kategoriene *depot* og *krisenedleggelse* kan årsakene være flere, som eierens død, at eieren av forskjellige grunner ikke kunne vende tilbake til deponeringsstedet, eller at deponeringsstedet ble glemt. Dette gjør likevel ikke de sistnevnte skattene til tap, da det er intensjonen bak nedleggelsen som her er styrende og ikke manglende gjenfinning. Det må bemerkes at det ikke alltid er åpenbart hvilken gruppe det enkelte funn bør sortere under.

Grinder-Hansen har også gjort et forsøk på å definere undergrupper av enkeltfunn.²⁴⁸ Imidlertid strander Grinder-Hansens forsøk delvis på sin inkonsekvens og

²⁴⁷ Dvs. en intensjonell nedleggelse av en eller flere gjenstander, som ikke kan forveksles med f.eks. en boplass eller en grav (jfr. Stjernquist 1963, 20; Karsten, 1994, 18).

²⁴⁸ 1) *Strøfunn* (strømynter): Alle enkeltfunn som ikke kan kategoriseres i de tre øvrige hovedgrupper. Forekommer enkeltvis eller i små grupper, og har som isolerte funn ikke stor utsagnskraft om sirkulasjon, men kan med andre strøfunn inngå som viktige brikker i den kvantitative analysen av regionale myntomløp. 2) *Kirkegulvsmynter*: har karakter av offermynter, som får konsekvens for deres utsagnskraft om middelalderens myntforhold. Gir innblikk i middelaldermenneskets håndtering av penger og den lokale myntsirkulasjon, men med en overrepresentasjon av de laveste valørene i omløp. 3) *Detektorfunne mynter* (detektormynter): Mange typer funnmateriale med vidt forskjellig kildemessig utsagnskraft. En systematisk bruk av detektor på en middelalderlig lokalitet gir imidlertid mulighet for å frembringe store og representative funnmengder. Detektorfunnenes regionale sammensetning avspeiler først og fremst hvor i landet det finnes aktive detektorbrukere. 4) *Utgravningsmynter*: Mynter fremkommet under egentlige arkeologiske utgravninger. Dette materialet må tillegges den største kildemessige utsagnskraft, da myntene opptrer i sikre funnkontekster og fastlagte statigrafier. De fleste utgravningsmyntene dukker fram enkeltvis

delvis fordi han stiller opp *ad hoc*-kategorier, tilpasset hans egne problemstillinger i et aktuelt prosjekt. Av de fire ovenfor nevnte kategoriene er én fundert i lokalitet (kirkegulvsmynter), to i funnsituasjon (detektormynter og utgravningsmynter) og den siste er en oppsamlingskategori for mynter som ikke ellers passer inn i bildet. I tillegg kommer kategorien offermynter, som baseres på nedleggelsesårsak og bevisst utvelgelse. Ved å benytte denne inndelingen risikerer man følgelig å støte på en eller flere mynter som kan falle inn i de fleste av kategoriene, f.eks. en ofret mynt funnet med detektor under utgraving av en kirke. Grinder-Hansen er selv oppmerksom på dette og understreker at hans inndeling kun er et praktisk arbeidsredskap ”der afspejler den reelle sammensætning af middelalderens enkeltfunnsmateriale”.²⁴⁹ Skulle man velge å godta Grinder-Hansens argument, er det imidlertid ingen grunn til å fastholde prinsipielle kriterier for klassifisering av myntfunn. Det vil aldri mangle argumenter for at enhver kombinasjon av *ad-hoc* kriterier vil kunne avspile sammensetningen av henholdsvis enkeltfunns- eller skattefunnsmaterialet.

I min klassifisering av enkeltfunn viderefører jeg prinsippet om graden av bevisst utvelgelse i myntens samtid. Imidlertid finner jeg det kun rimelig at man inndeler enkeltfunnene i tre undergrupper – to grupper med høy grad av bevisst utvelgelse og én med lav grad av bevisst utvelgelse:

1. *Offer*: Bevisste nedleggelse ut fra religiøse eller magiske motiver som gravoffer og bygningsoffer. Kategorien gir i hovedsak lite informasjon om det aktuelle nedleggelsestidspunktets økonomiske forhold, men må primært knyttes til religiøse eller kultiske forestillinger og handlinger. Offer kan være mynter som bærer preg av stor grad av utvelgelse.
2. *Depot/Krisenedleggelse*: Denne kategorien er ment å dekke skattefunnenes kategorier depot og krisenedleggelse, men da det her er tale om enkeltstående mynter vil det i hovedsak være umulig å avgjøre hvorvidt dette var personen/husholdningens oppsparte kapital eller et større beløp skjult i all hast. En stor sølvmynt, som en daler, eller en gullmynt representerer i seg selv så

eller i så lite antall at interessen mer retter seg mot myntens betydning som dateringsgrunnlag, enn som kilde til pengebruk og samfunnsøkonomi. (Grinder-Hansen 2000, 164-170.)

²⁴⁹ Grinder-Hansen 2000, 164.

betydelige verdier at den kan utgjøre en persons eller husholdnings oppsparte kapital.

3. *Tap*: Hoveddelen av de enkeltfunne myntene vil falle inn i denne kategorien. Myntene vil i stor grad ha karakter av ”skillemynt”, og representere den lokale/regionale myntsirkulasjonen. En ytterligere inndeling av gruppen er ikke nødvendig. Det må for det norske myntmaterialet i tidsrommet ca. 1050-ca. 1280 tas det forbeholdet at det i hovedsak kun fantes én valør i omløp til enhver tid.

Det er av avgjørende betydning for kategoriseringen at man kan etterspore den enkelte funnkontekst så nøyaktig som mulig. I denne sammenheng blir konteksten et bærende kriterium for klassifikasjonen. Dette gjelder både for skattefunnene og for enkeltfunnene ettersom mynten er bundet opp i spesifikke tidsmessige og romlige dimensjoner.²⁵⁰ Det ideelle er en nøyaktig stratigrafisk og korologisk plassering, men det er en kjensgjerning at man bare i ytterst få tilfeller kan komme så langt. Det vil i en rekke tilfeller ikke være mulig å komme lenger enn å fastslå lokalitetens karakter, f.eks. kirke, åker, brygge, bolighus og lignende, og utfra slike opplysninger foreta en analyse.

3.2. Myntfunn i Trondheim

Dagens Trondheim er et resultat av en sammenslåing av kommunene Trondheim, Strinda, Byneset, Leinstrand og Tiller i 1964. Da denne avhandlingen tar for seg perioden frem til ca. 1630 vil Trondheim forstås som Nidaros/Trondheim innenfor de forskjellige grenser som byen hadde til da. I tillegg har jeg inkludert funn fra den daværende byens nærmeste tilgrensende områder, Kalvskinnet, Ila, Øya og Bakklandet, som i dag er deler av Trondheim sentrum, samt Sverresborg, da de, etter mitt syn, bør regnes som organiske deler av byen i middelalderen og tidlig etterreformatorsk tid.

Av de 53 lokalitetene med myntfunn i Trondheim bygrunn som er registret i avhandlingens katalog er 30 tidligere publisert, enten delvis eller i sin helhet, og to er under utgivelse. Med hensyn til den ovenstående redegjørelsen om klassifikasjoner er disse funnene dels enkeltfunn, dels skattefunn, fremkommet enten ved arkeologiske

²⁵⁰ Risvaag & Christophersen 2004, 90.

utgravninger eller ved tilfeldigheter. Funnene er i hovedsak publisert av bestyrerne av myntsamlingen ved Det Kongelige Norske Videnskabers Selskab Museet, senere Vitenskapsmuseet, i museets årsberetninger. En rekke funn, som ikke har blitt publisert i museets egne skifter er publisert av tre av bestyrerne ved Universitetets Myntkabinett i Oslo (i dag: Universitetets kulturhistoriske Museer (UKM), Myntkabinettet), Christopher Andreas Holmboe, Hans Holst og Kolbjørn Skaare. Holmboe publiserte det store brakteatfunnet fra kong Sverres tid (f.nr. 9),²⁵¹ og Holst publiserte en rekke mindre funn i flere artikler om norske og utenlandske mynter i norske funn i NNÅ i perioden 1936-55.²⁵² Fra 1970-tallet har antallet arkeologiske utgravninger i bygrunnen økt betraktelig. De fleste myntene funnet ved disse utgravningene har blitt behandlet, og er delvis publisert, av Kolbjørn Skaare.²⁵³ I tillegg har jeg selv publisert myntene fra utgravningen av Statens Hus tomt (Prinsens gate 1).²⁵⁴ Til slutt nevnes det forsvunne skattefunnet fra Sverres tid, fra et alter ”udi en Kirke i Trundhiems Lehn (f.nr. 50), som ble omtalt av den danske numismatikeren Georg Galster i 1936.²⁵⁵ Dette funnet kan i prinsippet ha vært fra en hvilken som helst kirke innenfor Trondheims len. Sannsynligheten taler for at dette er et funn i en kirke utenfor Trondheim, men da dette foreløpig ikke er godtgjort nevnes den her, men kun som et *mulig* byfunn. Ikke-publiserte funn kan til en viss grad finnes i Vitenskapsmuseets myntsamlings håndskrevne tilvekstkatalog, som løper fra 1858 og frem til i dag. Enkelte funn kan også finnes i Vitenskapsmuseets arkeologiske avdelings ordinære tilvekstkatalog. Vitenskapsmuseet besitter også et topografisk arkiv over funn fra Midt-Norge, hvor myntfunn bare i liten grad er representert.

Et gjennomgående problem ved behandlingen av myntfunnene har vært en begrenset mulighet til å kontrollere flere av myntene ved selvsyn. Dette skyldes det faktum at Vitenskapsmuseets myntsamling har ligget mer eller mindre brakk siden Olaf A. Digres død i 1969. Myntsamlingen har riktignok hatt bestyrere, men dette har vært en oppgave som har vært tillagt ansatte som har hatt helt andre kompetanseområder og følgelig har aktiviteten vært deretter. I tillegg ble hele myntsamlingen flyttet til nytt magasin på

²⁵¹ Holmboe 1867.

²⁵² Holst 1936; Holst 1938; Holst 1940; Holst 1942 a; Holst 1942 b; Holst 1944; Holst 1946; Holst 1948 a; Holst 1948 b; Holst 1955.

²⁵³ Skaare 1976; Skaare 1989. Myntene fra utgravningene i Erkebispegården (1991-95) er, med enkelte unntak, bestemt av Skaare, men er upublisert (Skaare (manuskript)).

²⁵⁴ Risvaag 2000.

²⁵⁵ Galster 1936 b.

begynnelsen av 1980-tallet. Flere medarbeidere fra KHM, Myntkabinettet (Oslo), har også vært i Trondheim og gjennomgått og ryddet i samlingen. Dette har også bidratt betraktelig til å forbedre situasjonen for meg. Etter min tiltreden som ansvarlig for myntsamlingen har jeg foretatt kontinuerlige oppryddinger i magasinet og flere biter av puslespillet har falt på plass. I tillegg til det ovenstående er en del av de eldre registrerte funn ikke ervervet, verken av Vitenskapsmuseet eller Myntkabinettet i Oslo. Som følge av dette har jeg vært nødt til å stole på de opplysninger og bestemmelser som er foretatt av andre.

Presentasjonen er delt inn i to deler, hvorav den første er en kort gjennomgang av den arkeologiske utgravningsvirksomheten i Trondheim bygrunn siden ca. 1970. Presentasjonens andre del er en kronologisk gjennomgang av myntfunnene. Da de fleste av utgravningene kun har myntfunn fra enkelte perioder vil de bli presentert i rekkefølge etter *myntenes alder*, og ikke kronologisk etter når utgravningene fant sted. Dette er gjort for å skape en bedre oversikt i forhold til myntmaterialet. Myntfunnene vil bli relatert til det ovenstående klassifikasjonssystemet på den måten at ethvert funn, dvs. enhver *hendelse*, så langt mulig vil bli plassert inn i det definerte klassifikasjonssystemet. Dette vil i sin tur legge grunnlag for analysen. For å oppnå dette vil funnets kontekst være avgjørende. En fullstendig stratigrafisk og korologisk funnkontekst er selvsagt det aller beste, men det er en kjensgjerning at dette er noe en bare kan påregne for de færreste funn. Det vil være slik at det nærmeste en vil komme enkelte mynter er "hus", "grav", "industrielt område", "brannlag" eller "Kalvskinnet". Dette er langt fra ideelt, men tidvis kan dette være tilstrekkelig. I andre tilfeller må man nøye seg med myntfunnets karakter, f.eks. sammensetningen av et skattefunn. I den grad det blir gitt utfyllende opplysninger om forskjellige utgravninger er det for å sette myntfunnene inn i sin arkeologiske kontekst. Disse opplysningene vil av den grunn i all hovedsak være av refererende karakter. For mer utfyllende opplysninger henvises det til de foreliggende publikasjoner over de forskjellige utgravninger. Til tross for at de senere års debatter om gravninger og tolkninger av disse har endret seg vesentlig i forhold til da Folkebibliotekstomta, og de fleste av de andre utgravningene som berøres i denne avhandlingen, fant sted, vil det i forbindelse med presentasjonen av myntfunnene være nødvendig å forholde seg til de faseinndelinger og -tolkninger som ble foretatt på det tidspunktet gravningene ble foretatt eller publisert. Det ligger langt utenfor denne avhandlingens rammer å foreta nytolkninger av utgravningene i seg selv. Dette må nødvendigvis overlates til arkeologene.

I noen grad har jeg, for myntfunn fra siste del av 1500-tallet og frem til 1630, forsøkt å relatere lokalitetene til Henry Bergs studier over eiendomsforhold og gateløp før 1681.²⁵⁶ Bergs rekonstruksjoner har vært utsatt for omfattende kritikk, men denne kritikken er primært rettet mot hans rekonstruksjoner av Trondheims middelaldertopografi.²⁵⁷ Jeg finner det imidlertid nyttig å forsøke å relatere disse yngste funnene til kjente eiendommer før brannen i 1651, i den tro at det kan bidra til belysningen av i hvilke miljøer myntene befant seg. Videre vil myntens korologiske utbredelse i bygrunnen bli diskutert.

En vesentlig del av de myntene som presenteres nedenfor er kommet frem under forskjellige arkeologiske utgravninger. De fleste av disse er fremkommet i tiden etter 1970. I løpet av perioden fra 1970 til i dag har det funnet sted omfattende endringer både mht. utgravningsteknikk og tolkninger av f.eks. stratigrafiske sekvenser. I de senere år har det kommet en rekke publikasjoner hvor byarkeologiske utgravningsmetoder og teoretiske utgangspunkt har vært satt under debatt.²⁵⁸ En rekke stratigrafiske inndelinger som ble etablert under utgravningene på 1970- og -80-tallet vil nok kunne være modne for revisjon. En kritisk gjennomgang av de stratigrafiske sekvensene ville uvegerlig få konsekvenser for den informasjon f.eks. myntfunnene vil kunne gi, og følgelig også for enkelte konklusjoner. Dette er imidlertid ikke denne avhandlingens tema. I det kommende vil myntfunnene behandles i henhold til de data som er tilgjengelige i dag gjennom publikasjoner, funnrapporter og gjenstandenes følgesedler (funnregistreringsark).

²⁵⁶ Berg 1951.

²⁵⁷ F. eks Blom 1997, 226-239.

²⁵⁸ Andréén 1986; Molaug 1989; Christophersen 1992 b; McLees m.fl. 1994; Paasche 1994; Paasche 1996; Larsson & Hervén 1998; Molaug 1999; Olsson 1999; Larsson 2000; Nordeide 2003; Hansen 2004.

← 24-25



← 45

17

↗ 26-28

48

- 1 Brattørveita 19-21
- 2-8 Domkirken
- 9 Domkirken (grav v/sørvestre hjørne)
- 10 Domkirken (Domkirkens gård)
- 11 Domkirken (Vestfrontplassen)
- 12 Domkirken (mellom Skrudhuset og nordre tverrskip)
- 13 Dronningens gate 2 (Schreiners bryggerigård)
- 14 Dronningens gate 5 (Hotell Britannia)
- 15 Dronningens gate 10
- 16 Dronningens gates allmenning
- 17 Elgeseter kloster
- 18 Erling Skakkes gate 1
- 19 Erling Skakkes gate 9 B (St. Jørgens hus)
- 20-23 Erkebispegården
- 24 Ilsvika
- 25 Ilsvikøra
- 26-28 Kalvskinnet [I-III]
- 29 Kjøpmannsgata 22-28 (Folkebibliotekstomta)
- 30 Kjøpmannsgata (Søgaden), *Ukjent lokalitet, ikke på kartet*
- 31 Kjøpmannsgata
- 32 Kjøpmannsgata 28-30 (Norges Bank)
- 33 Kjøpmannsgata 30
- 34 Kjøpmannsgata 42 (Mellageret)
- 35 Kongens gate (ved Vår Frues kirke)
- 36 Kongens gate 2
- 37 Munkegata 3
- 38 Munkegården, *Ukjent lokalitet, ikke på kartet*
- 39 Nordre gate 1 (Televerkstomten)
- 40 Olav Tryggvasons gate 2 b (Hotel Scandinavie)
- 41 Olav Tryggvasons gate (Solemsgården, Strandgaden), *Ukjent lokalitet, ikke på kartet*
- 42 Olav Tryggvasons gate
- 43 Prinsens gate 1 (Statens Hus)
- 44 St. Jørgensveita 6/Vår Frue strete
- 45 Sverresborg
- 46 Søndre gate/Søndre gate 4
- 47 Søndre gate 10 (Forretningsbanken)
- 48 Teglbrennerveien 7 (Bakklandets Teglverk)
- 49 Tordenskjoldparken
- 50-51 Trondheim [I-II], *Ukjente lokaliteter, ikke på kartet*
- 52 Uidentifisert bygning v/Domkirken
- 53 Vår Frue kirkegård

3.2.1. Arkeologiske utgravninger etter 1970

Fra begynnelsen av 1970-tallet har det vært utført en rekke arkeologiske undersøkelser i bygrunnen. I tillegg til utgravninger på Folkebibliotekstomta og i Erkebispegården er det funnet mynter fra perioden som dekkes av denne avhandlingen ved femten av utgravningene etter 1970. Utgravnings- og funndokumentasjonen varierer sterkt, særlig for de eldste utgravningene. Det vil bare bli kort gjort rede for bakgrunn og utgravningsmetoder for enkelte av de utgravningene som blir presentert i det følgende – noe annet vil føre for langt i denne sammenhengen. Hver mynt skal ha et funnregistreringsark, men det er ikke alltid tilfelle. Hvorvidt funnregistreringsarkene oppgir funnkoordinater er helt arbitrært. I mange tilfeller er kun lagnummer oppgitt, noe som i mange tilfeller gjør det svært vanskelig å rekonstruere nøyaktig i hvilken setting myntene er funnet – dette er særlig tilfelle for gravningene på 1970-tallet. Nedenfor vil de største utgravningene få en kort presentasjon.

Søndre gate/Søndre gate 4

Utgravningene i Søndre gate/Søndre gate 4 i 1971-75 (f.nr. 46), markerte starten på en ny epoke innen bygravningene i Trondheim. I forbindelse med omleggingen av asfaltdekket i Søndre gate måtte man fjerne et tykt kulturlag under gaten, helt ned til steril grunn, og erstatte dette med et tettere sandlag for at gaten skulle kunne tåle moderne tungtrafikk. Med hjemmel i Fornminneloven av 1951 ble det i mai 1971 satt i gang en omfattende gravning i gaten mellom brannstasjonen og Trondhjems Sparebanks tomt (Søndre gate 4). I 1972 ble gravningen utvidet til også å omfatte Trondhjems Sparebanks tomt.²⁵⁹ Under utgravningene ble det funnet en kirke, som i hovedsak lå under Søndre gate 4. Kirken har tidligere vært omtalt som Gregoriuskirken, men etter nyere analyser må den med rimelighet anses for å være Olavskirken.²⁶⁰

I løpet av utgravningene ble det funnet fem mynter som med sikkerhet faller inn i denne avhandlingens periode. Av disse er det en 1000-tallsmynt. De resterende er alle fra senmiddelalderen. I tillegg ble det funnet 7 ubestemte mynter, 9 dansk-norske mynter fra perioden 1649-1771 og to norske mynter fra Håkon VIIIs tid. Det er rimelig å holde fire av de ubestemte myntene (N640, N16745, N17076, N17423) for å være middelaldermynt.

²⁵⁹Lunde 1971; Long 1977, 81.

²⁶⁰Ramstad 2002.

Folkebibliotekstomta

Trondheim Folkebibliotek holdt fra 1933 til i et bygg som tidligere hadde vært byens rådhus fra 1706 til 1933 (Kjøpmannsgata 22). I forbindelse med prosjekteringen av et nytt Folkebiblioteksbygg i 1972 ble området Kjøpmannsgata 22-28 arkeologisk gravet ut i perioden 1973 til 1985 (f.nr. 29). Dette er den hittil største arkeologiske utgravning i Trondheim sentrum. Det ble funnet ca. 105 mynter, myntfragmenter, myntblanketter og mulige mynter fra en tidsperiode fra ca. 1027 til 1876 i løpet av utgravningene. Myntfunnene er publisert av Kolbjørn Skaare.²⁶¹ Den eldste mynten er en penning fra Köln, preget for keiser Konrad II (1024-39) og erkebiskop Pilgrim (1027-36) (N96159), den yngste en norsk 1 øre fra 1876, preget for Oscar II (1872-1905) (N52297).²⁶² Ca. 80 av funnmyntene faller inn i den tidsrammen som denne avhandlingen omfatter. Av disse er ca. 50 fra perioden fra før ca. 1150, 18 fra perioden ca. 1150-1320, 1 fra perioden ca. 1320-1483 og 10 fra perioden 1483-ca.1630, samt to mynter fra 13. århundre eller senere, med ukjent pregested. Ca. 43 mynter tilhører syv skattefunn: Folkebibliotekstomta (I): ca. 20 mynter, t.p.q. 1047 (N60388); Folkebibliotekstomta (II): 4 mynter, t.p.q. 1067 (N31257 A-D); Folkebibliotekstomta (III): 5 mynter, t.p.q. 1263 (N60419); Folkebibliotekstomta (IV): 5 mynter, t.p.q. 1263 (N14419 A-C); Folkebibliotekstomta (V): 3 mynter, t.p.q. 1280? (N82359-61); Folkebibliotekstomta (VI): 2 mynter, t.p.q. 1280 (N63402) og Folkebibliotekstomta (VII): 4 mynter t.p.q. 1624-27 (N60613 a-b).

Folkebibliotekstomta ligger sentralt i Trondheim midtby, både mht. den gamle og den nåværende bykjernen. I løpet av 13 år ble det undersøkt 3.200 m² og ca 8000 m³ kulturlag fra middelalder og nyere tid.²⁶³

²⁶¹ Skaare 1989.

²⁶² Skaare 1989 nr. 70 og 87.

²⁶³ Alle opplysninger vedrørende Folkebibliotekstomtas beskaffenhet og utgravning er hentet fra: Christophersen m.fl. 1988, 9-37; Nordeide 1989, 24-27; Christophersen & Nordeide 1994, 11-38.

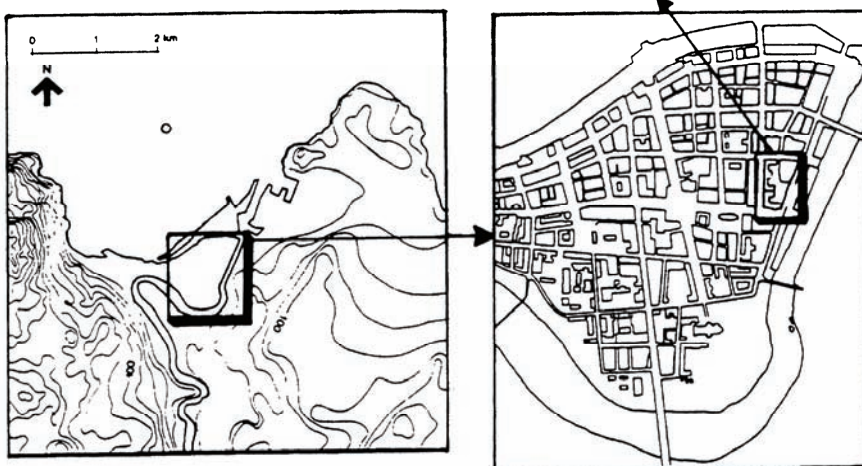
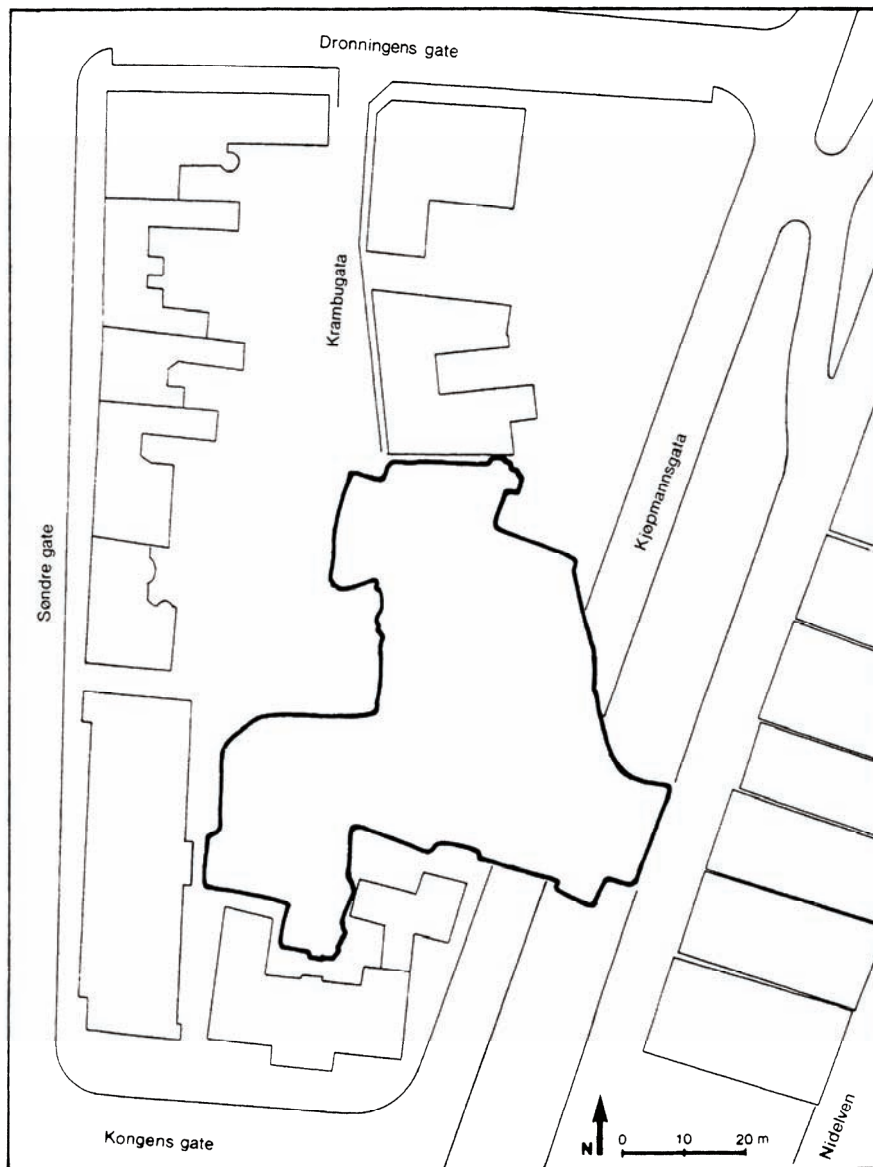

Fig. 2: Utgravningsområdet Folkebibliotekets tomte ligger sentralt i Trondheim midtby. Etter Christophersen & Nordeide 1994, 10.

Utgravningsområdet ble gravet ut maskinelt med til en dybde av 0,75-1 m. Kulturlag fra senmiddelalder og nyere tid var minerogene og med dårlige bevaringsforhold for organisk materiale. Kulturlagene fra middelalderen blir betegnet som ”langt gunstigere”, og var for en stor del bygget opp av organisk materiale (planterester, trerester, avfallsprodukter, gjødsel osv.). Dette medførte at bevaringsforholdene for organisk materiale var gode, men med betydelige variasjoner. Over hele feltet hadde nedgravninger av ledninger forstyrret kulturlagene – til tider helt ned til steril grunn. Flere hvelvede steinkjellere fra 1700-tallet hadde skåret seg ned gjennom kulturlagene i hele Kjøpmannsgata. Også trekjellere, avfallsgroper, brønner og latriner fra 1600- og 1700-tallet forstyrret kulturlagene, særlig i nordre og søndre delen av området. Etter de innledende maskingravningene er områdene hovedsakelig gravet ut med graveskje. Ved flere tilfeller har det vært brukt grovere teknikker, som hakke, spade og krafse. Dette har særlig vært utbredt i sesongen 1985 og ved enkelte sesongavslutninger. Jordmassene er ikke såldet, men stikkprøver fra delfeltfasene 1-7 av delfeltene FU, FW og FN ble såldet i 1985. Klimatiske forhold skapte tidvis vansker ved gravningene. Tørkeperioder har bidratt til uttørkning og oppsprekking av kulturlag og avdekket treverk, mens perioder med vedvarende regn og lave temperaturer medførte meget gjørmete områder, da de kompakte kulturlagene motvirket drenering.

Det er registrert ca. 13.000 lagnummer fra undersøkelsesområdet. Hvert delfelt er forsøkt sammenstilt etter en såkalt ”Harrismatrise”. Den stratigrafiske analysen har dannet grunnlag for faseinndelingen. Faseinndelingen har som formål å etablere en relativ kronologi i feltet. Definisjonen på en fase på mikronivå (innenfor et delfelt) er: ”den tid som går f.o.m. en konstruksjon blir anlagt, t.o.m. den blir ødelagt” og på makronivå (for hele tomten): ”en bebyggelsessekvens der hovedmassen av bebyggelsen på feltet anlegges, bebygges og ødelegges”.²⁶⁴

²⁶⁴ Christophersen & Nordeide 1994, 33.

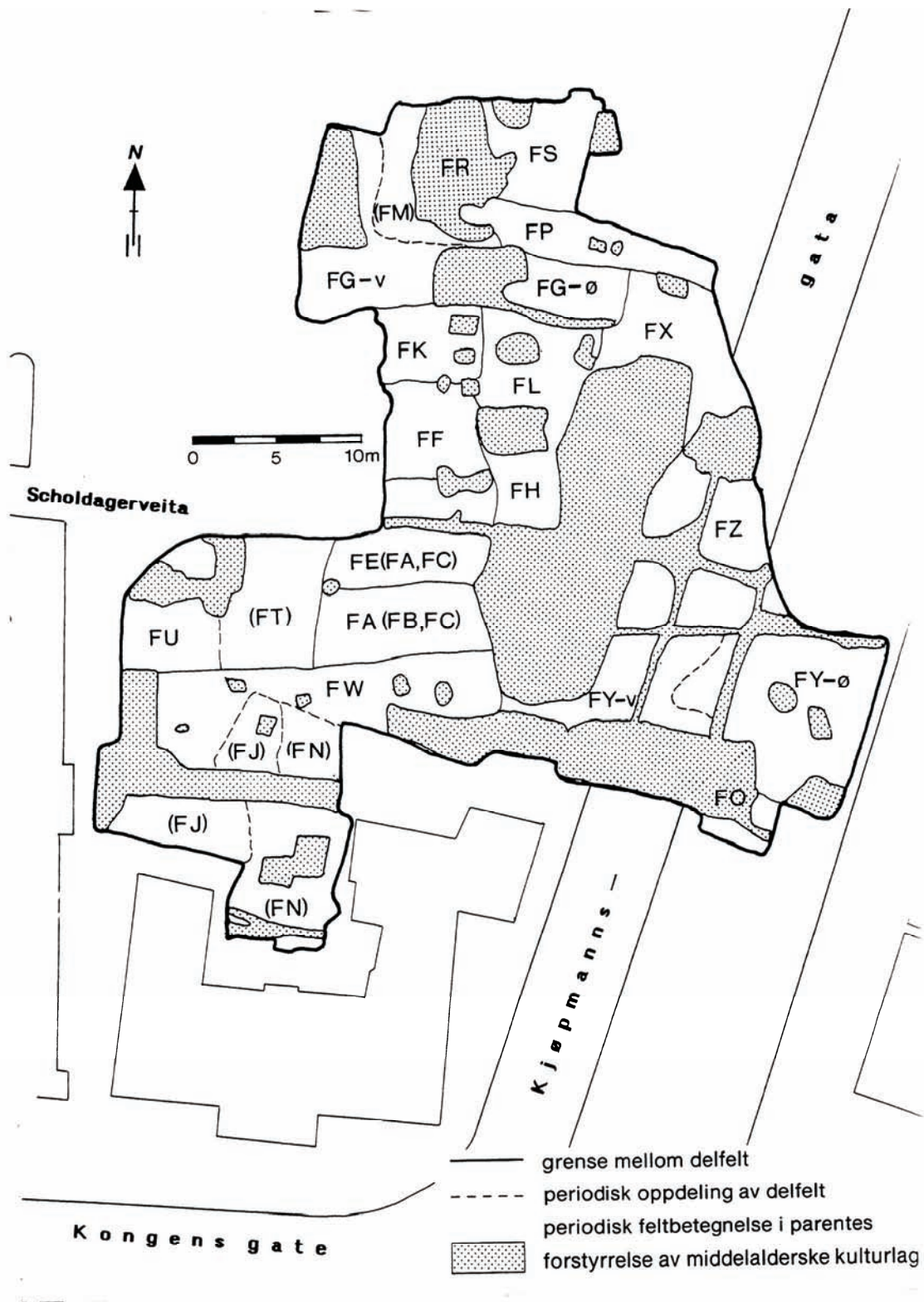

Fig. 3: Folkebibliotekstomta inndelt i delfelt. Tegning Egil Horg. Etter Christophersen & Nordeide 1994, 20.

Dateringsforslagene til de forskjellige fasene ble preliminært i 1988 basert på en typologisk analyse av tre utvalgte ledeartefakter, Keramikk, sko og mynter. Dette ble supplert med foreliggende ¹⁴C-dateringer. Senere har mynt-, sko- og keramikk materialet vært analysert for seg og det har vært gjennomført en dendrokronologisk analyse av prøver tatt under utgravningene, som har gitt en korrigert, og presisert versjon av tidligere presenterte dateringer. I den grad det er fortatt nytolkninger av myntfunnene dreier det seg om lokaliseringer av mynt til de oppgitte fasene. Disse nytolkningene er i hovedsak forestått av Axel Christophersen.

Folkebibliotekstomta ble delt inn i tolv stratigrafiske faser, som hovedsakelig dekket perioder på tjuefem eller femti år hver. Den eldste fasen (fase 1) er datert til sent 900-tall og den yngste fasen (fase 12) er datert AD 1500+.²⁶⁵ Tre av fasene, 2 (AD 1000-1050), 7 (AD 1175-1225) og 10 (AD 1325-1500), ga ingen myntfunn. Det er ikke gjort rede for nøyaktig funnsted for alle myntene. Hver mynt har et funnregistreringsark, en følgeseddel som ble gitt dem da de ble funnet. De fleste funnregistreringsarkene oppgir funnkoordinater, men for en rekke følgesedler er disse opplysningene utelatt, slik at de i beste fall kan plasseres i delfelt. I noen få tilfeller har funnregistreringsarket enten ikke blitt fylt ut, eller det har gått tapt. Det er også uklarerheter ved hvilken hovedfase flere av myntene tilhører. Dette er også nedfelt i publikasjoner over utgravningene, hvor en mynt kan være oppgitt tilhørende en hovedfase i en publikasjon og i en annen hovedfase i en annen publikasjon. Det er også en viss forskjell i tidfestingen for forskjellige faser mellom publikasjonene.²⁶⁶ I de tilfellene har jeg forholdt meg til den seneste, som er presentert i Christophersen og Nordeide 1994. Det vil også finnes forskjeller i plassering i faser for enkelte mynter i denne avhandlingen i forhold til tidligere publikasjoner. Dette vil bli gjort rede for fortløpende i presentasjonen av myntene. Umiddelbart vil det bare bli gjort rede for antall mynt i hver hovedfase.

I fase 1 (sent 900-tall) ble det funnet to norske mynter fra andre halvdel av 1000-tallet, en fra Harald Hardrådes tid og en fra Olav Kyrres tid. Fase 3 (1025-1050) avga tre mynter, hvorav to norske fra henholdsvis Harald Hardrådes tid og Olav Kyrres tid, samt en penning preget i Köln for keiser Konrad (1024-39) og Erkebiskop Pilgrim (1027-36). I hovedfase 4 (1050-1100) ble det funnet ca. 20 mynter, som, med unntak av tre usikre, alle

²⁶⁵ Christophersen & Nordeide 1994, 129-131.

var norske og kan plasseres inn i fasens tidsramme. Bare to mynter ble funnet i hovedfase 5 (1100-1150). Begge myntene var norske fra Olav kyrres tid.







	Bygninger, veg/strete
	Vann
	Grøft
	Gjerde; flettverk, påler (-hull)
	Rekonstruert tomtegrense
	Kirkegård
B	Brønn
L	Latrinegrop
pf	Pålefundament
sb	Steinbrolegning
6A	Interne tomtenummer
o	Stolpehull

Fig. 4: Symbolliste for bebyggelseskart, Folkebibliotekstomta. Etter: Nordeide 1989, 31.

²⁶⁶ Christophersen m.fl. 1988; Nordeide 1989; Christophersen & Nordeide 1994.

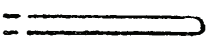

Kongens gate

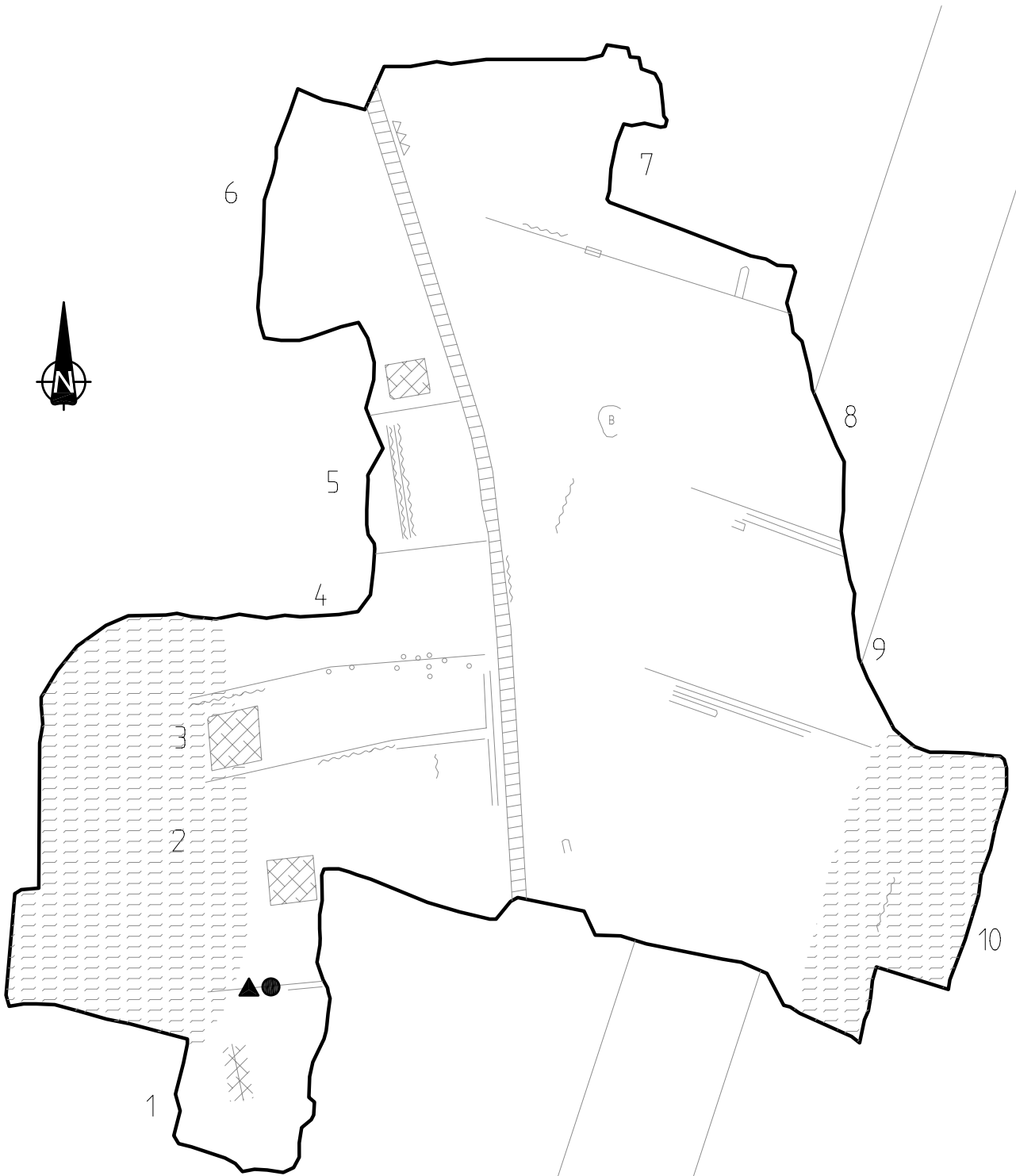
Kjøpmannsgata

- Ca. 1050-66
- ▲ Ca. 1065-80

FOLKEBIBLIOTEKSTOMTA
FASE 1 (sent 900-tall)

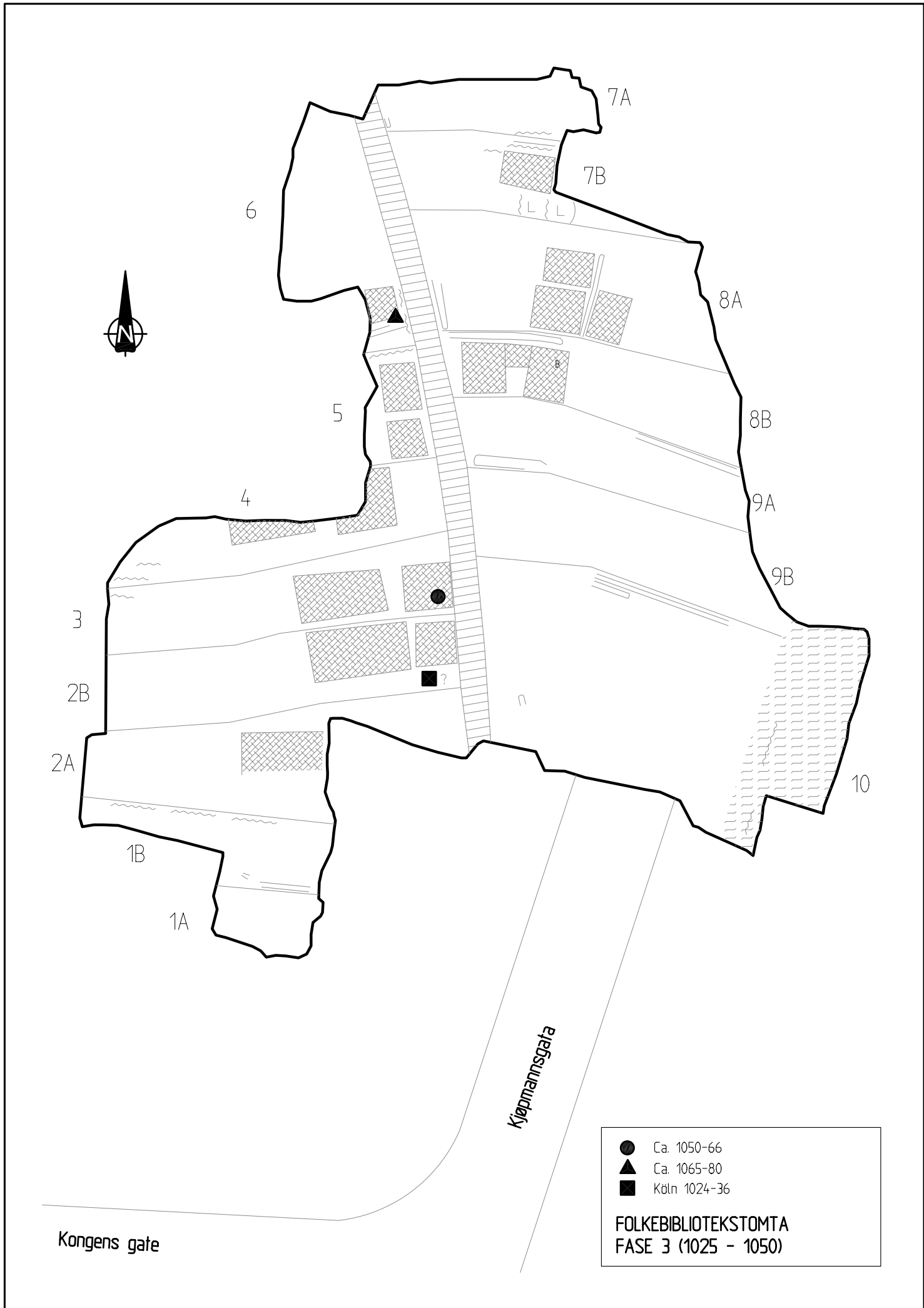

●	Ca. 1050-66
▲	Ca. 1065-80
■	Köln 1024-36

**FOLKEBIBLIOTEKSTOMTA
FASE 3 (1025 - 1050)**

Kongens gate

Kjøpmannsgata

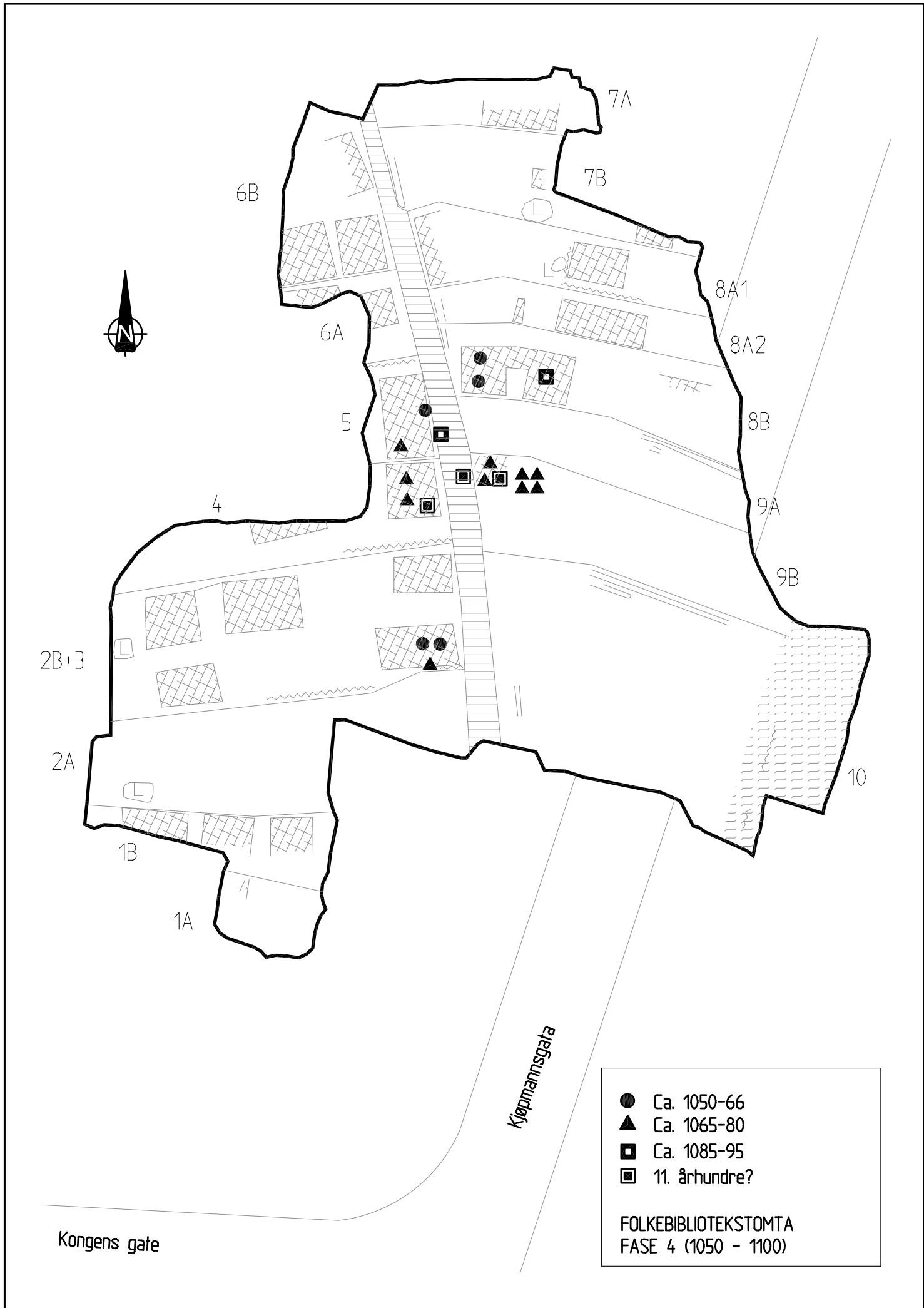

Kongens gate

Kjøpmannsgata

●	Ca. 1050-66
▲	Ca. 1065-80
■	Ca. 1085-95
◻	11. århundre?

FOLKEBIBLIOTEKSTOMTA
FASE 4 (1050 - 1100)

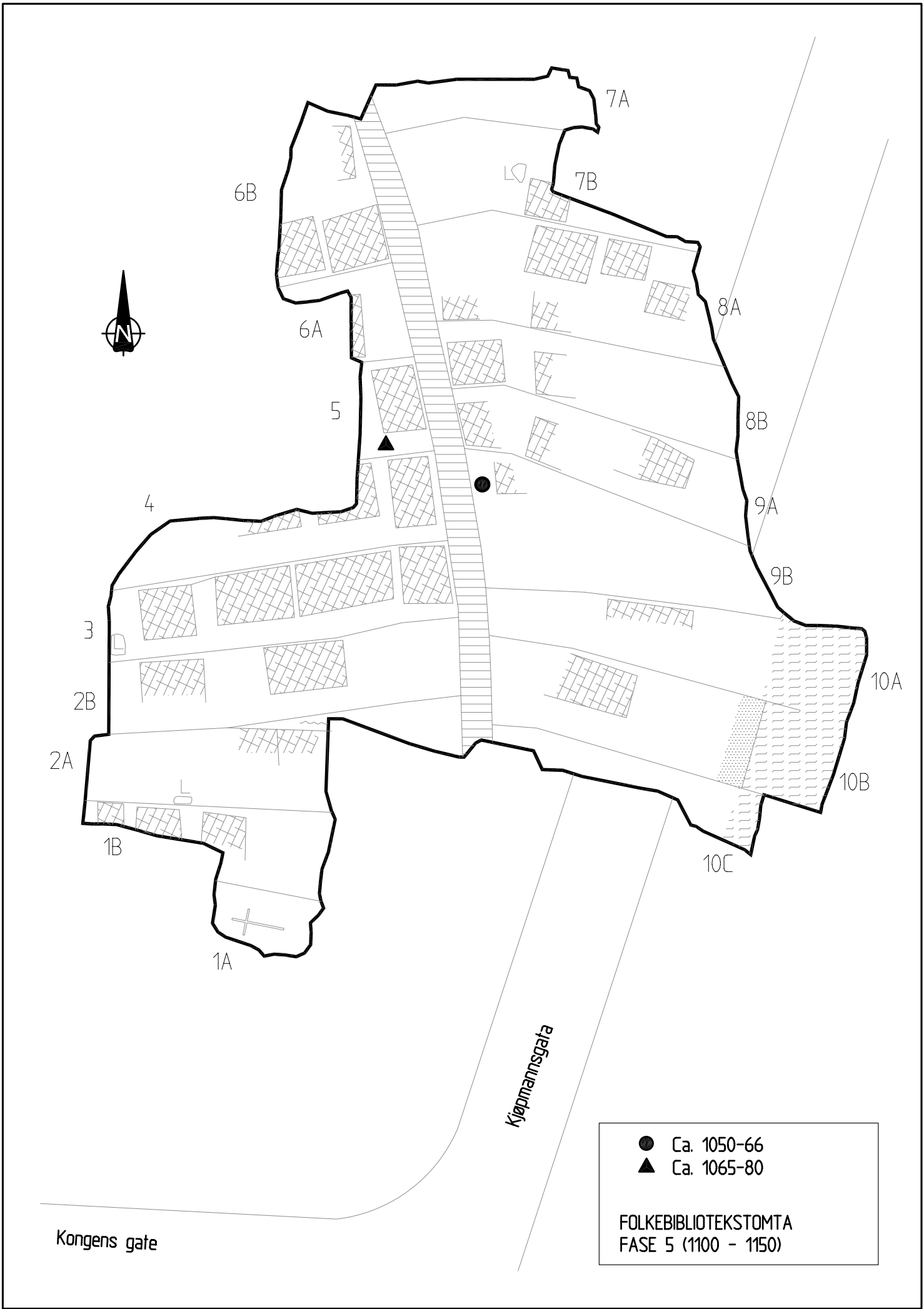

● Ca. 1050-66
▲ Ca. 1065-80

**FOLKEBIBLIOTEKSTOMTA
FASE 5 (1100 - 1150)**

Kongens gate

Kjøpmannsgata

I hovedfase 6 (1150-1175) ble det i felt FW funnet en mynt, som kan stamme fra det 13. århundre eller senere. To myntfunn ble gjort i hovedfase 8 (1225-75), hvorav den ene mynten, et avtrykk av en penning fra Sverre sigurdsson, er eldre enn fasen, og den andre en Bergensskilling fra 1527/28 er yngre enn fasen.

I hovedfase 9 (1275-1325) ble det funnet seks mynter; en skatt bestående av fem brakteater fra Magnus Lagabøters tid,²⁶⁷ og et enkeltfunn – en penning fra Magnus Erikssons tid.

To funn (N14419 A-C) og (N84401) ble i Christophersen m.fl. 1988, lagt til hovedfase 10 (1325-1500), men ble i Nordeide 1989 lagt til hhv. Hovedfase 9 og 11. Dette synes etter min egen gjennomgang å være mer i henhold til de gjeldende faseinndelingene. Forslagene i Christophersen m.fl. 1988 foregir seg heller ikke å være annet enn preliminaire.²⁶⁸

Åtte mynter ble funnet i hovedfase 11 (AD 1500+). Av dette stammer fem mynter fra to skatter på hhv. tre og to mynter.²⁶⁹ Bare to av myntene har et pregetidspunkt som korresponderer med fasens datering, hhv. 1523/24 og 1624-27. De seks resterende myntene stammer alle fra perioden ca. 1280-1345. Med ett unntak er alle myntene funnet i delfeltene FJ/FN/FW.

I hovedfase 12 (1500+) er det funnet ca. 31 mynter, fordelt på tre skatter og to enkeltfunn. Det nøyaktige antallet mynter er uvisst, da en skatt bestående av ca. 20 triqvetra-penninger fra Harald Hardråde ikke har kunnet separeres helt på grunn av sin dårlige forfatning. Av de resterende elleve myntene er det en skatt bestående av fem penninger fra Magnus Lagabøter, en skatt bestående av fire danske skillinger 1624-27, samt to enkeltfunn av tyske mynter fra 1500-tallet. Det er altså bare seks mynter som har en pregetid som faller inn i hovedfasens tidsperiode.

²⁶⁷ Folkebibliotekstomta (IV)

²⁶⁸ Christophersen m.fl 1988, 188, 192; Nordeide 1989, 106, 119.

²⁶⁹ Folkebibliotekstomta (V) og (VI).

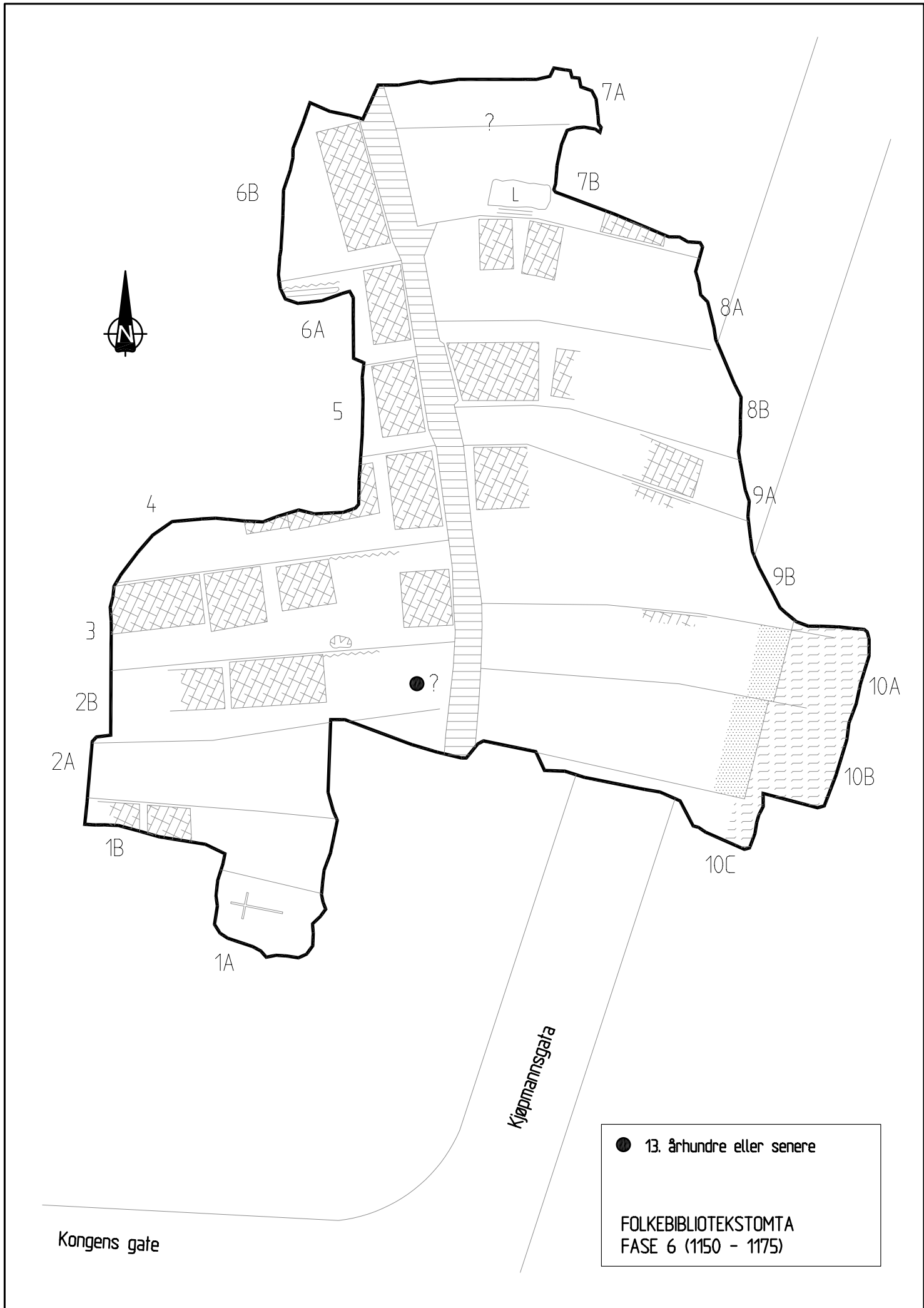

Kongens gate

Kjøpmannsgata

● 13. århundre eller senere

FOLKEBIBLIOTEKSTOMTA
FASE 6 (1150 - 1175)

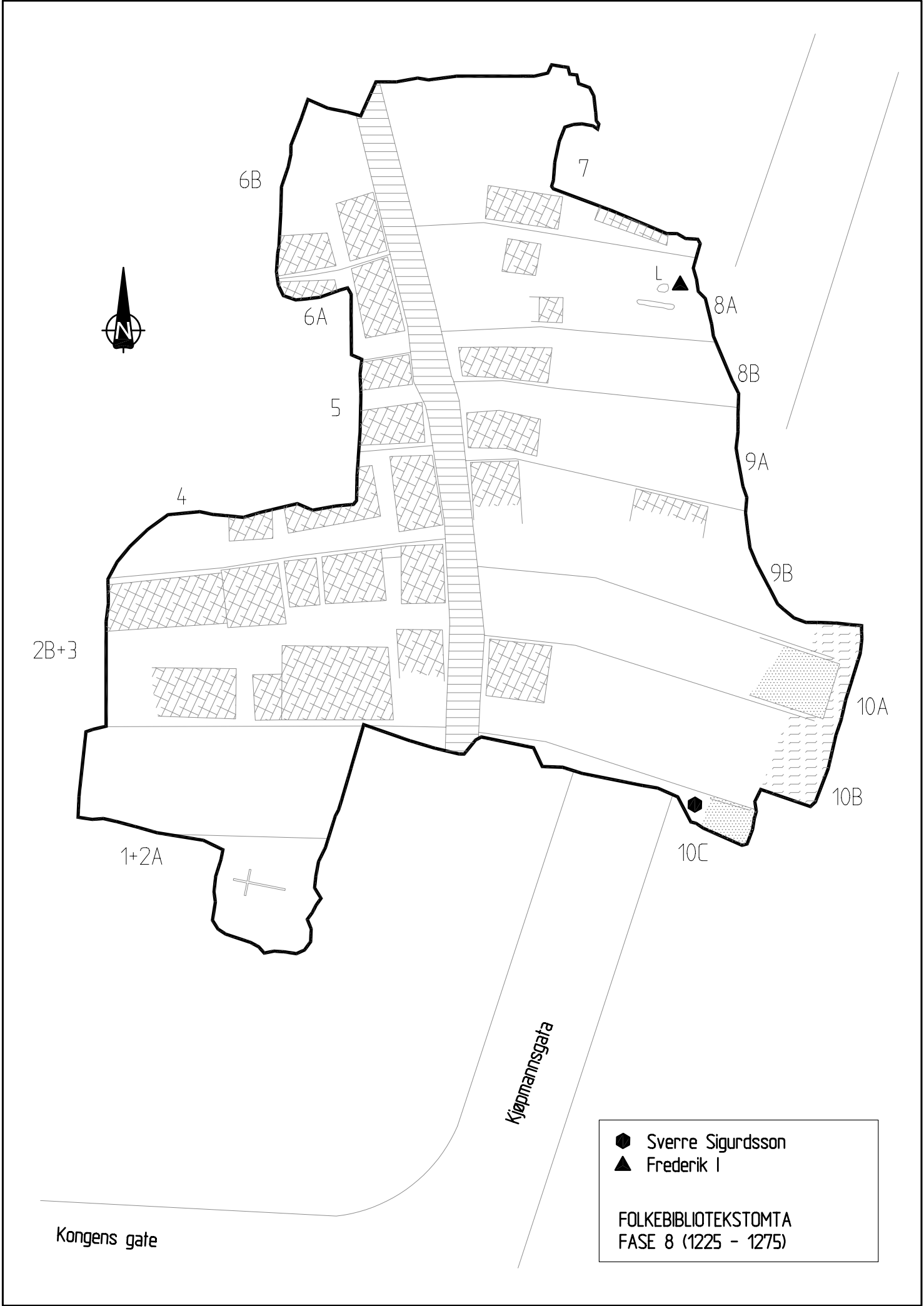

- Sverre Sigurdsson
 - ▲ Frederik I
- FOLKEBIBLIOTEKSTOMTA
FASE 8 (1225 - 1275)

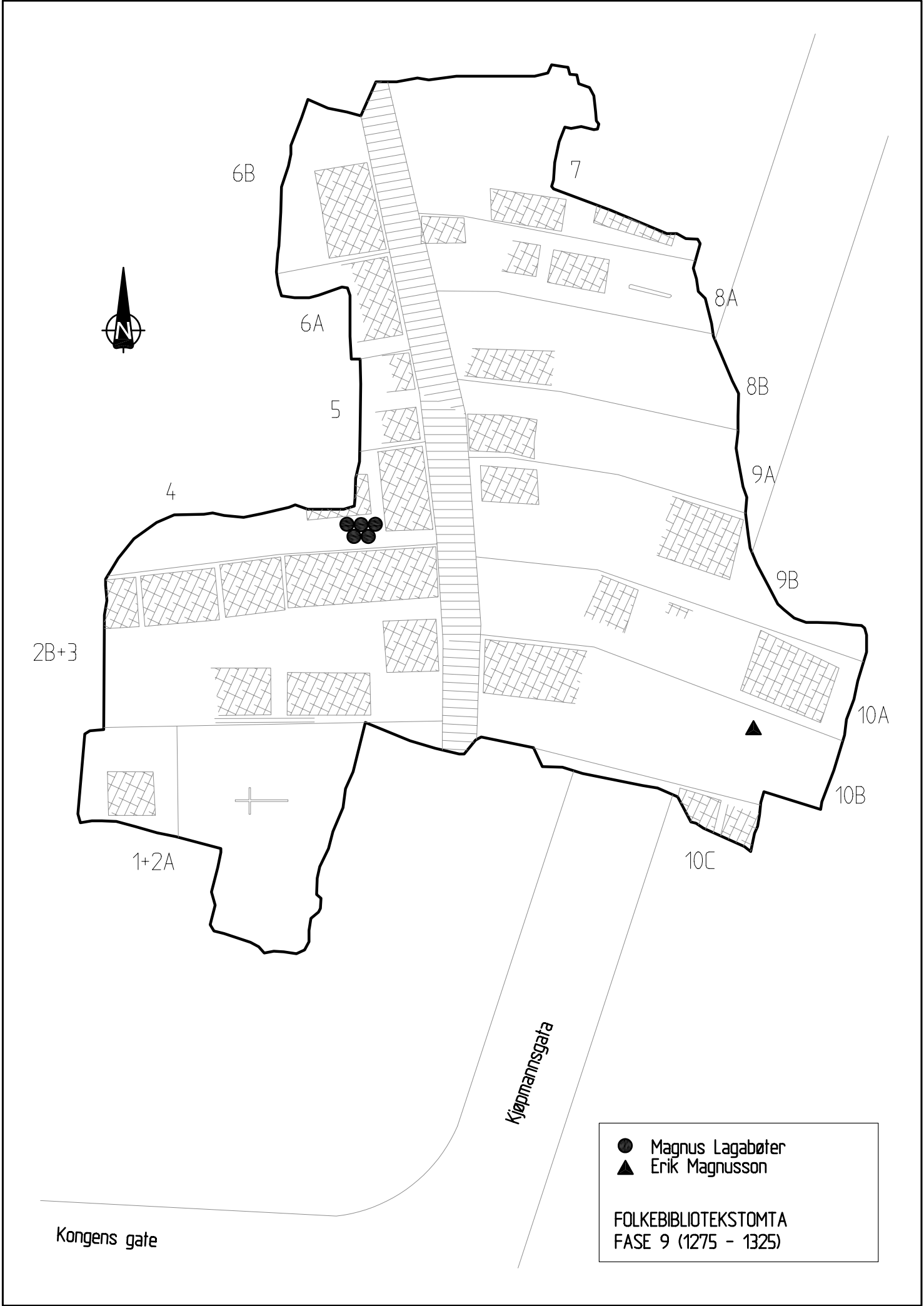

2B+3

4

6B

6A

5

7

8A

8B

9A

9B

1+2A

10A

10B

10C

Kjøpmannsgata

Kongens gate

● Magnus Lagabøter
▲ Erik Magnusson

FOLKEBIBLIOTEKSTOMTA
FASE 9 (1275 - 1325)

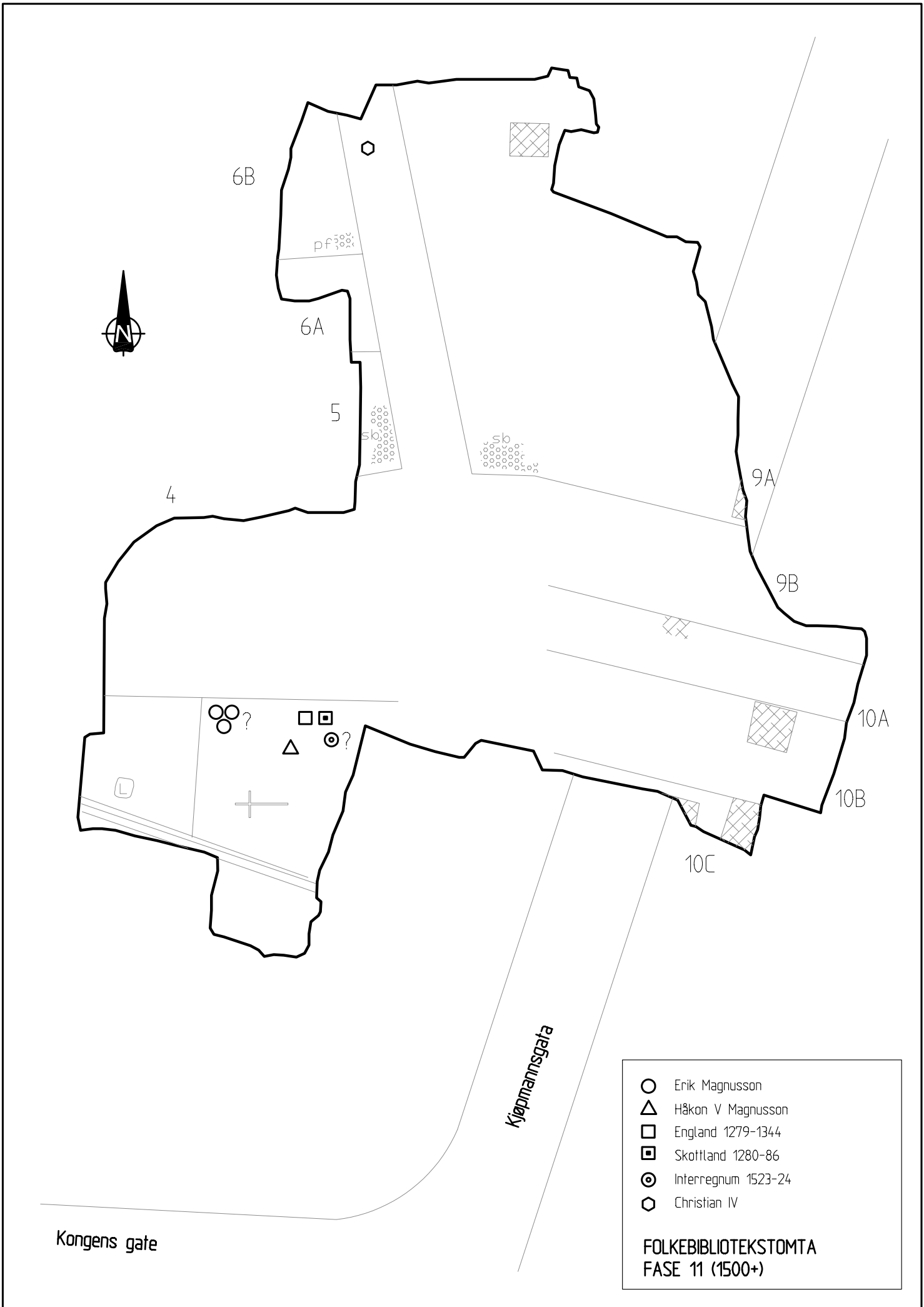

Kongens gate

Kjøpmannsgata

- Erik Magnusson
 - △ Håkon V Magnusson
 - England 1279-1344
 - ▣ Skottland 1280-86
 - ⊙ Interregnum 1523-24
 - ⬡ Christian IV
- FOLKEBIBLIOTEKSTOMTA
FASE 11 (1500+)**

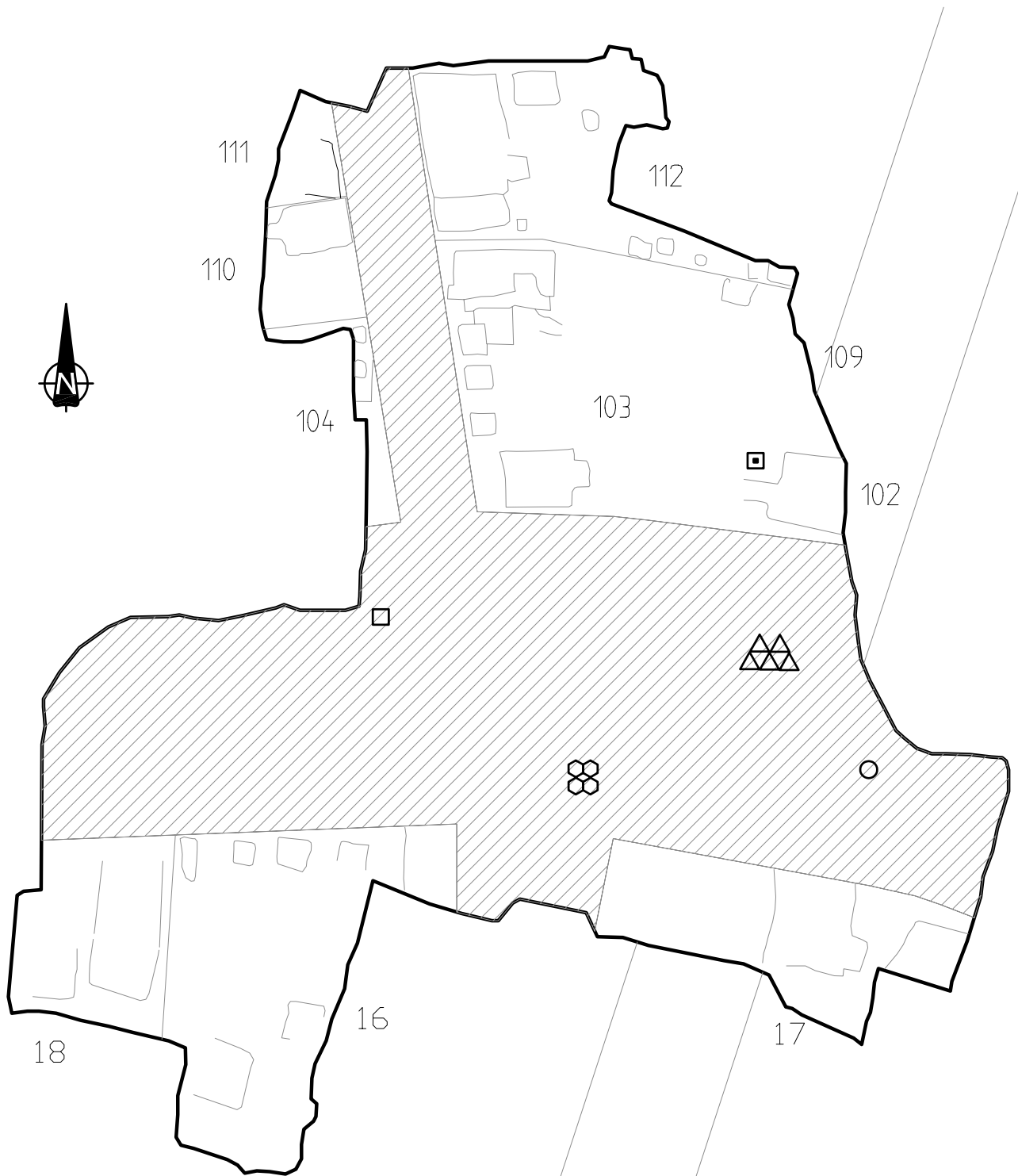

- Ca 1050-66 (ca. 20 stk.)
 - △ Mangus Lagabøter
 - Rostock 1500-tall?
 - ◻ Schleswig-Holstein 1560-tall
 - ⊙ Christian IV
- FOLKEBIBLIOTEKSTOMTA
FASE 12 (1500+)**

Erkebispegården

Den andre av de to største utgravningene utført i Trondheim er Erkebispegården, som ligger sørøst i dagens midtby mot Nidelva. I middelalderen og tidlig nytid har gården ligget i den sørlige yttergrensen av byen. Gården ligger på et platå som er et av de høyeste punktene på Nidarneset. Det er konstatert bebyggelsesspor som går forut i tid for erkebispetet, blant annet spor etter hus og en bred palisade. Den seneste tolkningen av disse er at området som er avgrenset av elven i sør og øst, Domkirkegårdsmuren i nord og Prinsens gate i vest, har vært disponert av kongemakten, trolig allerede før år 1000. Videre er det foreslått at Harald Hardrådes kongsgård skulle være etablert mot nordøst i dette området.²⁷⁰ Etter erkesetetets opprettelse og frem til reformasjonen har området vært disponert av erkebiskopen. Etter reformasjonen overtok kongen Erkebispegården. Erkebispegården representerer, som erkebiskopens residens og erkebispedømmets administrative sete, det absolutte politiske, religiøse og økonomiske maktsenter både i Trondheim, den Nordenfjelske regionen og på nasjonalt plan gjennom det meste av middelalderen. Dette området i byen synes å ha hatt en særstilling helt fra byens tidligste tid.

Den 18. august 1983 ble Erkebispegårdens østlige og sørlige fløy, som besto av store magasinbygninger, ødelagt av brann. I forkant av Trondheims 1000-årsjubileum i 1997 var det et ønske om å få reetablert gården. To nye bygg som i dag huser henholdsvis Museet i Erkebispegården og Nidaros Bispedømmes administrasjon er som følge av dette oppført på branntomta. I forkant av dette ble det i perioden 1991-1995 gjennomført omfattende arkeologiske undersøkelser av det samme området.²⁷¹ I løpet av fem år ble det undersøkt ca. 2.200m². I løpet av utgravningene ble det funnet 167 mynter og myntfragmenter, 54 myntblanketter, og 16 mulige mynter, medaljer eller regnepenger fra en tidsperiode fra ca. 1280 til 1953 (f.nr. 23). Myntfunnene er ikke publisert, men er, med et par unntak, bestemte av Kolbjørn Skaare.²⁷² Den eldste mynten er en penning, ca. 1280-85, fra Eirik Magnusson, preget i Bergen (N162308), den yngste en norsk 10 øre fra 1953 (N128013). 110 mynter faller inn i den tidsrammen som denne avhandlingen omfatter. Av

²⁷⁰ Nordeide 2003, 79-93.

²⁷¹ Alle opplysninger om Erkebispegårdens beskaffenhet og utgravning er hentet fra Nordeide m.fl. 2000 a, 19-38; Nordeide 2003. Kartene er bygget opp ved hjelp av koordinatene på funnregistreringsarkene og Olsson & Petersén 1997, Petersén 1997, Saunders 1997 a og Saunders 1997 b; McLees 1998 a, McLees 1998 b, Nordeide m.fl. 2000 a-b.

disse er 2 fra perioden ca. 1150-1320, 29 fra perioden ca. 1320-1483 og 76 fra perioden 1483-ca.1630, samt en mynt fra "tidligere middelalder", en mynt fra "senmiddelalder" og en mulig brakteat, alle med ukjent pregested. 14 mynter og 6 blanketter tilhører fem skatter: Erkebispegården (I): 2 blanketter t.p.q. 1500-37 (N119888); Erkebispegården (II): 2 blanketter t.p.q. 1500-37 (N119890); Erkebispegården (III): 4 mynter t.p.q. 1481? (N142029, N142030, N142031, N142032); Erkebispegården (IV): 2 blanketter t.p.q. 1500-37 (N11989 A-B); Erkebispegården (V), 10 mynter t.p.q. 1481? (135841-48 og N135850-51). I tillegg til myntfunnene ble det funnet rester av tre myntverksteder, hvorav det eldste er dendrokronologisk datert ca. AD 1500.

Utgravningsområdet ble delt inn i 10 delfelt, som ble gravet ut med både *multi context*- og *single context*-metodikk brukt parallelt på ulike felt, for at av at hvert lag skulle kunne identifiseres, lokaliseres, karakteriseres og relateres til andre enheter. I likhet med utgravningene av Folkebibliotekstomta ble det benyttet en Harrismatrise for å sammenstille den relative kronologien for det utgravde området. I sin doktoravhandling, som også er prosjektets sluttrapport, fremsetter Sæbjørg W. Nordeide noen kritiske innvendinger mot metoden *single context recording*. Metoden innebærer en klar fare for at materialet ble så fragmentert at det skaper problemer for rekonstruksjonen.²⁷³ Utgravningsområdet har vært uforstyrret i moderne tid, men i de midtre delene av østfløyen er de eldste lagene sterkt forstyrret av en fiskedam fra 1500-tallet og en kjeller fra 1700-tallet.

²⁷² Skaare (manuskript).

²⁷³ Nordeide 2003, 36.

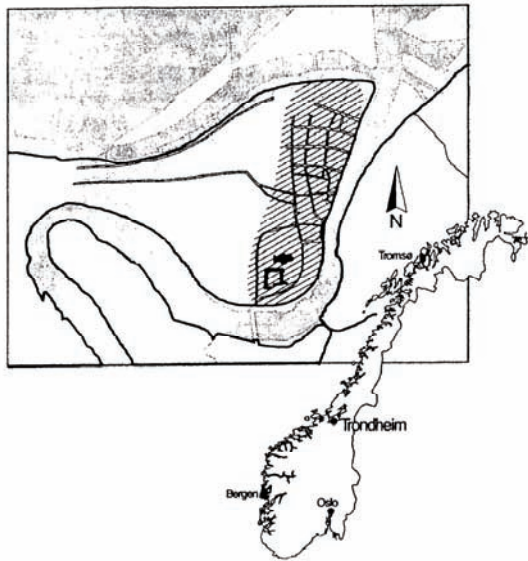

Map of Trondheim showing the location of the Archbishop's Palace. (The shaded area shows the extent of the medieval town).

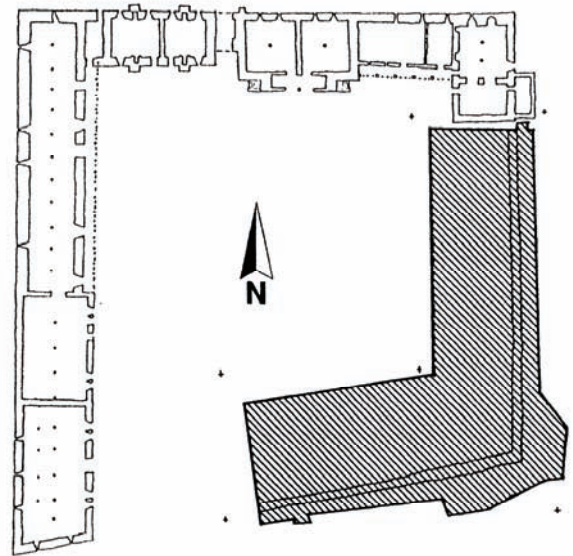

The location of the 1991-1995 excavations in the Archbishop's Palace (shaded).

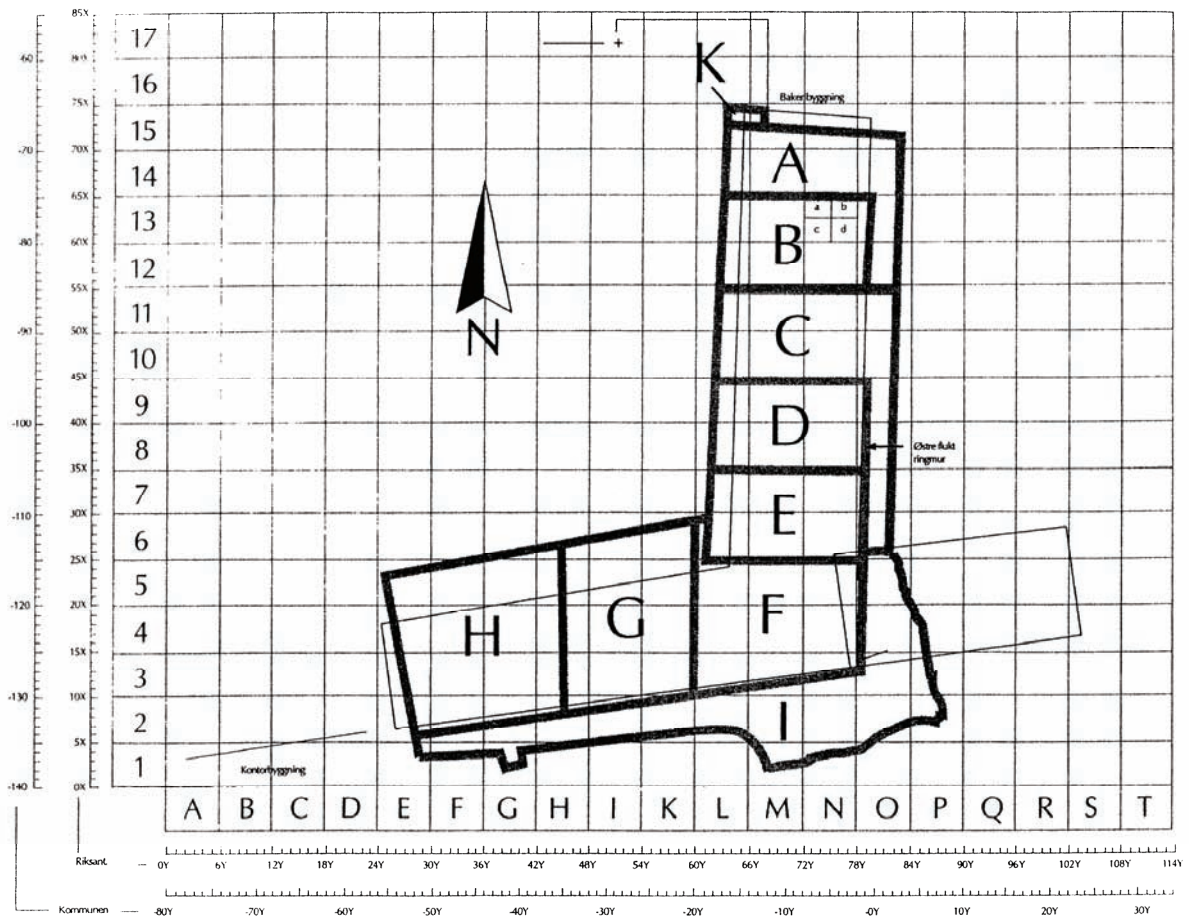

The site sub-divisions (Areas A to K) and the coordinate system (both the council's standard system and the excavation project's adjusted system).

Fig. 14: Oversikt over utgravningene i Erkebispegården 1991-95. Etter Nordeide m.fl. 2000, 4.

Utgravningsområdet ble delt inn i 12 *perioder*, som utgjør hovedtrinn i bebyggelsen. Periodene ble igjen inndelt i *faser*, som viser hvor bebyggelse eller aktivitet skifter over bare mindre deler av feltet. Det er i hovedsak tre faser per periode. Unntaket er periode 6, som ble inndelt i fire faser. Dateringene av perioder basert på ¹⁴C-prøver, dendrokronologi, keramikk, mynter og skriftlige kilder.

I likhet med Folkebibliotekstomta ble heller ikke jordmassene i Erkebispegården såldet ut over noen få prøver begrunnet med tidspress og en generell tilfredshet med gjenfinningsraten som ble oppnådd ved håndgravning.²⁷⁴ En totalinnsamling av artefakter fra området var heller ikke prosjektets mål.







Funnene av mynter og blanketter før 1630 er gjort i alle perioder fom. periode 5 tom. periode 12. For periodene 9-12 er det primært snakk om mynter/blanketter som er funnet redeponerte i forskjellige konstruksjons-, destruksjons- og utjevningsslag. I likhet med den praksis som ble etablert ved utgravningene av Folkebibliotekstomta og senere utgravninger i Trondheim bygrunn, har hver mynt et standardisert funnregistreringsark. De aller fleste funnregistreringsarkene oppgir funnkoordinater, men for en del følgesedler er kun felt og lagnummer oppgitt. Imidlertid er det, på grunn av den nitide registreringen og publiseringen av disse lagnumrene, mulig å plassere de aller fleste myntene med ganske stor nøyaktighet. I likhet med Folkebibliotekstomta er det noen mynter/blanketter som mangler funnopplysninger (8 mynter og 5 blanketter), enten fordi funnregistreringsarket ikke blitt fylt ut, eller det har gått tapt.

På grunnlag av funnomstendighetene, som vil bli beskrevet fortløpende nedenfor, vil jeg fremholde at alle myntene funnet i Erkebispegården må karakteriseres som *tap*. Dette gjelder også de redeponerte myntene, som synes å være mynter som i utgangspunktet er tapt i Erkebispegården, og ikke fraktet dit i tilkjørte masser utenfra. I likhet med den foregående presentasjonen av Folkebibliotekstomta vil det også her umiddelbart bare bli gjort rede for antall mynt i hver periode med underfaser.

Periode 5 (1450/75-1500) ble delt inn i tre faser, hvor det ble gjort myntfunn i fase 1 og 2. I fase 1 ble det funnet to danske groser fra Erik av Pommern, og i fase 2 en svensk hulpenning fra Magnus Erikssons tid.

²⁷⁴ Nordeide m.fl. 2000, 28.

Erkebispegården 1991-1995
Mynter og blanketter eldre enn 1630
Periode 5, Fase 2 (1450/75 - 1500)

-  Mynt
-  Ringmur
-  Bygning
-  Ildsted
-  Grøft
-  Groper

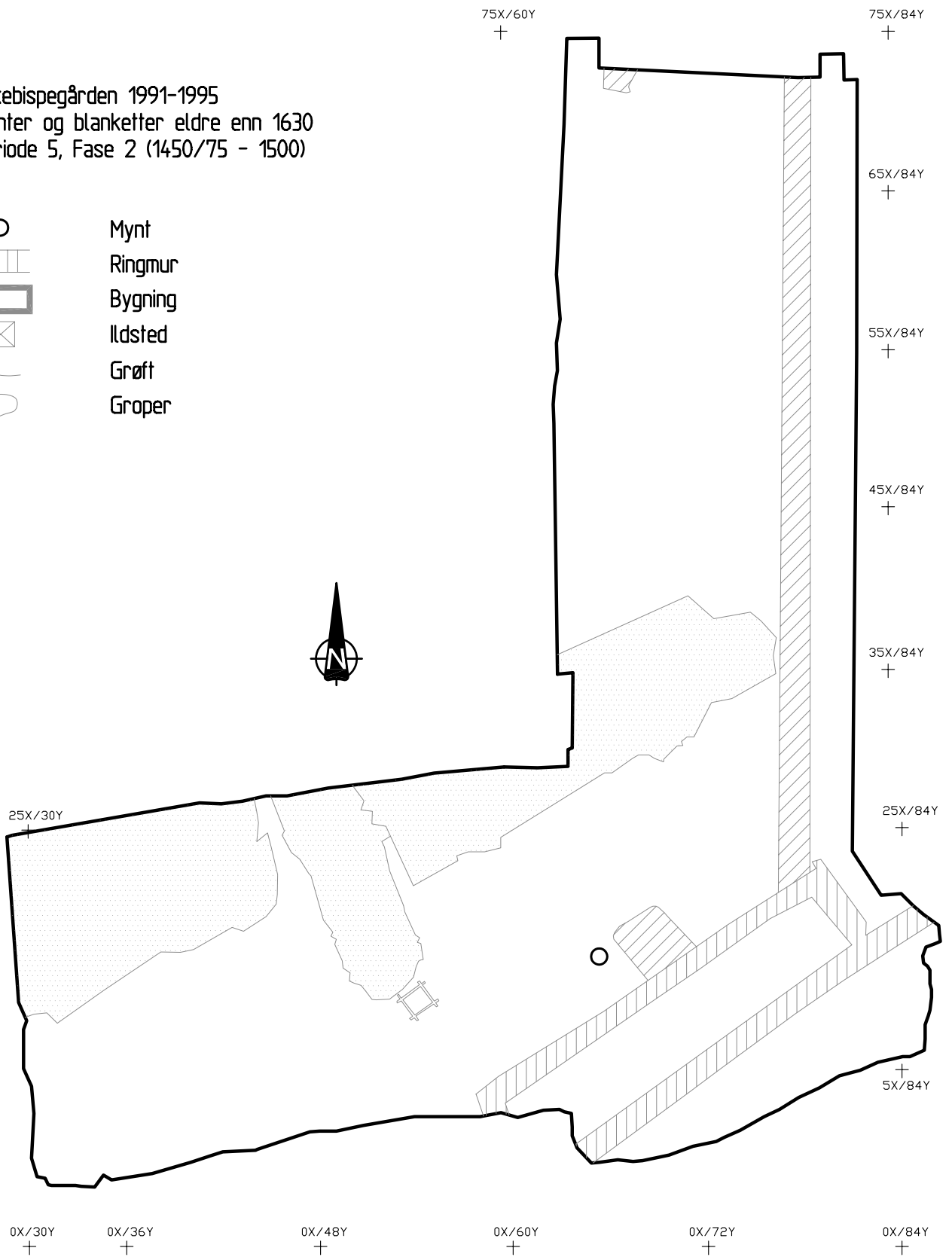

Periode 6 (1500-32) er, som den eneste, delt inn i fire faser. De to eldste av de tre myntverkstedene er i drift i periode 6. Det første i fase 1 og 2, det andre i fase 3 og 4. Det er gjort myntfunn i alle fasene. I fase 1 ble det funnet 4 Malmøhvider fra hhv. Christian I og Hans, samt to blanketter, som ble funnet sammen.²⁷⁵ Blankettene (N119888) utgjør et lite problem; funnregistreringsarket oppgir koordinater og lagnummer som ikke korresponderer. I følge koordinatene skal blankettene ha blitt funnet rett vest for K 125, kalt "den nye hallbygningen".²⁷⁶ Lagnummeret som er oppgitt tilsvarer derimot den nordre arbeidsbenken i myntverkstedet.²⁷⁷ På distribusjonskartet er begge muligheter markert med et spørsmålstegn.

I fase 2 ble det funnet tre mynter: to Malmøhvider fra Christian I og en hvit fra Gaute Ivarsson. I tillegg ble det funnet to blanketter. I fase tre fremkom 21 mynter, hvorav fire i en mulig skatt, bestående av tre danske og en tysk mynt.²⁷⁸ I tillegg ble det funnet 16 blanketter, hovedsakelig inne i det andre myntverkstedet.²⁷⁹ 14 mynter og to blanketter fremkom i fase 4.

Periode 7 (1532-90) er delt inn i tre faser. Det ble gjort myntfunn i alle fasene. Det yngste myntverkstedet, som ble bygget etter brannen i 1532 var i drift i fase 1, som går frem til reformasjonen. I fase 1 (1532-37) ble det funnet elleve mynter, hvorav ti tilhører en skatt, bestående av danske mynter fra tiden ca. 1450-1513.²⁸⁰ Det ble videre funnet syv blanketter i samme fase. I fase 2 ble det funnet to mynter og to blanketter. I fase 3 er det funnet to mynter og åtte blanketter. To av blankettene er ikke avmerket på spredningskartet, da de mangler koordinater.

²⁷⁵ Erkebispegården (I).

²⁷⁶ Nordeide 2003, 173 (hus 50).

²⁷⁷ McLees 1998 a, 146, 186.

²⁷⁸ Erkebispegården (III).

²⁷⁹ To av disse, N119889 A-B, ble funnet samlet og regnes i denne sammenhengen som en skatt: Erkebispegården (IV). At disse ble funnet samlet kan bero på tilfeldigheter.

²⁸⁰ Erkebispegården (V).

Erkebispegården 1991-1995
 Mynter og blanketter eldre enn 1630
 Periode 6, Fase 1 (1500 - 1532)

- Mynt
- Blankett
- ▤ Ringmur
- ▭ Bygning
- ⊠ Ildsted
- ~ Grøft
- Groper

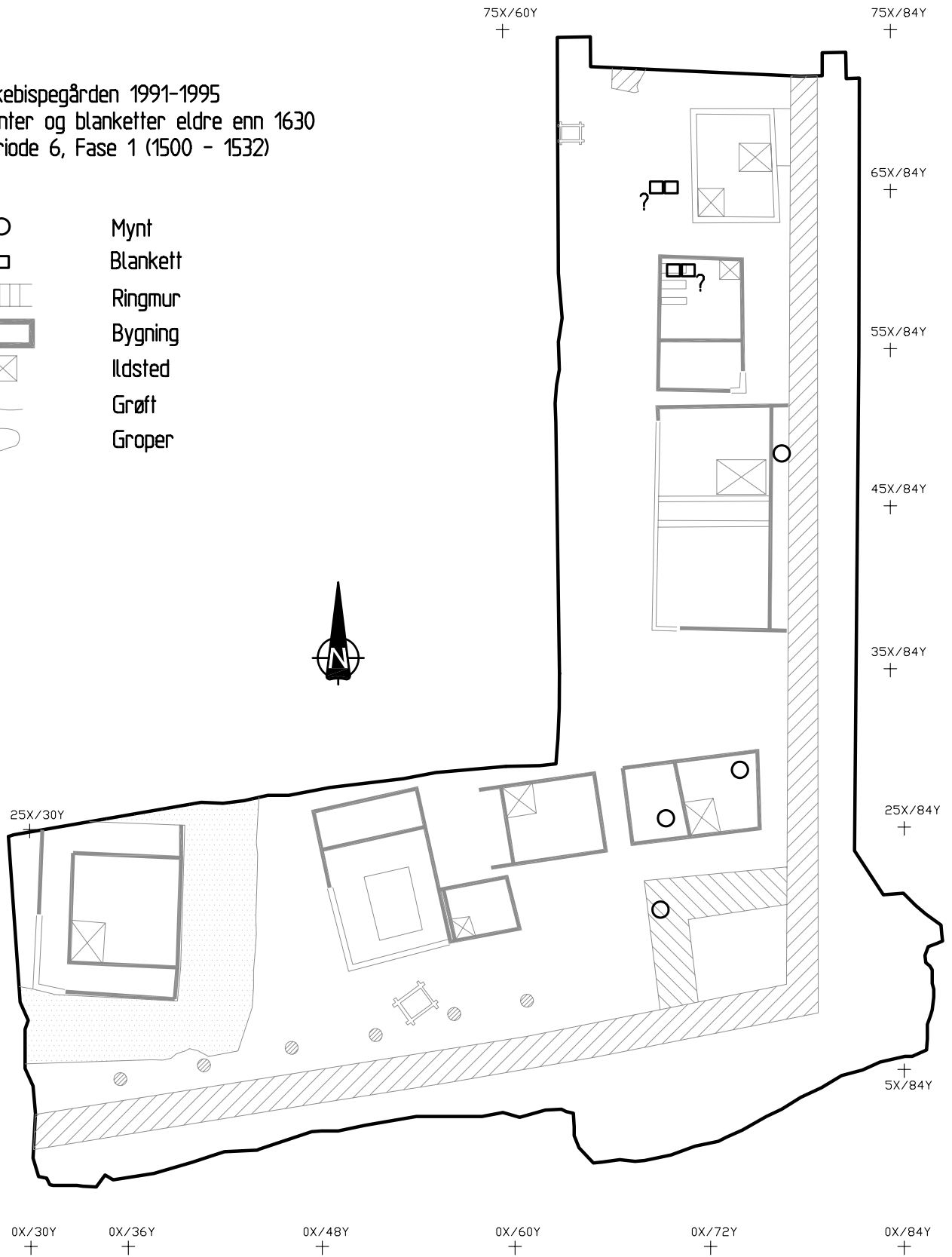

Erkebispegården 1991-1995
 Mynter og blanketter eldre enn 1630
 Periode 6, Fase 2 (1500 - 1532)

- Mynt
- Blankett
- ▤ Ringmur
- ▭ Bygning
- ⊠ Ildsted
- ~ Grøft
- Groper

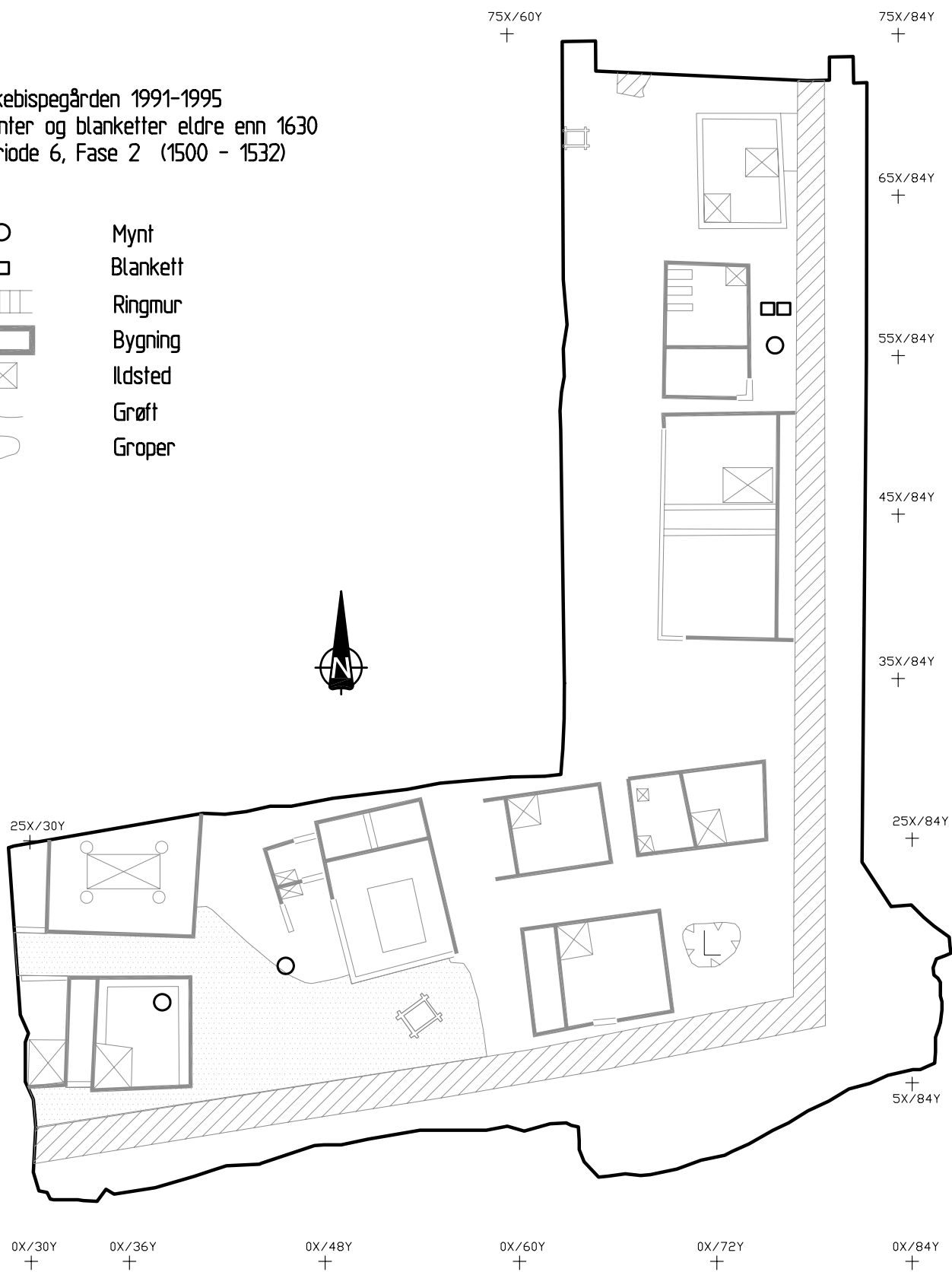

Erkebispegården 1991-1995
 Mynter og blanketter eldre enn 1630
 Periode 6, Fase 3 (1500 - 1532)

- Mynt
- Blankett
- ▤ Ringmur
- ▭ Bygning
- ⊠ Ildsted
- ⋈ Grøft
- Groper

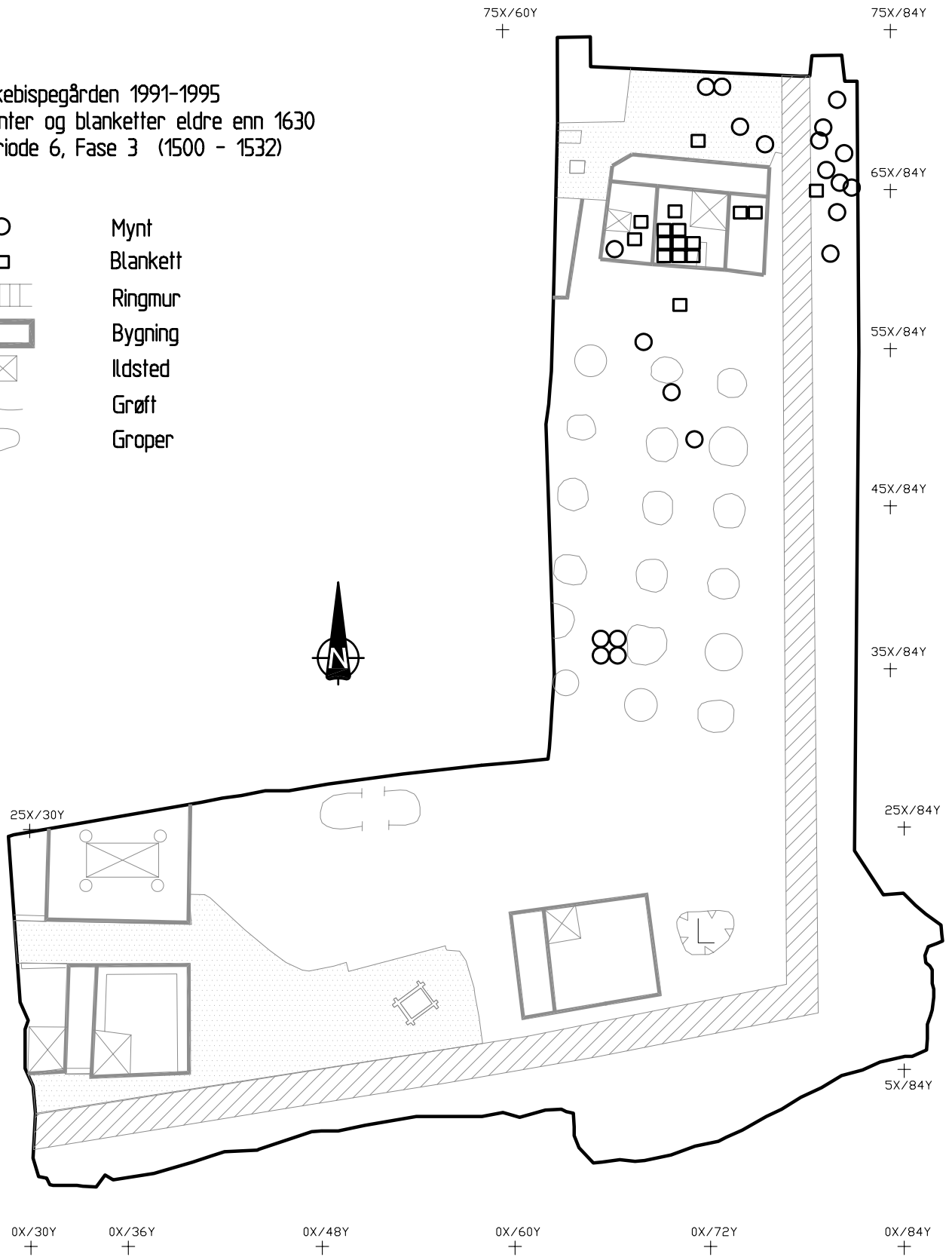

Erkebispegården 1991-1995
 Mynter og blanketter eldre enn 1630
 Periode 6, Fase 4 (1500 - 1532)

- Mynt
- Blankett
- ▤ Ringmur
- ▭ Bygning
- ⊠ Ildsted
- ⋄ Grøft
- Groper

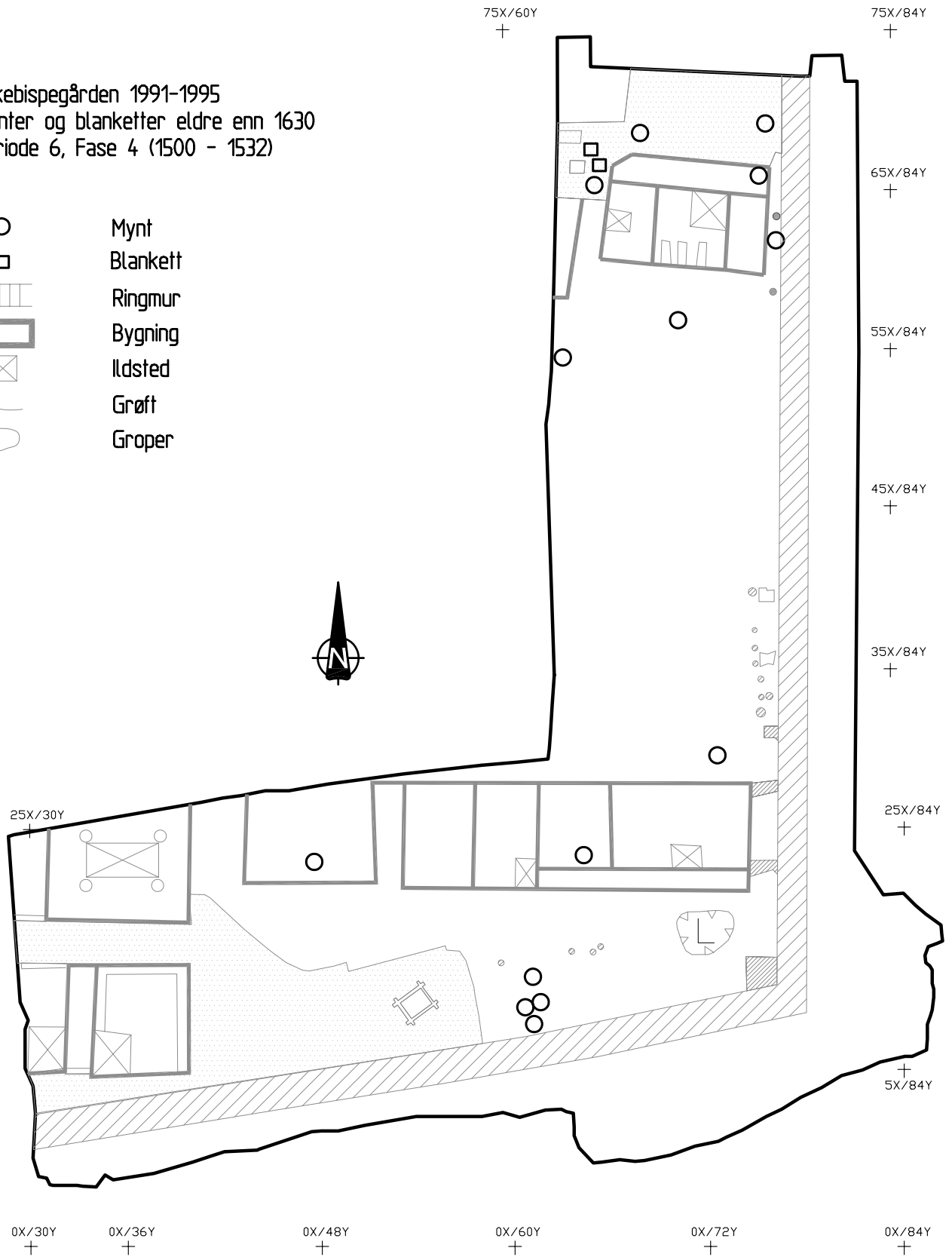

Erkebispegården 1991-1995
 Mynter og blanketter eldre enn 1630
 Periode 7, Fase 1 (1532 - 1537)

- Mynt
- Blankett
- ▤ Ringmur
- ▭ Bygning
- ⊠ Ildsted
- ~ Grøft
- Groper

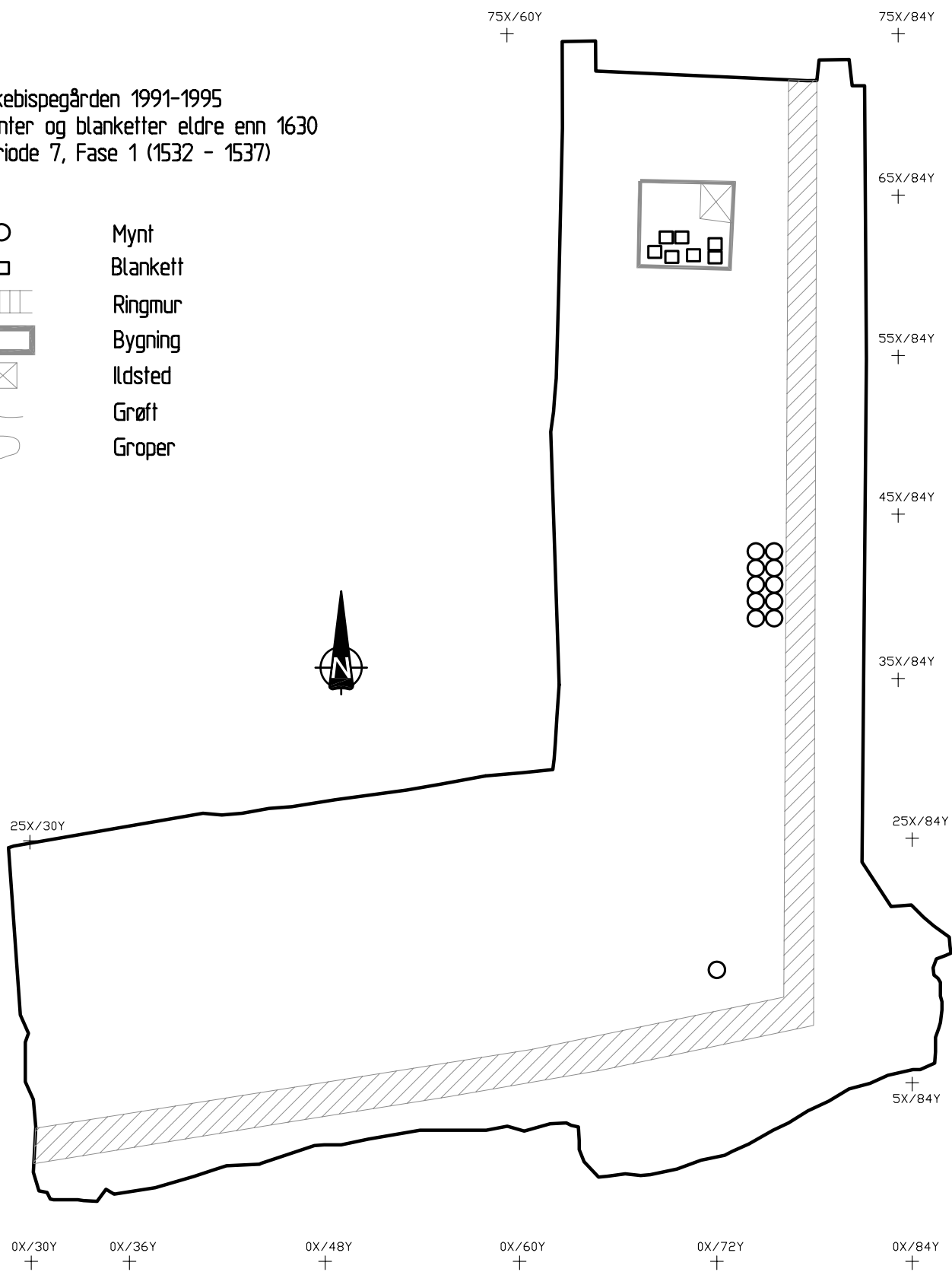

Erkebispegården 1991-1995
Mynter og blanketter eldre enn 1630
Periode 7, Fase 2 (1537 - 1590)

- Mynt
- Blankett
- ▤ Ringmur
- ▭ Bygning
- ⊠ Ildsted
- ~ Grøft
- Groper

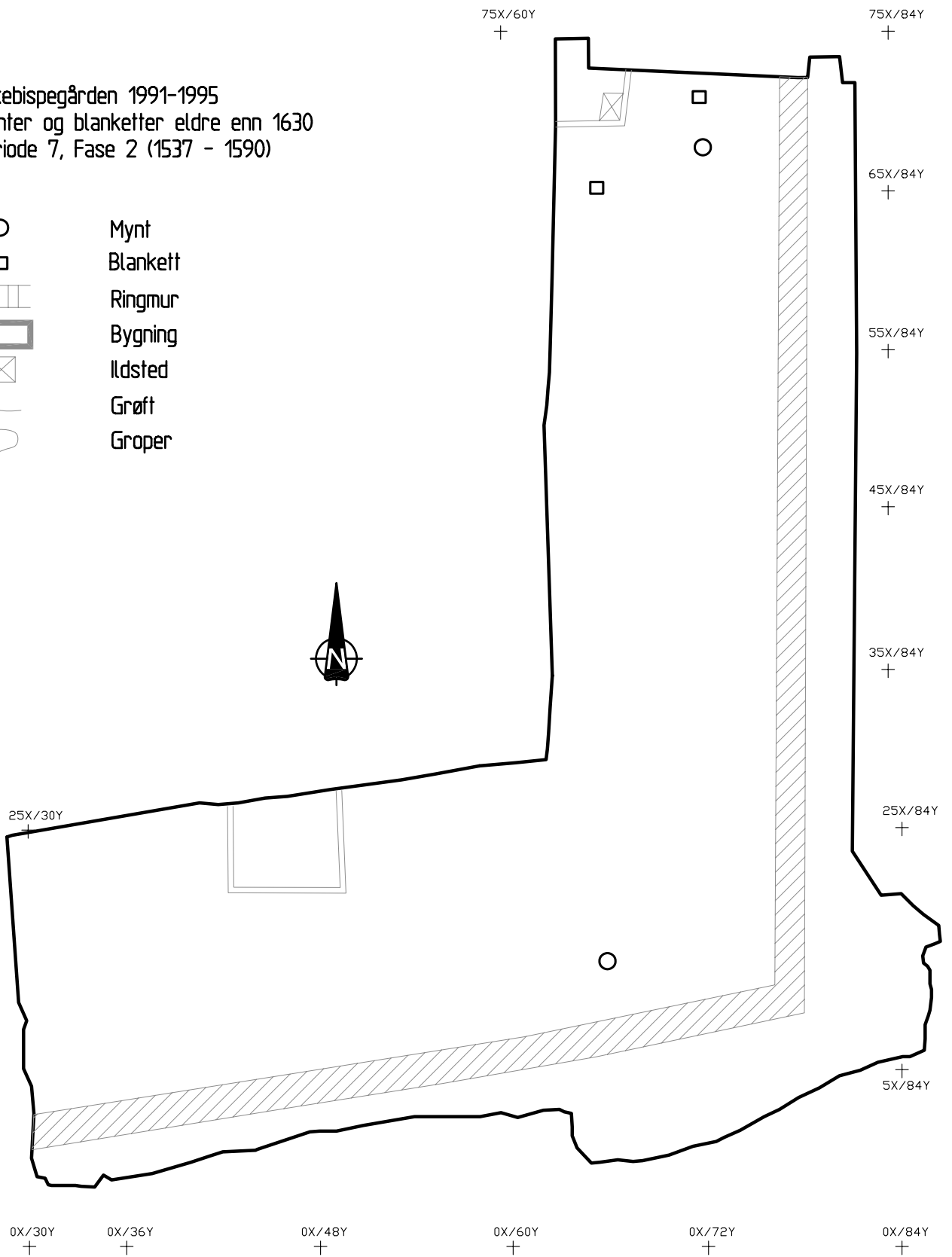

Erkebispegården 1991-1995
Mynter og blanketter eldre enn 1630
Periode 7, Fase 3 (1537 - 1590)

- Mynt
- Blankett
- ▤ Ringmur
- ▭ Bygning
- ⊠ Ildsted
- ~ Grøft
- Groper

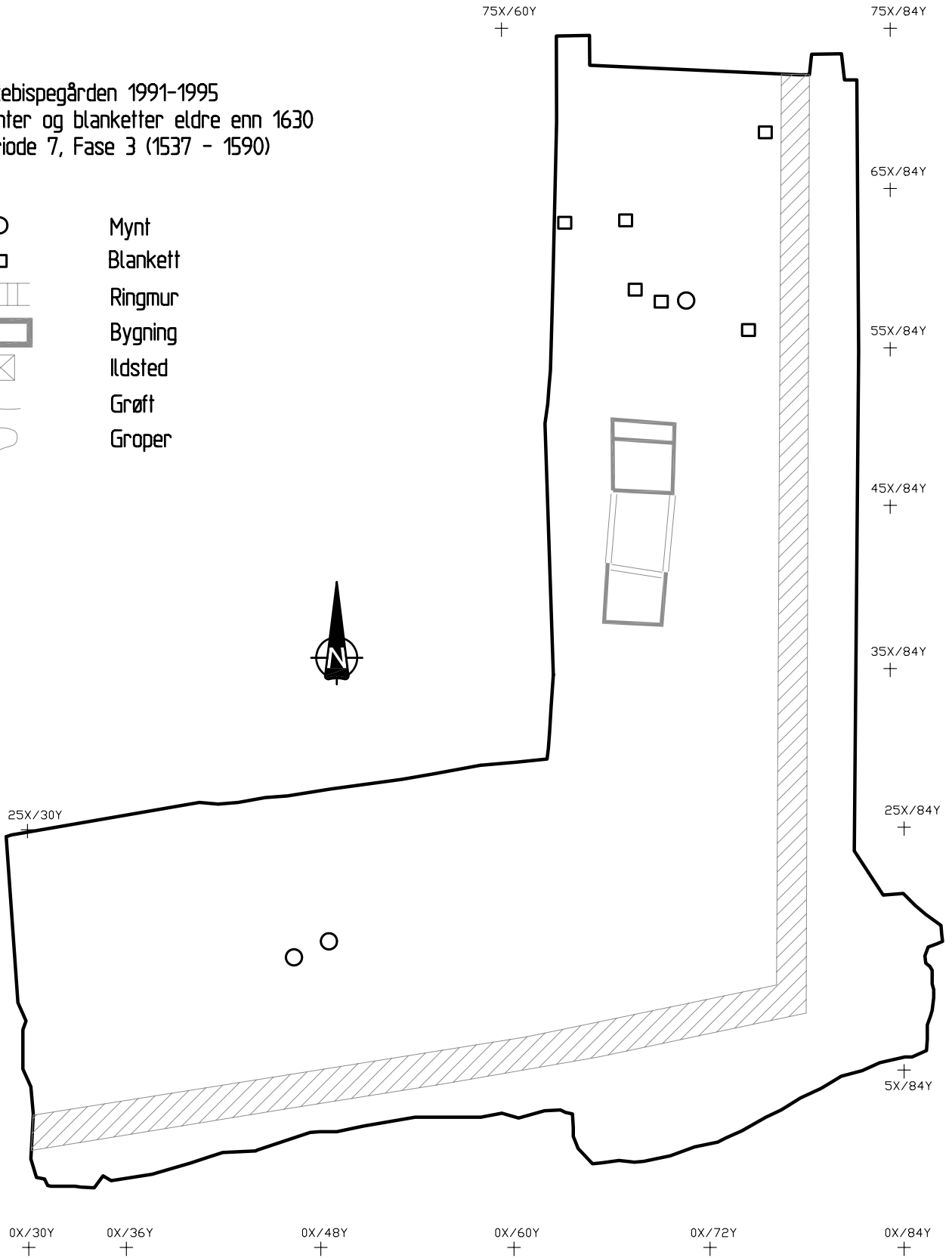

Periode 8 (1590-1640) er delt inn i tre faser. Det ble gjort myntfunn i alle fasene. I fase 1 ble det funnet fire mynter og en blankett. Tre av myntene er eldre, redeponert mynt. I fase 2 og 3 ble det funnet to mynter i hver av fasene.

Periode 9 (1640-72) er også delt inn i tre faser, med myntfunn i samtlige. I fase 1 er det funnet 11 mynter, hvorav syv er så mye eldre enn fasen at de må betraktes som redeponerte. Videre er det funnet 13 redeponerte blanketter i fasen. I fase 2 og 3 ble det funnet en mynt i hver fase.

Periode 10 (1672-90) er også delt inn i tre faser, men det er kun gjort myntfunn i fase 1, som avga fire redeponerte mynter. Alle myntene er funnet redeponerte i forskjellige konstruksjons-, destruksjons- eller utjevningsslag.

I periode 11 (1690-1720) ble det funnet seks redeponerte mynter, som tilhører denne avhandlingens undersøkelsesperiode. Fem av myntene er funnet i fase 1, og en i fase 4. Videre ble det funnet to blanketter redeponert i fase 1.

I periode 12 (1783-1983) er det ikke gjort myntfunn. Det er imidlertid gjort funn av to redeponerte blanketter i fase 2 og en i fase 3.





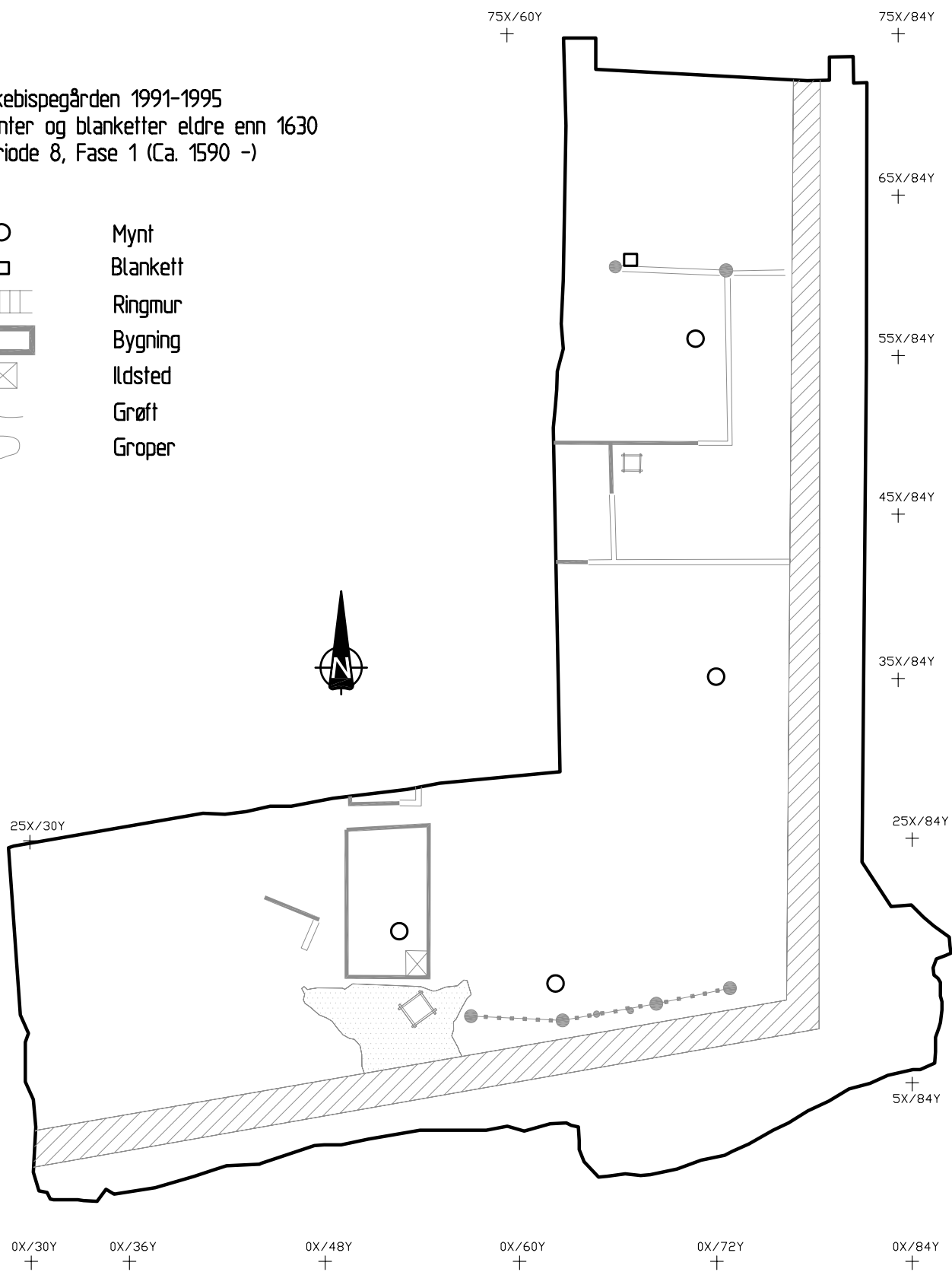

I tillegg til de ovenstående myntene, som vil bli nærmere redegjort for, mangler det opplysninger om funnsted for følgende mynter: Olav Engelbrektsson, skilling (N166320), Christian I, hvid, Malmö (N135820, N162031, N162399), Hans, hvid, Malmö (N160820) og Ålborg (N167888), Christian IV, Glückstadt, 2 skilling/2 denninger u.å. (N135364), et ubestemt myntfragment, som i Skaares manuskript er betegnet som "tidligere middelalder" (N140063), samt fem blanketter (N116769, N117304, N119288, N119417, N119881).

Erkebisppegården 1991-1995
 Mynter og blanketter eldre enn 1630
 Periode 8, Fase 1 (Ca. 1590 -)

- Mynt
- Blankett
- ▤ Ringmur
- ▭ Bygning
- ⊠ Ildsted
- ~ Grøft
- Groper







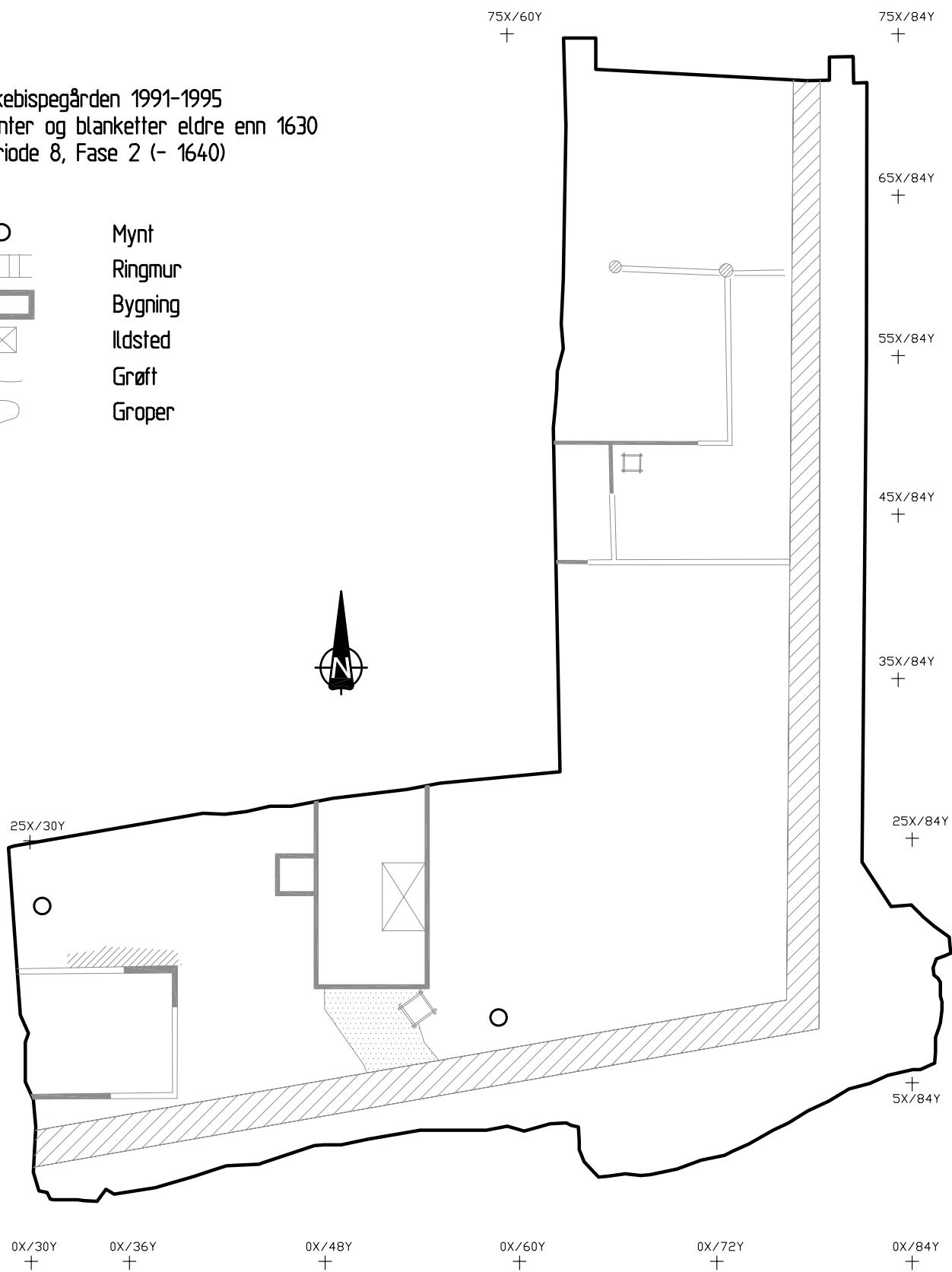

Erkebispegården 1991-1995
Mynter og blanketter eldre enn 1630
Periode 8, Fase 2 (- 1640)

-  Mynt
-  Ringmur
-  Bygning
-  Ildsted
-  Grøft
-  Groper



Erkebispegården 1991-1995
Mynter og blanketter eldre enn 1630
Periode 8, Fase 3 (- 1640)

-  Mynt
-  Ringmur
-  Bygning
-  Ildsted
-  Grøft
-  Groper

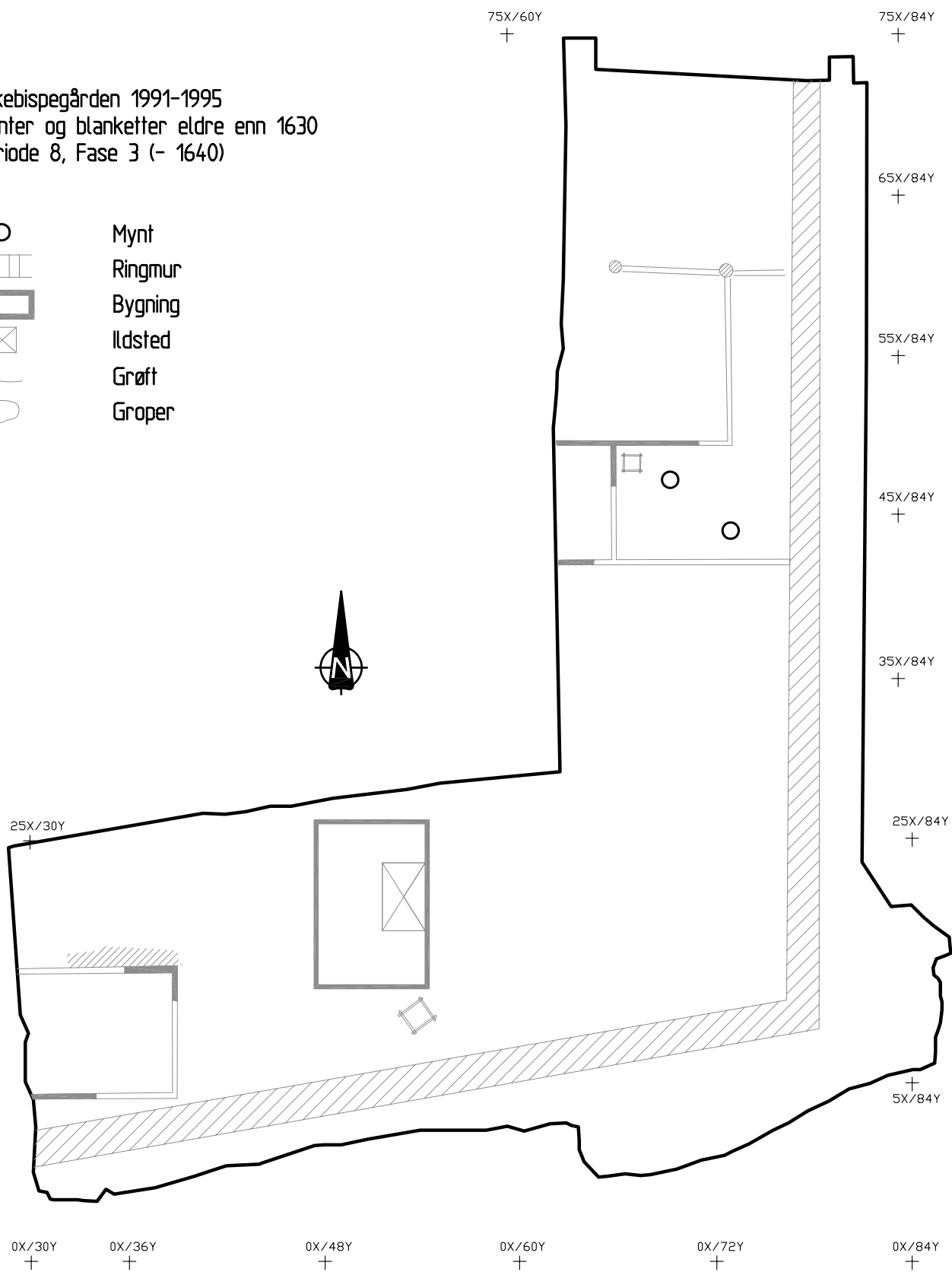

Erkebispegården 1991-1995
Mynter og blanketter eldre enn 1630
Periode 9, Fase 1 (1640 -)

- Mynt
- Blankett
- ▤ Ringmur
- ▭ Bygning
- ⊠ Ildsted
- ~ Grøft
- Groper

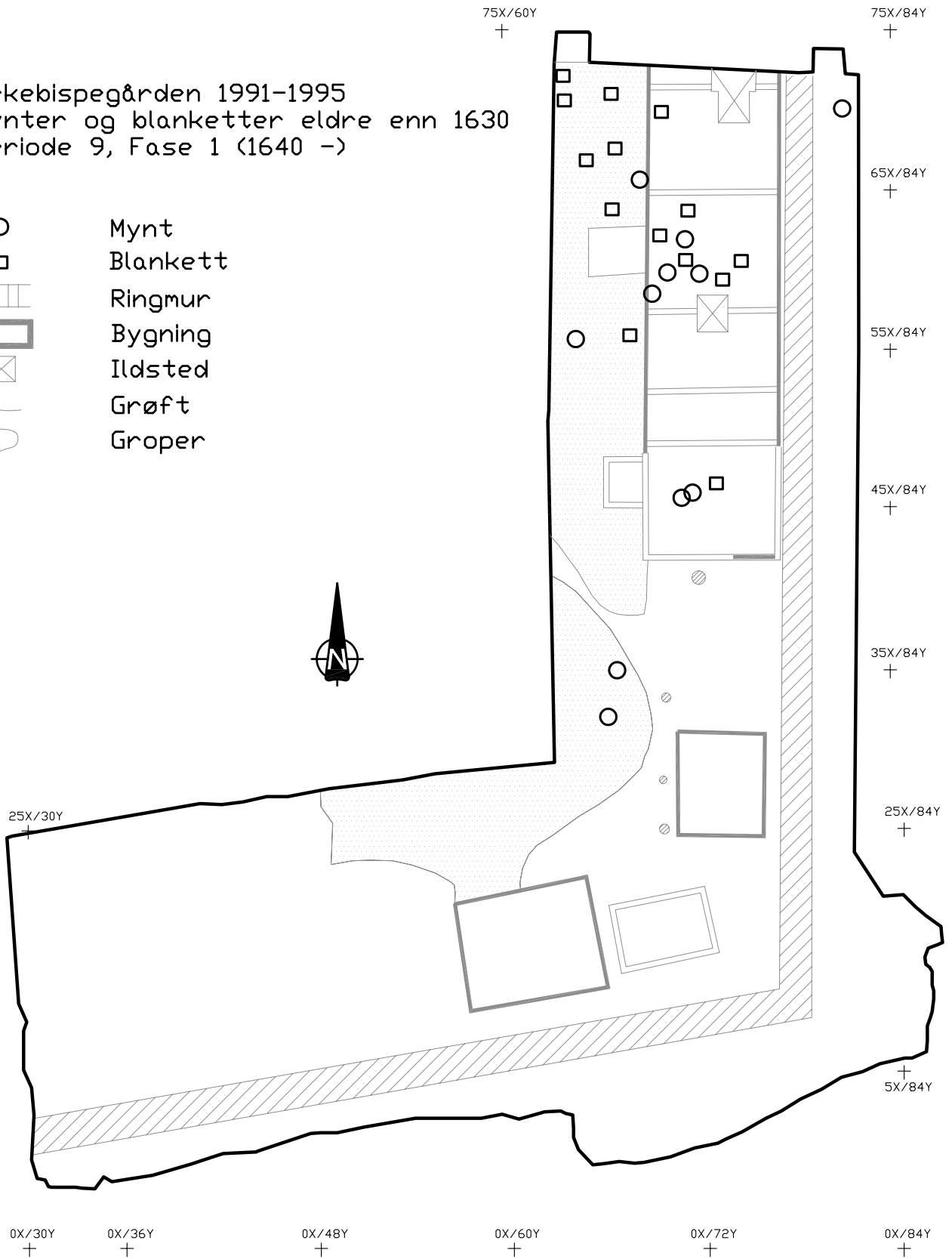

Erkebisppegården 1991-1995
 Mynter og blanketter eldre enn 1630
 Periode 9, Fase 2 (1640 -)

- Mynt
- ▤ Ringmur
- ▭ Bygning
- ⊠ Ildsted
- ⋈ Grøft
- Groper

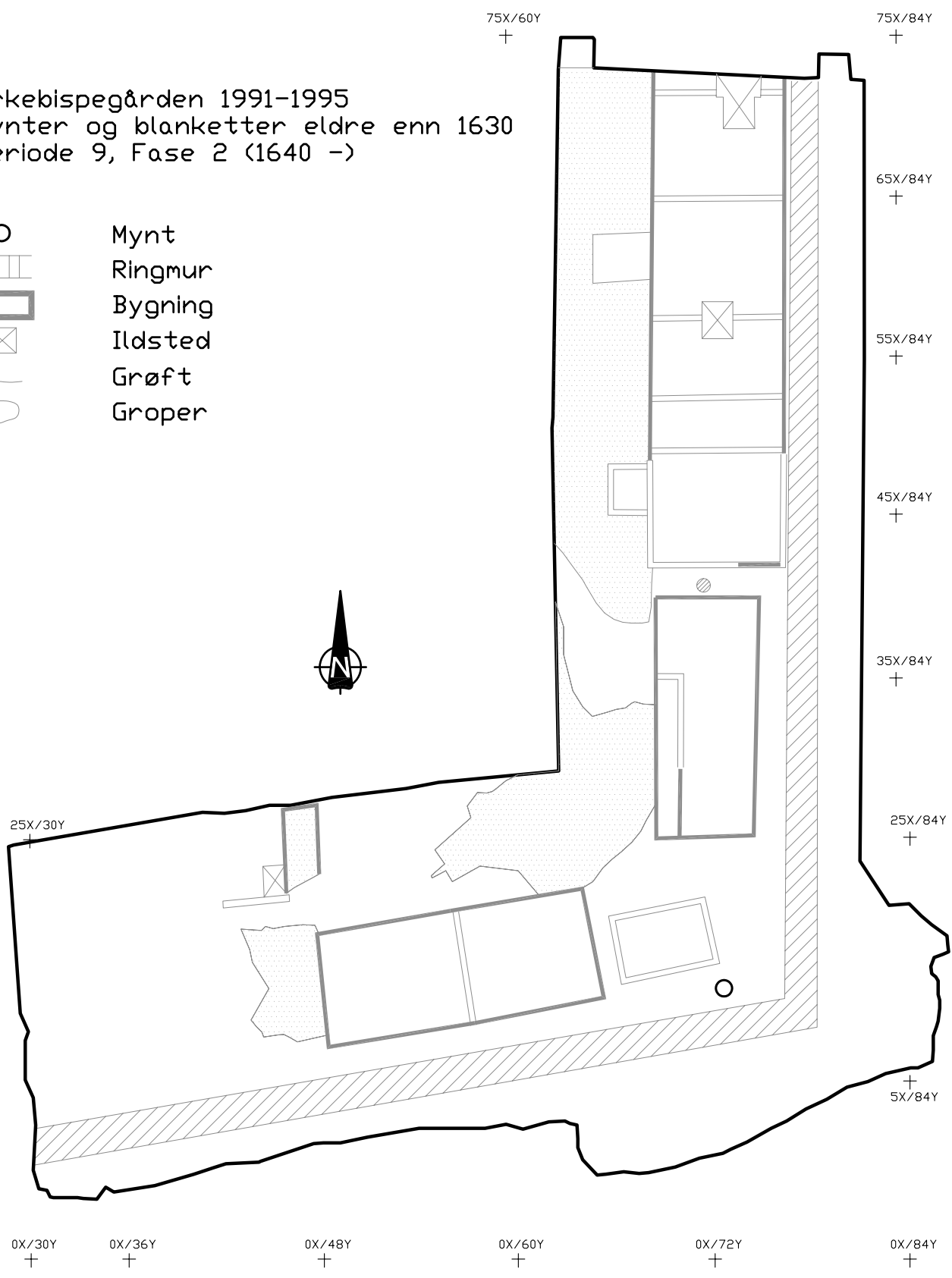

Erkebispegården 1991-1995
 Mynter og blanketter eldre enn 1630
 Periode 9, Fase 3 (- 1672)

- Mynt
- ▤ Ringmur
- ▭ Bygning
- ⊠ Ildsted
- ⌒ Grøft
- Groper

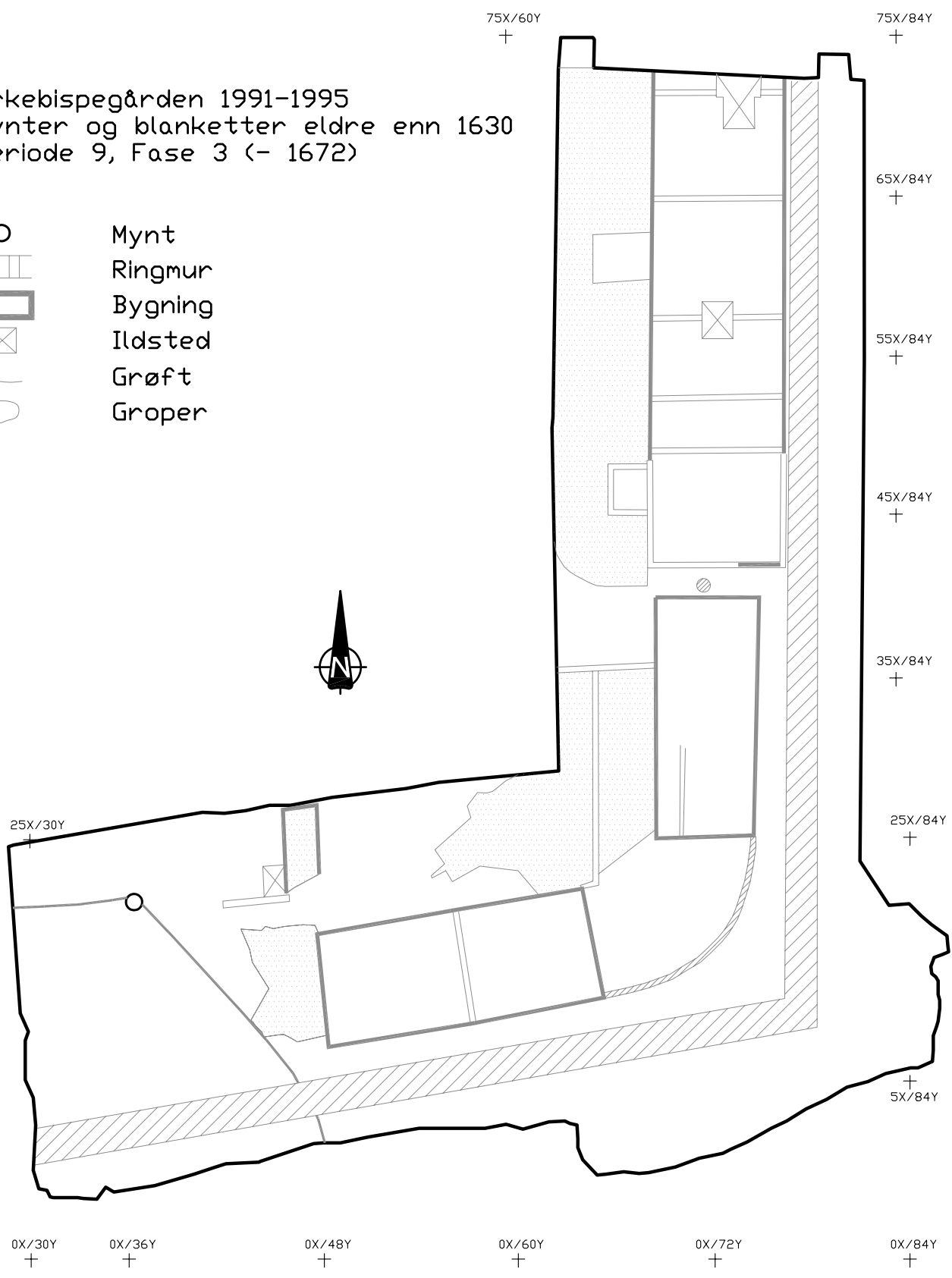

Erkebispegården 1991-1995
 Mynter og blanketter eldre enn 1630
 Periode 10 (1672 - ca. 1690)

- Mynt
- ▤ Ringmur
- ▭ Bygning
- ⊠ Ildsted
- ~ Grøft
- Groper

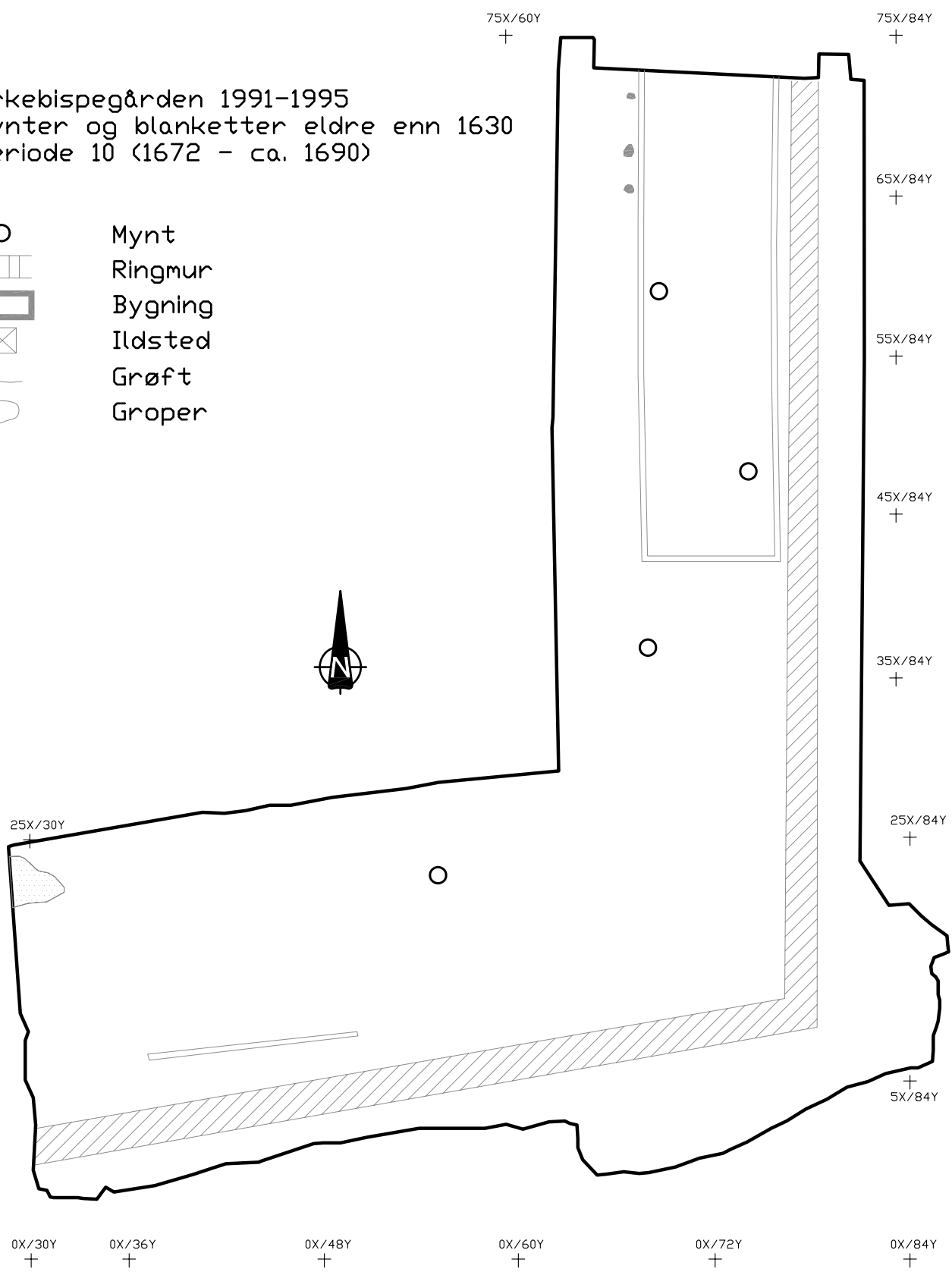

Erkebispegården 1991-1995
 Mynter og blanketter eldre enn 1630
 Periode 11, fase 1 (Ca. 1690 - ca. 1720)

- Mynt
- Blankett
- ▤ Ringmur
- ▭ Bygning
- ⊠ Ildsted
- ~ Grøft
- Groper

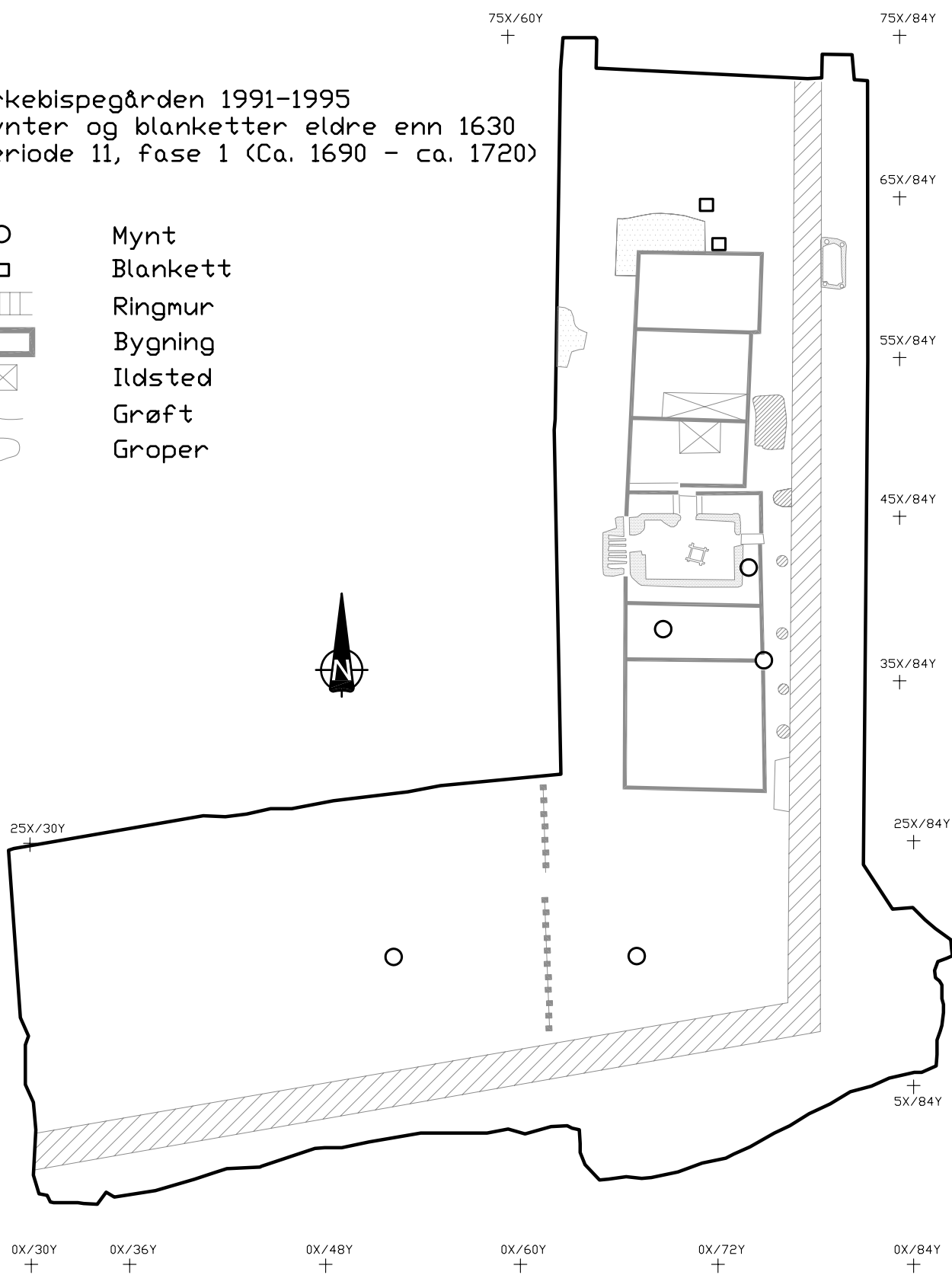

Erkebisppegården 1991-1995
 Mynter og blanketter eldre enn 1630
 Periode 11, fase 4 (Ca. 1720 - 1783)

- Mynt
- ▤ Ringmur
- ▭ Bygning
- ⊠ Ildsted
- ⋈ Grøft
- Groper

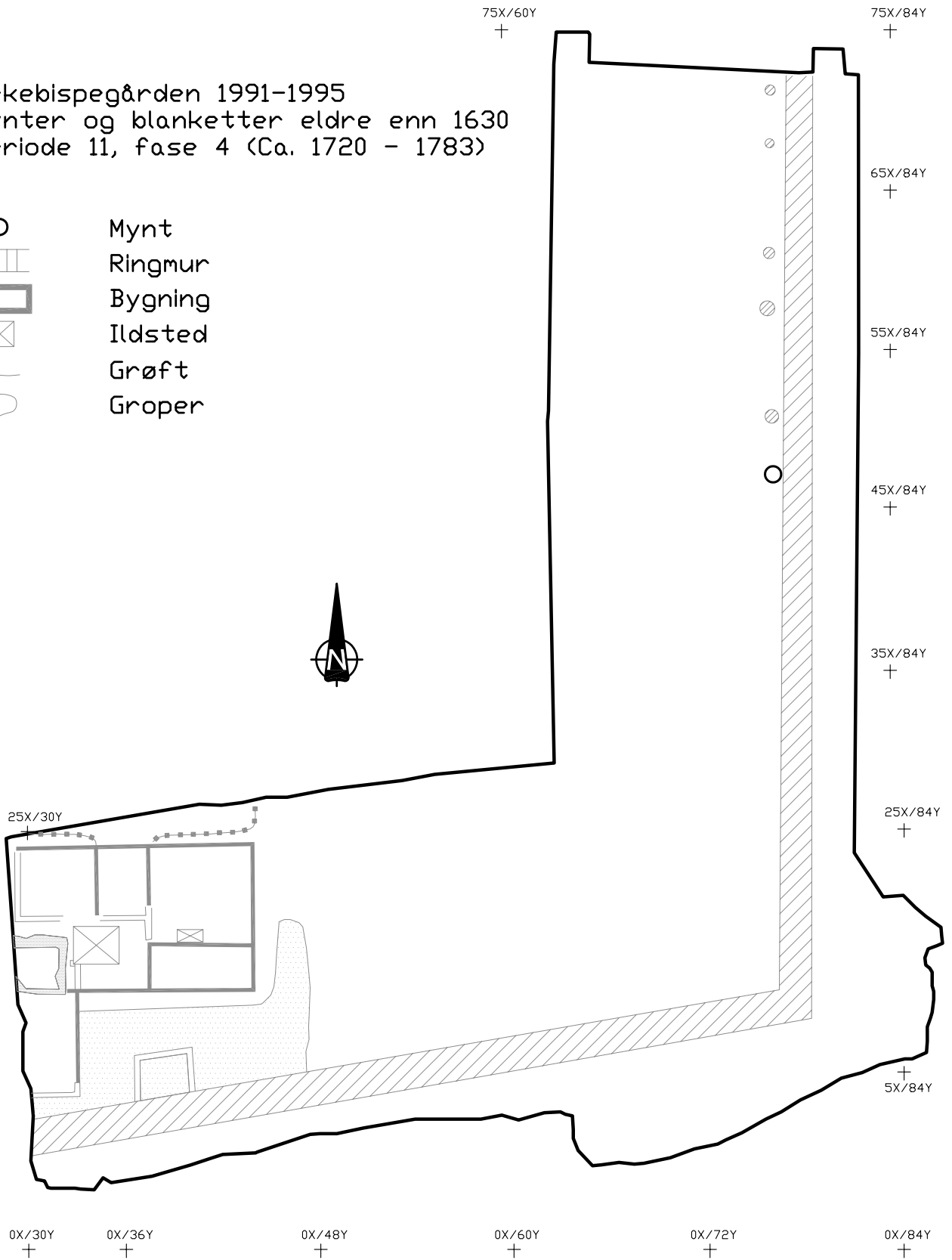

Kjøpmannsgata

Som følge av nye hygieniske reguleringer i 1992 som forbød utslipp av kloakk direkte i Nidelva og Kanalhavna måtte Trondheim kommune legge ny hovedkloakkledning i Kjøpmannsgata. I den forbindelse ble det fom. mai 1993 til oktober 1994 foretatt en arkeologisk utgravning i de berørte områdene (f.nr. 31). I tillegg ble en del mindre gravninger gjennomført, inntil april 1996, når de enkelte eiendommene skulle knyttes til kloakknett. I en 350 meter lang og 3 meter bred sjakt parallelt med Nidelva, utenfor tomtene Kjøpmannsgata 7-53, ble deler av vikingtidens og middelalderens elvefront avdekket.²⁸¹ Området ligger sørøst for Folkebibliotekstomta. De aller eldste sporene av menneskelig bruk av Nidelva stammer fra en prøvegravning i det samme området (utenfor Kjøpmannsgata 11) i 1992. Dette er en samling parallelt liggende stokker og kvister, som ved ¹⁴C-prøve dateres til 655-765.²⁸² Fra utgravningene på Folkebibliotekstomta er det etablert at det ved midten av 1000-tallet ble de første ordentlige trebryggene bygd ved tomtene langs elven. De første kaianleggene var enkle konstruksjoner bestående av fyllmasser av sand, grus og organisk avfall som ble holdt på plass av en støttende treramme. Mellom bryggene gikk det ca. en meter brede gangveier ned til elven. Gangveiene krysset ikke tomtegrensene, hvilket viser at de ikke var offentlige adkomster til elven. En utvidelse av bryggeanleggene i perioden 1050-1150 slik at de kunne motta skip opptil 15 tonn, indikerer en generell vekst i volumet av gods transportert til kaupangen.²⁸³

Utgravningsområdet i Kjøpmannsgata ble opprinnelig foreslått inndelt i tre middelalderparseller.²⁸⁴ Dette synes i ettertid som en lite rimelig inndeling, da de foreslåtte parsellene ville bli usedvanlig brede, opptil det dobbelte, i forhold til de parsellene man kjenner fra andre deler av middelalderbyen.²⁸⁵

Det ble funnet ca. 16 norske og 5 svenske mynter, samt et ubestemt fragment under utgravningene. Usikkerheten mht. antall skyldes at flere av myntene var klistret sammen og ikke lot seg separere. Av de norske myntene er rundt 14 fra perioden ca. 1065-80, hvorav ca. 10 tilhører tre små skatter på hhv ca. seks og to mynter – disse er omtalt i

²⁸¹ Martin 1997 d, 1.

²⁸² Gundersen 2000, 64.

²⁸³ Christophersen & Nordeide 1994, 85-97; Christophersen 1999 a, 163-5; Christophersen 2000, 41-68.

²⁸⁴ Martin 1997 a-c.

²⁸⁵ Pers. meddelelse, Ian W. Reed, NIKU-Trondheim.

katalogen som Kjøpmannsgata (I), (II) og (III). I denne utgravningen ble det funnet den eneste mynten fra Håkon Håkonssons tid fra Trondheim bygrunn. De svenske myntene utgjør en liten skatt med en nedleggelsestid etter 1560, Kjøpmannsgata (IV).

Alle myntene som er funnet i opprinnelig kontekst ved denne utgravningen må betraktes som *tap*. I likhet med myntfunnene fra Helgeandsholmen i Stockholm vitner den klare tilknytningen til bryggene om en kommersiell aktivitet i bryggeområdene. Sammensetningen av enkeltfunn og små skatter, på to, fem og seks mynter forsterker dette inntrykket.

3.2.2. Andre funn

I tillegg til de utgravningene som har funnet sted siden 1970 er det gjort en rekke myntfunn som enten er registret, innkjøpt av, eller innlevert til Vitenskapsmuseet eller KHM, Myntkabinettet, eller som har blitt registrert på annet vis og som ikke stammer fra arkeologiske utgravninger. Funnene er registrert over lang tid - det første fra før 1686 (f.nr. 48), som *muligvis* er fra Trondheim by, til 1957 (f.nr. 16). Funnene dekker hele denne avhandlingens periode. Fem av funnene er skattefunn. De resterende er enkeltfunn. De enkeltfunne myntene representerer ikke større verdier, med unntak av en nederlandsk sølvmynt, muligens thaler eller ½ thaler, funnet på Bakklandets teglverk i 1883 (f.nr. 48) og en østerriksk thaler funnet i den nordøstlige delen av Domkirkens gård. Med unntak av den nederlandske sølvmynten og myntene som er funnet i Domkirken, kan ingen av enkeltfunnene knyttes til steder eller funnsituasjoner som gjør at de kan defineres som offer, følgelig regnes de som *tap*. Det er på det rene at denne kategoriseringen ikke er uproblematisk og balanserer på en tynn linje mellom det som må være det bærende prinsipp, en systematisk identifisering av den enkelte funnkontekst, som i hovedsak er rudimentær eller fraværende, og en *common sence*-logikk basert i det faktum at myntene må kunne karakteriseres som ”småmynt”. Det er usikkert hvordan myntene fra Domkirken skal kategoriseres, som *tap*, *offer*, eller begge deler.

3.2.3. Perioden frem til ca.1150

I perioden frem til ca. 1150 er det funnet minst 1135 mynter fordelt på 42 hendelser.

Ved en gravning i Posthusets bakgård, Dronningens gate 10 (f.nr. 15), i forbindelse med en utvidelse av bygningen ble det 4. september 1950 funnet minst 964 mynter og

myntfragmenter. Myntene ble funnet samlet sammen med noen blanketter, to krusifikser, kjeder og hakkesølv (136,4 g). Myntene hadde en totalvekt på ca. 1075 g. Skatten var nedlagt i en beholder av bjørkebark. Funnet har t.p.q. 1035. Flere av myntene forsvant like etter funnet, men 96 mynter ble senere innlevert Vitenskapsmuseet etter iherdig innsats fra Vitenskapsmuseets myntkabinetts nylig tilsatte bestyrer Olaf A. Digre i samarbeid med Postverket. Myntfunnet besto av 8 kufiske dirhemer, 506 tyske penninger, 2 bøhmiske penninger, 6 normanniske penninger, 372 angelsaksiske penninger, 4 hiberno-nordiske penninger, 14 danske penninger, 12 svenske penninger, 40 angloskandinaviske etterpregninger. Lokaliteten ligger et godt stykke utenfor den daværende bybebyggelsen i nordvestlig retning ikke langt fra 1000-tallets strandlinje mot fjorden. Skatten består primært av nytt sølv, men også noe gammelt. Tatt i betraktning at tiden rundt år 1030 var svært turbulent og at myntene er nedlagt samlet *kan* dette være tale om en *krisenedleggelse*. I tradisjonen etter Bolin og Thordeman ville det ikke være tvil.²⁸⁶ Det er imidlertid heller intet som taler imot at dette skulle være et *depot*.

Om skatten skal ses i lys av Odins lov er vanskelig å si. Det hele beror på om skattens eier var kristen eller ikke. At to store krusifikser var nedlagt sammen med myntene kan benyttes som argument for at skattens eier var ikke-kristen som kun betraktet krusifiksene etter sølvverdien. Dette kan være riktig, men det kan også tenkes at eieren var en kristen, som her beskyttet to av sine mest dyrebare klenodier. Hadde krusifiksene vært delt opp eller testet i sølvet på ett eller annet vis, hadde det vært enklere å fastslå eierens religiøse forankring, men slik er det ikke.

I sammenheng med denne avhandlingen er det ikke det religiøse aspektet som er det viktigste vedrørende Posthusskatten, men snarere hvilken relasjon skatten har til den tidlige byen. Her er det tre muligheter: 1) skatten kan være nedlagt, enten som depot eller i forbindelse med uroligheter, av en innbygger i kaupangen, 2) skatten er nedlagt av en tilreisende til kaupangen, eller 3) skatten er knyttet til en gård utenfor kaupangen.

I tilfellene 1 og 2 er det den tidligste urbane bosetningen og en gryende handel som er i fokus. I så fall vil det være naturlig å se den i relasjon til den tyske penningen som ble funnet på Folkebibliotekstomta i fase 3. At dette er sølv som har vært benyttet i

²⁸⁶ Arkeologen Sverre Marstrander gikk et godt stykke i retning av å antyde at skatten kunne være nedlagt i forbindelse med den ufreden som inntraff i Trøndelag etter Magnus den godes brudd med Kalv Arnesson, men holdt døren åpen for andre tolkninger (Marstrander 1951 b).

transaksjoner vitner håndteringen av sølvet om, særlig fraksjonering av myntene og testing av sølvkvaliteten. Spørsmålet er hvilken eller hvilke former for transaksjoner dette er snakk om. Hvis skatten er knyttet til en gård like utenfor den tidlige kaupangen, kan kaupangens lokalitet ha bidratt til å underlette akkumulasjonen av sølv. På den andre siden behøver ikke denne skattens urbane tilknytning være annen enn den *moderne byen*. Det er kanskje nettopp en rural, ikke-monetær økonomi på 1000-tallets første halvdel denne skatten er et uttrykk for, og ikke den urbaniseringsprosessen som skjøt fart 25-70 år senere i et tilstøtende område. Jeg er tilbøyelig til å stille meg tvilende til dette funnets verdi som kilde til den tidligurbane bosetningens handel og økonomi, men å avvise forbindelsen helt ville være lite gjennomtenkt. Dessverre kom jeg i skade for tilnærmelesvis å gjøre dette i en tidligere publikasjon.²⁸⁷

Arkeologen Øyvind Lunde har knyttet skatten til en mulig lokalisering av en kongsgård.²⁸⁸ Bakgrunnen for teorien var det Lunde oppfattet som likheter med to andre omtrent samtidige skatter, St. Olavsvoll i Sarpsborg (t.p.q. ca.1047) og Kongsgården i Gamlebyen, Oslo (t.p.q. ca. 1038), som begge ble funnet i tilknytning til kongsgårdsanlegg.²⁸⁹ Det er imidlertid ikke funnet rester av noe som kan identifiseres som en kongsgård i det aktuelle området og Lundes teori har møtt sterk kritikk av flere arkeologer og historikere.²⁹⁰ Med bakgrunn i funn av flere *ardspor* i området rundt funnstedet mener Axel Christophersen at det mest sannsynlig dreier seg om jordbruksland, kanskje tilhørende "Nidarnes gård", som er nevnt i Olav Tryggvasons Saga.²⁹¹ Nylig har Sæbjørg W. Nordeide, på bakgrunn av funn i tilknytning Erkebispegårdens tomt, foreslått en mulig lokalitet for kongsgården på Nidarnes' sørøstre del.²⁹²

I og ved Domkirken er det funnet to angelsaksiske mynter fra Knut den store (1014-35). En er funnet ved gravning under gulvet i Domkirkens kor våren 1843 (f.nr. 2), og en mellom Skrudhuset og nordre tverrskip under en utgravning i forbindelse med tilkobling av domkirken til fjernvarmeanlegg 23. januar 2004 (f.nr. 12). Sistnevnte er et bruddstykke av en tilskåret halvpenning fra Knut (1014-35). Funnet ble gjort ca. 6 meter vest for Skrudhuset i et lag som bar spor av menneskelig aktivitet. På forhånd var laget antatt å

²⁸⁷ Risvaag & Christophersen 2004, 87.

²⁸⁸ Lunde 1977, 203-204.

²⁸⁹ Skaare 1976, 128-129, nr. 6 og nr. 10.

²⁹⁰ Blom 1978; Olsen 1978; Christophersen 1988.

²⁹¹ Christophersen & Nordeide 1994, 60-66.

stamme fra ca. AD 1000. Funnet fremstår slik som en bekreftelse av denne antagelsen. Mynten må regnes som *tap*. Opplysningene vedrørende førstnevnte mynt bringer oss ikke videre utover å bekjentgjøre selve lokaliteten inne i kirken. Mynten er imidlertid etter all sannsynlighet kommet i jorden før det ble reist en kirke på stedet, og skal slik ikke analyseres i relasjon til kirken. Det kan være fristende å kategorisere denne som tap på linje med halvpenningen, men på grunn av de sparsomme opplysningene vil jeg avstå fra dette.

På Folkebibliotekstomta ble det i fase 3, delfelt FW, funnet en tysk penning preget i Köln, for keiser Konrad II (1024-39) og erkebiskop Pilgrim (1027-36) (N96159). Det har ikke vært mulig å slå fast nøyaktig hvor i feltet mynten ble funnet, men feltet består i hovedsak av tomt 2B, den delen av tomt 2A som ligger inntil *Kaupmannastretet* og den sørligste delen av det utgravde *Kaupmannastretet*. En nøyaktig plassering av denne eldste mynten ville ha vært til stor nytte. Når det ikke lar seg gjøre, er det likevel interessant å merke seg at denne mynten befinner seg i den fasen som korresponderer med dens pregetid.

Det ble funnet omtrent 50 mynter fra ca. 1050-1100 på Folkebibliotekstomta. 26 av myntene var enkeltfunn, resten skattefunn, hvorav en skatt bestående av fire mynter, Folkebibliotekstomta (II), og en bestående av ca. 20, Folkebibliotekstomta (I). Sistnevnte skatt har aldri blitt helt separert på grunn av sin dårlige forfatning, så det eksakte antallet mynter er ikke etablert. Da myntene ble publisert i 1989 tok Skaare ikke myntenenes romlige distribusjon til debatt, men så utelukkende på hvilke mynter som ble funnet og relatert dette til generell norsk og internasjonal mynthistorie. Imidlertid sier han at om vi betrakter ”myntene fra 1000-tallet isolert, kunne vi kanskje stille spørsmålet om de alle sammen opprinnelig kunne stamme fra et og samme skattefunn, men at de ved uro og rørelse i bygrunnen har blitt mer spredt etter hvert. Til å bedømme dette vil naturligvis de arkeologiske fakta og iakttakelser spille avgjørende inn”.²⁹³ Som det nedenfor vil bli vist ville ikke Skaares spørsmål vært aktuelt å stille om han på det stadiet hadde relatert myntfunnene til allerede tilgjengelig informasjon om den arkeologiske konteksten. Skaares hypotese blir for øvrig også tilbakevist i Nordeides publikasjon, som utkom samme år.²⁹⁴

²⁹² Nordeide 2000, 17-18; Nordeide 2003, 79-93.

²⁹³ Skaare 1989, 12.

²⁹⁴ Nordeide 1989.

I 1980, fem år før utgravningene ble avsluttet, bemerket den engelske numismatikeren Marion Archibald i sin del av katalogen *Viking Artefacts* (London 1980) at hovedbetydningen av to mynter fra Harald Hardråde, funnet ved utgravningene av Folkebibliotekstomta (kat. nr. 400 og 401), var at de var isolerte funn fra Trondheim, hvor de sannsynligvis var preget. Dette skulle demonstrere at mynten ikke lenger bare fungerte som hakkesølv eller en praktisk måte å dele eller oppbevare verdier, men hadde utviklet seg til et virkelig betalingsmiddel som underlettet den kommersielle utviklingen i byene.²⁹⁵ Archibalds grunnlag for å mene noe om myntens funksjon i Trondheim i siste halvdel av 1000-tallet – to enkeltfunn – må betegnes som spinkelt, og det er på sin plass å stille spørsmålet om Archibalds konklusjon var forhastet.

Av de 26 enkeltfunnene og skattefunnet bestående av fire mynter, har det vært mulig å etablere den opprinnelige stratigrafiske kontekst for 26 mynter (dvs. 22 enkeltfunn i tillegg til skatten). Skattefunnet bestående av ca. 20 trikvetrapenninger ble funnet i redeponerte jordmasser i en yngre kontekst.²⁹⁶ I hovedfase 1 (sent 900-tall) ble det funnet to mynter, en penning fra Harald Hardråde (N39580) og én fra Olav Kyrre (N40967). I hovedfase 3 (ca. 1025-50) ble det funnet to mynter. Også her en penning Harald Hardråde (N38513) og én fra Olav Kyrre (N32367). I hovedfase 4 (ca 1050-1100) ble det funnet 20 mynter. Fem mynter fra Harald Hardråde (N32506, N33196, N37049, N37257, N38433), elleve mynter fra Olav Kyrre, hvorav ti fra perioden ca. 1065-80 (N31254, N31626, N33659, N33909, N36474, N33526, N31257 A-D) og to fra perioden ca. 1080-95 (N38819, N37811). De tre siste myntene er usikre, men antas å være fra det 11. århundre (N31255, N31373, N36441). I hovedfase 5 (ca. 1100-50) ble det i likhet med i fase 1 og 3, funnet en penning fra Harald Hardråde (N30977) og en fra Olav Kyrre (N33616). Det er her viktig å poengtere at lokaliseringen av myntene i hovedfaser avviker fra den lokalisering de har hatt i tidligere publikasjoner.²⁹⁷ Med tre unntak er de nye lokaliseringene utført av Axel Christophersen i forbindelse med vårt felles konferanseinnlegg (Cardiff 2000) med påfølgende artikkel *'Early Medieval Coinage and*

²⁹⁵ Archibald 1980, 118.

²⁹⁶ Christophersen & Nordeide 1994, 250.

²⁹⁷ Nordeide 1989; Christophersen m.fl. 1998.

Urban Development: a Norwegian Experience, hvor 1000-tallsmynten fra Folkebibliotekstomta ble behandlet spesielt.²⁹⁸

Flere norske 1000-tallsmynter ble funnet i Folkebibliotekstomtas faser 1-5 (sent 900-tall-1150), samt i fase 12 (1500+). De norske myntene i fase 1 (sent 900-tall) og 3 (1025-1050) er funnet i sekvenser som er eldre enn tidspunktet for deres utgivelse. Disse myntene ville være naturlig hjemmehørende i fase 4. Hvordan skal dette fenomenet forklares? Myntene kan ha beveget seg mellom fasene på grunn av de generelle aktivitetene i byen. Et tramp av en fot eller en hov eller en annen form for turbulens kan ha forårsaket de forskyvningene som er beskrevet her. Som vi ser kan man ikke uten videre ta Addymans ovennevnte tommelfingerregel om myntens utsagnskraft for en nedre datering for gitt. En annen forklaring kan finnes i selve definisjonen av de stratigrafiske lagene. De områdene i fase 1 og 3 hvor myntene ble funnet kan ha blitt lagt til feil fase og skulle følgelig tilhøre en yngre fase. Det kan være at denne diskusjonen i prisippet er utdatert, og det er ikke gitt at denne problemstillingen ville kommet opp hadde utgravningen vært av nyere dato, men her må det nødvendigvis relateres til de faseinndelinger som ble gjort på den tid utgravningen fant sted/ble publisert.

20 mynter ble funnet i fase 4 (1050-1100). Med unntak av de tre usikre myntene kan alle myntene plasseres innenfor fasens tidsramme. Myntene som ble funnet i denne fasen viser et meget klart distribusjonsmønster. Med unntak av en mynt er alle lokalisert til *Kaupmannastretet*, eller i tilknytning til, subsidiert inne i, bygningene som vendte mot stretet. Disse bygningene er foreslått å være *buthir*, kombinerte håndverks og handelsboder, som er nevnt i skriftlige kilder.²⁹⁹ Den siste mynten ble funnet under en *stofa* (K 26), dvs. et laftet trebygg brukt til boligformål, i midtområdet av tomt 8B. Alle disse myntene må på bakgrunn av funnkontekst karakteriseres som *tap*.

Et aspekt som må tas med i betraktningen er at det utgravde området må ha vært et spesielt område i 1000-tallsbyen. Var dette sentrale området med en av byens viktigste gjennomfartsåre et rikere område enn de omliggende, eller tettere knyttet til kongemakten og følgelig et område hvor kongens mynt ble lettere akseptert? At *Kaupmannastretet* var det sted hvor hoveddelen av handelen, i hvert fall på detaljnivå, var konsentrert, synes ikke unaturlig. Tatt i betraktning at alle disse myntene ble funnet i en offentlig sone med

²⁹⁸ Risvaag & Christophersen 2004.

²⁹⁹ Christophersen 1990, 119-122; Christophersen 1999 a, 165-167.

kommersiell aktivitet er den mest nærliggende tolkningen at *mynter ble benyttet i småhandel på en regulær basis i andre halvdel av 1000-tallet i Trondheim*. Mynten skal ikke betraktes som en slags spesialpenger, utelukkende behengt med politisk eller sosial verdi, men som et effektivt og nødvendig medium i transaksjoner i et voksende urbant miljø. Det er dermed ikke gitt at mynten var et allment akseptert betalingsmiddel utenfor de rammene som byen utgjorde på dette tidspunktet.

Sæbjørg W. Nordeides hypotese om at 1000-tallsmyntene funnet på Folkebibliotekstomta hovedsakelig hadde funksjon som symboler på kongens autoritet og regale rettigheter, snarere enn en handelsrelatert/økonomisk funksjon, synes, på bakgrunn av det ovenstående, ikke å være korrekt. Argumentet mot handelsfunksjon, at myntene er ”små og standardiserte”³⁰⁰ har ingen relevans i en slik tolkning – mynter *er* standardiserte, det er et av hovedkriteriene for å kalle noe for mynt, og de fleste mynter er, og har vært ”små”. Med unntak av sølvinnholdet, som er lavt, er myntene ikke mindre enn andre europeiske mynter i samtiden, f.eks. angelsaksiske og tyske mynter. Et annet forhold er at mynter ikke må representere for store verdier hvis de skal være egnet som betalingsmidler i detaljhandel på regulær basis.

De to 1000-tallsmyntene som ble funnet i fase 5 (1100-1150) har fått Nordeide til å anta at denne typen mynter fremdeles ble brukt i første halvdel av 1100-tallet.³⁰¹ Nordeides syn harmonerer dårlig med de tendenser som har fremkommet i studier av norsk 1000-tallsmynt siden 1970-tallet. Det synes rimelig veldokumentert at det ble praktisert *renovatio monetae* i Norge fra og med midten av det 11. århundre, og skattefunns materialet er ganske entydig i sin sammensetning. Minst én myntinndragning må ha funnet sted mellom myntene i fase 5s pregetidspunkt og år 1100 i forbindelse med Magnus Berrføtts myntreform.³⁰² Ingen 1000-tallsmynt finnes i skatter nedlagt etter Olav Kyrres tid. Imidlertid må det bemerkes at det eksisterende skattefunns materialet fra tidlig

³⁰⁰ Nordeide 1989, 147-149; Christophersen & Nordeide 1994, 250-251. Samme sted har Nordeide også, som følge av det hun betraktet som en overrepresentativitet av Harald Hardrådemynt fra Folkebibliotekstomta, ansett det som mulig at man kunne ha funnet det sted hvor Harald Hardrådes myntmester Ulf holdt til. Nordeides teori synes å være basert på antagelsen om at en høy andel av en mynttype i et område i den byen mynten antas å komme fra er en indikasjon på myntverkstedets lokalitet. Ved å fremsette en teori utelukkende på sluttproduktet (mynten) strekker Nordeide materialet langt over tålegrensen, noe hun for så vidt også innrømmer. Et myntverksted kan ingenlunde påvises med mindre det gjøres konkrete funn knyttet til selve produksjonen, pregeverktøy, blanketter, prøveavslag og lignende, slik det f.eks. er gjort i Erkebispegården, York, Sigtuna og Lödöse.

³⁰¹ Nordeide 1989, 149.

³⁰² Skaare 1970; Gullbekk 1997, 60-62.

1100-tall er lite, bare ett fra Magnus Berrfötts tid og to fra tiden ca.1105-70.³⁰³ På bakgrunn av dette kan myntene fra fase 5 anses for å være hjemmehørende i fase 4. Forklaringen på myntenenes forskyvning mellom fasene kan antagelig være den samme som for myntene i fase 1 og 3. Imidlertid kan det virke noe dogmatisk å utelukke Nordeides forslag om muligheten for at noen mynter kan ha sirkulert videre inn på begynnelsen av 1100-tallet. Våre kilder til det norske myntvesen i perioden mellom Olav Kyrre og Sverre Sigurdsson er sparsomme, men det synes rimelig å anta at det ble preget færre mynter i denne perioden enn under Harald Hardråde og Olav Kyrre. En generell myntmangel kunne i så fall ha medvirket til at noen mynter skulle ha vedvart i sirkulasjon. Det interessante ved et slikt fenomen ville, i tillegg til at mynter fra Harald Hardråde og Olav Kyrre ble brukt etter at de offisielt må ha blitt betraktet som ugyldige, være at det ble funnet i nøyaktig samme setting som myntene i fase 4. Hvis 1000-tallsmyntene ikke befinner seg i fase 5 på grunn av feil tidfesting av fasen eller forskyvning mellom fasene, viser funnene to forhold: a) at kongemaktens evne til å definere hvilke mynter som skulle aksepteres var betydelig svekket i forhold til i andre halvdel av 1000-tallet og b) myntene opprettholdt den samme funksjon som tidligere, dvs. som betalingsmiddel i småhandelen.

Noen kildekritiske aspekter må nevnes. Ikke alle midtre og bakre deler av tomtene på Folkebibliotekstomta ble gravet ut i sin helhet. Det er en overvekt av utgravde bygninger langs *Kaupmannastretet*. I teorien skulle dette kunne føre til et annet resultat med hensyn til hvor man kunne forvente å finne mynt. I Mats Roslunds undersøkelse av den spatiale distribusjonen av mynter og vekter i Sigtuna ca. 980-1250 ble bare 13 % av myntene og vektene funnet i den fremre sonen hvor verkstedene befant seg, 19 % ble funnet i midtsonen hvor det var multifunksjonelle bygninger og 68 % i de bakre sonene med bolighus. Dette har fått Roslund til å anta at handelen primært fant sted i den private sfæren, i boligområdet, for å unngå kongelig beskatning.³⁰⁴ Imidlertid er midtsonen i ti av atten tomter på Folkebibliotekstomta gravet ut (55,6 %) og likevel er det bare gjort ett myntfunn i et bolighus. Tendensen i materialet forblir følgelig den samme som antydnet ovenfor.

Hvorfor er det så klare forskjeller mellom funnmønstrene i Sigtuna og Trondheim? En mulighet er at handelen i Sigtuna var mer arkaisk enn det vi ser i Trondheim, noe som

³⁰³ Gullbekk 1997, 84.

³⁰⁴ Roslund 1995, 154.

synes som en plausibel forklaring. Dette synet understøttes av at mesteparten av mynten fra Sigtuna var av utenlandsk opprinnelse og eldre enn de (hjemlige) myntene som ble funnet i Trondheim.³⁰⁵ Den klare overvekten av mynter og vekter i bolighusene i Sigtuna kan imidlertid tolkes på en annen måte. Det sikreste oppbevaringssted for mynter og andre verdigjenstander var, foruten å grave dem ned, hvor man selv bodde. Her kunne man holde disse verdiene borte fra fremmede mennesker, beskyttet av familien. Hvis dette var tilfelle, blir det i så fall problematisk å forklare *fraværet* av tilsvarende funn i bolighusene på Folkebibliotekstomta.

Et element som kan ha spilt inn er at nivået på hygien er av betydning for hvor mange tapte mynter som forblir i jorden. Jo bedre orden og rengjøring av boligområde, gårdsplasser, gater og torg, jo flere mynter vil bli funnet kort tid etter at de er tapt.³⁰⁶ Videre kan blant annet mynter ha blitt fraktet bort med avfallet ved rengjøring. Eksempelvis anslår arkeologen Petter Molaug at over 90% av avfallet kan ha blitt transportert ut av bygårdene i Oslo i senmiddelalderen.³⁰⁷ At en *stofa* er bedre rengjort enn en *buthir*, og følgelig bedre kontrollert mht. tapte verdier, er ikke til å undres over. Et fransk eksempel, som kan illustrere dette er at det i "herregården" ved La Collettière ved Charavines (dép. Isère) ble funnet langt færre mynter i de aristokratiske boligområdene enn i boligområdene for de lavere klassene. Dette kan skyldes bedre utgravningsteknikker da de siste områdene ble gravet ut, et annet mønster mht. myntbruk mellom klassene, eller at de aristokratiske boligområdene faktisk ble bedre rengjort.³⁰⁸ Det samme kan observeres ved de aristokratiske bosetningene på Tissø, Skjælland i Danmark, hvor det er færre funn av metallgjenstander i det sentrale området med en stor hall og et avgrenset område med kultisk(?) formål, enn ellers i området. Dette blir best forklart med et særlig godt renhold av de første områdene.³⁰⁹

I hovedfase 12 (1500+) ble det funnet ca. 20 penninger fra Harald Hardråde, Folkebibliotekstomta (I), i delfelt FY-ø (N60388). Myntene var sammenklistret på en slik måte at de indikerer at de har stammer fra én liten gruppe, trolig en pung. Området hvor funnet er gjort var under 1000-tallet bryggeområde. Å kunne knytte funnet til et slikt

³⁰⁵ Svensson 1990, 67-70; Risvaag & Christophersen 2004, 84.

³⁰⁶ Moesgaard (under utg.).

³⁰⁷ Molaug 1989, 240-241. Spørsmålet om avfallshåndtering er behandlet av flere, f.eks: Næss 1997; Olsson 1999; Beronius Jörpeland 2001.

³⁰⁸ Colardelle & Verdel 1993, 183-185.

område ville vært svært signifikant. Det er imidlertid ikke redegjort for hvorvidt jorden myntene ble funnet i er omrodede masser fra samme sted eller tilkjørte masser, følgelig er det vanskelig å plassere skatten i nøyaktig kontekst med noen grad av sikkerhet.

Under utgravningen av Søndre gate/søndre gate 4 (f.nr. 46) ble det funnet en penning fra Olav Kyrre, ca. 1065-80 (N29199) i en "ein" med treflis i felt AT, rett sør for Olavskirkens abside.³¹⁰ Det er ikke mulig å sannsynliggjøre noen forbindelse mellom den angjeldende mynten og kirken. Den uklare funnbeskrivelsen gjør det også vanskelig å slutte nøyaktig hvilken kategori funnet bør tilhøre, men dette "noe" bestående av *treflis* tyder etter min oppfatning ikke på at det er snakk om en offermynt. Det virker snarere sannsynlig at det er tale om et *tap*.

Under utgravningene i Kjøpmannsgata (f.nr. 31) ble ca. seks mynter fra Olav Kyrres tid funnet samlet i Area 1 i grøft B i et organisk avfallslag like utenfor en bryggestruktur fra ca. AD 1100 (N202409-202414). Myntene lå på en måte som indikerer at de har tilhørt en pung. Den uheldige eieren bar på seg minst seks penninger. Dette kan ikke tokes som annet enn et *tap*, muligens i forbindelse med transaksjoner ved bryggene, eller i på vei til eller fra område som f.eks *Kaumannastretet*. En parallell til dette funnet er et dansk funn gjort i 1943 på Nesbyholm gods, sør for Sorø på Sjælland, hvor restene av en skinnpose eller lærpung med 15 mynter fra Knut d. Store, Svend Estridsen og den tyske keiser Henrik III ble funnet i ei myr.³¹¹ Videre ble en Olav Kyrre-penning (N 202415) funnet i en fyllmasse, tidsbestemt til *pre 1100* på Area 1 grøft B.

I antatte 1100-talls lag ble det funnet flere mynter fra Olav Kyrres tid. To sammenklistrede mynter (N202417) ble funnet i Area 3, grøft B (Kjøpmannsgata II). Ytterligere to sammenklistrede mynter (N202661) ble funnet i Area 3-4, grøft C (Kjøpmannsgata III). I samme grøft ble det funnet en tredje penning fra Olav Kyrre (N202662). Til tross for min skepsis til bruken av mynt som ledeartefakter ved datering av stratigrafiske lag, vil jeg på grunnlag av disse to små skattene og enkeltfunnet foreslå at disse antatte 1100-tallslagene bør gis en tidligere datering. Det er, som diskutert vedrørende 1000-tallsmyntene fra Folkebibliotekstomtase fase 5, selvsagt en viss mulighet

³⁰⁹ Jørgensen 2000.

³¹⁰ Dagboksrapporten er skrevet på dansk. Det har ikke vært mulig å ta rede på hva ordet "ein" betyr. Ordet er åpenbart en skrivefeil. Det står ikke i noen ordbok jeg har konsultert, ei heller har mine dansktalende kolleger kunnet redegjøre for dets betydning.

³¹¹ Bendixen 1964.

for at disse myntene kan ha sirkulert inn på begynnelsen av 1100-tallet. Likevel finner jeg det noe spesielt at fem av tretten 1000-tallsmynter naturlig skulle befinne seg i så sene lag. De siste to penningene fra Olav Kyrre (N201933; N202416) er begge funnet i omrotede topplag.

De forholdsvis mange funnene av mynter i bryggeområdene tyder, etter mitt syn, på at det under 1000-talles siste halvdel må ha funnet sted handel i bryggeområdene. En slik praksis ville kunne være i strid med de handselsreguleringene vi finner to hundre år senere i Magnus Lagabøters bylov hvor handel fra skip var forbudt og varer skulle losses og bringes i hus, med unntak av fersk fisk, laks og østers, som skulle selges fra båter eller brygger, og ikke til boder.³¹² Bjarkøyretten inneholder, på sin side, ingen slike reguleringer. Det er da rimelig å anta at forbudet mot handel fra skip ble innført på et senere tidspunkt. Bjarkøyretten nevner strete og buer i forbindelse med hvor handelen foregikk, men hevder ingen eksklusivitet i den forbindelse.³¹³

Ved utgravningene av Statens Hus tomt, Prinsens gate 1, (f.nr. 43) ble det funnet tre mynter, hvorav to fra 1000-tallet. Utgravningsområdet, som befinner seg like i nærheten av Nidarosdomen, ligger i middelalderbyens sørvestlige ytterkant, på grensen til Kalvskinnet. Myntene er funnet ved metalløkning i et konsentrert område uten spor av middelalderlig bebyggelse (dyrkningsområde) med en stratigrafi ca. 1000-1600. Begge middelaldermyntene er funnet 13. november 1998. Ingen av dem var forsynt med probérhakk. I samme område ble det også funnet et kors. Den eldste mynten (N175469) er en penning fra Olav Kyrres tid (1067-93), med en bysantinsk inspirert kristusfigur på aversen, kjent fra Gresli-skatten, Tydal, Sør-Trøndelag. Penningen er stempelidentisk med NMH II 47 og er halvert etter reversens kors.³¹⁴ Den andre mynten (N175467) er en norsk penning med sannsynlig pregetid ca. 1093-1115.³¹⁵ Til tross for at myntene ble funnet i umiddelbar nærhet av hverandre i samme lag, tillater ikke funnomstendighetene oss å trekke konklusjoner med hensyn til hvorvidt myntene har kommet i jorden i samme tidsrom. Området har, som nevnt, vært dyrket mark i over et halvt millennium.

³¹² BL: VI. Byskipningen (Boejarskipan), kap. 16; BL: VII, Kjøpebolken, kap. 23.

³¹³ BJ: IV Kaupangsbolk, kap. 104-105.

³¹⁴ Spørsmålet om offisiell eller privat halvering av penningen er diskutert i en tidligere publikasjon (Risvaag 2000, 6).

³¹⁵ Jfr. Herbst 1866, nr. 41; DMS I 262-268, nr. 173. Skaare setter i Norges Mynthistorie den sannsynlige pregetiden til ca. 1095-1110. Jeg har valgt å inkludere hele regjeringstiden for både Magnus Berrføtt og Olav Magnusson.

Sannsynligheten for at myntene er tapt i samme tidsrom må likevel regnes som begrenset da de tilhører forskjellige myntstandarder, med en markant forskjell i vekt og gehalt. Etter Olav Kyrres tid gjennomførte Magnus Berrføtt en reform av det norske myntvesenet hvor han innførte lettere penninger (halv vekt) med høyt sølvinnhold.³¹⁶ Det samme forbeholdet må likevel tas her, som i diskusjonen om 1000-tallsmyntene fra Folkebibliotekstomtase fase 5. I en periode med færre tilgjengelige mynter, kan enkeltmynter fra tidligere perioder ha overlevd og vært i sirkulasjon en stund etter at de offisielt var gjort ugyldige.

I henhold til Skaare befant det seg to penninger, funnet på Kalvskinnet, fra Olav Kyrres tid (preget ca. 1065-80) i Vitenskapsmuseets samling, med håndskrevne etiketter med opplysning om funnstedet (f.nr. 26). Etikettene er ført i pennen av M. C. Carstens, myntsamlingens bestyrer fra oktober 1874 til 29. januar 1894.³¹⁷ Skaare undersøkte disse myntene før 1976. I 1981 ble myntsamlingen flyttet til et nytt magasin, og det har ikke lyktes meg å oppspore de aktuelle myntene i dette magasinet. Følgelig er det ikke mulig å etterspore hvor på Kalvskinnet myntene er funnet, eller om de er funnet samlet. Uaktet om dette er to enkeltfunn eller en liten skatt finner jeg det likevel rimelig å anse dette som *tap*.

3.2.4. Perioden ca.1150-ca. 1320

I perioden ca. 1150-ca. 1320 er det funnet minst 619 mynter fordelt på 25 hendelser.³¹⁸

Et større gravoffer stammer fra Sverre Sigurdssons tid. Minst 581 brakteater, som utgjør det nest største enkeltfunn av mynt i Trondheim fra middelalderen, ble funnet ved siden av et skjelett i en grav ved det sørvestre hjørnet av Domkirken i 1865 (f.nr. 9). I tillegg ble det funnet en sølvspenne. Myntene var sammenklistret i en leirklump. Det ble ikke funnet noen spor av pung eller annen beholder. Funnet fikk Grete Authén Blom til å foreslå at det ikke var tale om mynter i egentlig forstand, men hjelpepenger eller betalingsbevis til å lette lønnsoppjøret for den store arbeidsstokken ved Kristkirken på 1100- og 1200-tallet. Myntene var, i følge Blom, for små og tynne til å kunne være alminnelig gangbar mynt.³¹⁹ Denne teorien ble senere tilbakevist av Kolbjørn Skaare, som

³¹⁶ Skaare 1970.

³¹⁷ Skaare 1976, 167 nr. 148; Skaare 1989, 37 nr. C.

³¹⁸ Antallet hendelser er 26, hvis man regner med skattefunnet fra "et alter i en kirke i Trundhiems lehn" (f.nr. 50)

³¹⁹ Blom 1967, 133-135

påviser at dette var den gjengse mynten, sannsynligvis preget under kong Sverre.³²⁰ Authén Blom har senere akseptert Skaares syn.³²¹

Under utgravning i forbindelse med en hovedfagsoppgave i arkeologi om Sverresborg ble det våren 2003 foretatt tre prøvestikk på borgen, to i den sørvestre delen av borgen og en i den østre delen av borgen. Prøvestikkene ble alle foretatt i deler av borgen hvor det har vært gravet tidligere. I den østlige grøfta ble det funnet en penning fra Sverre Sigurdsson i restene av en middelaldersk steinmur (f.nr. 45). Området er preget av stor aktivitet under og etter 2. verdenskrig, og det er en viss usikkerhet om jordmassene mynten er funnet i tilhører det opprinnelige kulturlaget eller om det er forstyrrede masser. Jorden skiller seg imidlertid fra det senere tilkjørte massene, så det er rimelig å regne med at jordmassene stammer fra selve borgområdet.

I Folkebibliotektomtas hovedfase 8 (1225-75) er det funnet avtrykk av en mynt som sammenfaller med periodens tidsramme. I tilknytning til en mulig bryggekonstruksjon på tomt 10 C er det funnet et avtrykk av en penning fra Sverre Sigurdsson (N65654). Denne mynten ble plassert i fase 9 av Nordeide.³²²

Ved utgravningen i Kjøpmannsgata (f.nr. 31) ble det funnet en ubestemt, fragmentert mynt i et lag antatt å være fra sent 1100-tall. Det er mulig at dette kan være en mynt fra kong Sverres tid, men det skal svært god fantasi til for å kunne fastslå dette ut fra de bevarte fragmentene. Ved samme utgravning ble for øvrig den eneste brakteaten fra Håkon Håkonssons tid (N206628) fra Trondheim bygrunn funnet. Mynten, med kronet hode *en face* (NMH II, 187) ble funnet i et organisk avfallslag, preliminært datert til ca. 1175-1225. Dette laget strekker seg antagelig lenger opp i tid, eller så har mynten på et eller annet vis havnet i en eldre kontekst. Mynten anses for å være et *tap*. Det er ikke urimelig å anta at myntene fra Kjøpmannsgata speiler handelsaktivitet på bryggene, eller fra skip. Hvorvidt denne handelen omfattet alle vareslag eller bare fisk er det ikke grunnlag for å mene noe om.

Fra Magnus Lagabøters tid er det funnet en brakteat på Kalvskinnet (f.nr. 27). Funnomstendighetene er ukjente, men jeg finner det rimelig å betrakte dette som et *tap*. I tillegg er det funnet en skatt i folkebibliotekstomtas hovedfase 9 (1275-1325). Skatten

³²⁰ Skaare 1982 a.

³²¹ Blom 1997, 375, fotnote 11.

³²² Nordeide 1989, 106.

består av fem brakteater fra Magnus Lagabøters tid (N14419 A-C).³²³ Den eneste identifiserte er kronet brystbilde. Myntene er inntil nylig ansett for å ha en sannsynlig pregetid ca. 1270-1320, jfr. NMH II nr. 264-267. Svein H. Gullbekk har foretatt en nybestemmelse i forbindelse med sin doktoravhandling.³²⁴ Jeg mener Gullbekk har sannsynliggjort at dette er mynter preget i Magnus Lagabøters regjeringstid (1263-80). Myntene er funnet i midte eller fremre del (dvs. ut mot *Kaupmannastretet*) av tomt 4, eller i selve stretet. På grunnlag av det antatte funnstedet og skattens sammensetning anser jeg skatten for å være *tap*.

På Folkebibliotekstomtas delfelt FZ ble det i hovedfase 12 (1500+) funnet en redeponert skatt, Folkebibliotekstomta (III), bestående av fem penninger fra Magnus Lagabøter (1263-80) (N60419). Det er ikke etablert hvor jorden kommer fra.

I restene av en kjeller tilhørende en uidentifisert bygning ved Domkirken ble det under utgravninger i 1886 funnet to mynter fra sent 1200-tall. En norsk penning fra Eirik Magnusson (1280-99), preget i Tunsberg, og en brakteat, sannsynligvis svensk, preget for Magnus Ladulås (1275-90), myntene er etter all sannsynlighet aldri innlevert Vitenskapsmuseet, og de eneste opplysningene om dem finnes i en publikasjon av Krefting fra 1890. Bygningsrestene ble av H. Krefting antatt å tilhøre den eldre Mariakirken, men dette er trukket i tvil av Øystein Ekroll, som anser dette for å ha vært underetasjen til et profant steinhus eller tårn. Myntfunne er gjort under arkeologiske undersøkelser i grusen ved en firkantet brønn ved det Krefting antok å være ”levningerne af nordre Korvæg”.³²⁵ Usikkerhetene knyttet til bygningens karakter gjør at jeg velger ikke å kategorisere disse.

En penning fra Eirik Magnusson (N62684) ble funnet i de bakre delene av tomt 10 B i folkebibliotekstomtas fase 9 (1275-1325). Nordeide har lagt denne mynten i fase 11, i så fall er den funnet redeponert i assosiasjon til eller under hus K472.³²⁶ Dette finner jeg etter min egen gjennomgang å måtte avvise da de stratigrafiske lag etter revisjonen av de samme i forbindelse med publikasjonen av *Kaupangen ved Nidelva* synes å tilhøre fase 9.

³²³ Myntene ble i Christophersen m.fl. 1988, lagt til hovedfase 10 (1325-1500), men ble i Nordeide 1989, lagt til hovedfase 9. Dette synes etter min egen gjennomgang å være mer i henhold til de gjeldende faseinndelingene. Forslagene i Christophersen m.fl. 1988 foregir seg heller ikke å være annet enn preliminære (Christophersen m.fl. 1988, 188, 192; Nordeide 1989, 106, 119).

³²⁴ Gullbekk 2003, 67-78

³²⁵ Krefting 1890, 4-5; Ekroll (under utg).

³²⁶ Nordeide 1989, 119.

Seks mynter funnet i Folkebibliotekstomtas hovedfase 11 (AD 1500+) stammer fra perioden ca. 1280-1345. Med unntak av N59453, er alle myntene funnet i delfeltene FJ/FN/FW, som helt eller delvis er brukt som kirkegård i perioden. Det er usikkert hvordan delfeltene skal tolkes. Det er sporet handelsaktivitet, særlig på feltene FN og FW, men området er også helt eller delvis i bruk som kirkegård. I vest er det bosetningsspor. At området i tillegg består av en blanding av akkumulerte og tilkjørte jordmasser, sannsynligvis for å få tilstrekkelig med jord for å gravlegge i, gjør bildet ganske uoversiktlig.³²⁷ Det er usannsynlig at myntene fra slutten av 1200-tallet og tidlig 1300-tall skulle ha vedvart i sirkulasjon i frem til begynnelsen av 1500-tallet, til tross for at norsk utmynting opphørte en gang mot slutten av 1380-tallet. De to små skattene taler i seg selv også mot en slik mulighet. Den ene skatten består av tre mynter som muligvis er fra Eirik Magnussons tid (N82359-61) og den andre består av to utenlandske sterlinger, en engelsk og en skotsk fra ca. 1280-1344 (N63402).³²⁸ Selv om skattene er små er de klart definerte mht. tid og sammensetning: 1) tre norske mynter 1280-99 og 2) to mynter fra de britiske øyer hvor det er noe uvisst hva som er pregetid for den engelske. Mynten kan være preget fra Edward I til Edward III i perioden 1279-1344.³²⁹ Med alle forbehold vil jeg likevel, med henblikk på pregetiden for den skotske mynten den er funnet sammen med (1280-86), anta at den engelske sterlingen mest sannsynlig er preget under Edward I (1272-1307). Som en ser er det ikke snakk om blandinger av norske og utenlandske mynter eller sammensetninger av mynter fra f.eks. 1300-tallet og 1400-tallet. I tillegg til skattefunnene er det gjort et enkeltfunn av en penning fra Håkon V Magnusson (N63794). Myntene er tidsmessig hjemmehørende i hovedfase 9. At de er funnet i et lag som dateres 1500 og senere må bero på at de er flyttet på. Min tolkning er at disse skattene, på grunn av deres størrelse og sammensetning, er tap, som enten har funnet sted på området eller et annet sted i byen. At myntene opprinnelig er mistet på en annen kant av byen er overveiende sannsynlig da deler av området har vært gjenstand for påfylling av jord- og avfallsmasser (bein- og læravfall) fra 1200-tallet og fremover.³³⁰ Myntene må regnes som uttrykk for myntmassen i byen på slutten av 1200-tallet og begynnelsen av 1300-tallet, og det må

³²⁷ Nordeide 1989, 121.

³²⁸ Myntene er av Nordeide plassert i delfelt FN, mens den i Christophersen m.fl. 1988, er plassert i delfelt FW. Imidlertid er myntene plassert i det tilstøtende delfelt FJ (fase 140), på funnregistreringsarkene (Christophersen m.fl. 1988, 199; Nordeide 1989, 119).

³²⁹ Skaare 1989, 30 nr.73.

regnes som rimelig å anta at de er tapt i områder hvor det har foregått handel med, og muligens produksjon av håndverksprodukter, f.eks. sko og kammer. De uklare forholdene knyttet til funnkonteksten gjør at disse funnene nedenfor vil rubriseres som *usikre*.

I Klostergata på Øya, på Elgeseter klostres grunn, ble det i 1858 funnet en skatt bestående av to norske, en mulig svensk og en fransk mynt, fra ca. 1280-1318 (f.nr. 17). Skatten er den første innførselen i Vitenskapsmuseets myntsamlings tilvektskatalog, som ble opprettet dette året av myntsamlingsens bestyrer Carl Müller. I følge innførselen i tilvektskatalogen skal den franske mynten fra Philip d. Smukke (1285-1318) være funnet sammen med de norske myntene. Myntene er i svært dårlig forfatning etter å ha ligget i jorden. Myntene er få og sammenfaller i tid. Selve funnsituasjonen er uvisst utover at de er funnet ”ved gravning paa Klostergaden – Øen”. Den mest umiddelbare forklaringen for funnet er at dette er et tap, men tatt i betraktning at funnet er gjort på klosterets grunn, kan en religiøst betinget nedleggelse også tenkes.

Under arkeologiske utgravninger i Kongens gate 2, av det som tradisjonelt har vært regnet som ”Olavskirken” ble det funnet en penning, preget i Bergen for Håkon V Magnusson (N111572), i skipets N/Ø hjørne i en etterreformatorkisk nedgravning (f.nr. 36). Mynten ble funnet ved en sekundær steinkonstruksjon, fremfor en trapp. Mynten lå i nivå med nederste trappetrinn. Som følge av at ”Gregoriuskirken” nå anses for å være ”Olavskirken” (jfr. f.nr. 44), må dette være en annen kirke, men hvilken vites ikke. Det er usikkert om denne mynten skal regnes som tapt eller ofret.

Under utgravningene av Munkegata 3 (f.nr. 37) ble det i et øst-vest liggende husfundament i et lag datert til ca. AD 1400 (Fase 2: 1400-tall) funnet en redeponert norsk penning fra Håkon V Magnusson (N110890). Laget inneholdt brun sandholdig silt, dyrebein, brent bein og brente planker.

I Kongens gate, ved Vår Frues kirke (f.nr. 35), ble det i 1973 i en 1600-tallsgrav funnet en penning fra Håkon V Magnusson (N3421). Det er ingen grunn til å tro at en mynt fra Håkon Vs tid var i omløp på 1600-tallet. Av den grunn må dette anses for å være en redeponert mynt. Imidlertid kan dette likevel vise seg å være et gravoffer. Det finnes eksempler på at langt eldre mynter har blitt lagt i graver i rituell sammenheng. Under utgravninger i Søborg kirke, Fredensborg amt, Danmark, ble det funnet en mecklenburgsk

³³⁰ Jfr. Nordeide 1989, 100-121.

hulpenning, ca. 1400(?), i munnen på et skjelett i en grav fra barokktiden.³³¹ Det er godt mulig at det kan være et lignende fenomen vi står overfor her. Mynten skal da ikke betraktes som et uttrykk for myntomløpet i Trondheim på begynnelsen av 1300-tallet, men som et rituelt innslag i forbindelse med en begravelse på 1600-tallet.

En penning fra Håkon V Magnussons tid som er funnet et ukjent sted i Trondheim før 1865 (f.nr. 51), anføres som tap. Det er imidlertid ikke klart om denne penningen skal knyttes til byen, slik den var i middelalderen eller på 1800-tallet.

I Folkebibliotektomtas fase 6 (1150-1175) er det funnet en ubestemt mynt muligvis fra det 13. århundre eller senere (N94418). Mynten mangler funnregistreringsark, men dette ser ut til å ha gått tapt i ettertid da mynten er henlagt til fasen i delfelt FW, som omfatter tomt 2B og deler av tomt 2A, av Sæbjørg W. Nordeide. Dessverre har ikke Nordeide oppgitt i hvilken del av feltet mynten ble funnet.³³²

Fem mynter, fire norske og en svensk, fra perioden er funnet inne i Domkirken. Myntfunnene er gjort under forskjellige arbeider i kirken i tiden mellom 1866 og 1919. Tre av de norske myntene er penninger preget for Erik Magnusson (1280-99), den siste en penning preget for Håkon V Magnusson (1299-1319). Den svenske mynten er en brakteat ca. 1200-1215, med innskriften AROS (f.nr. 4). På grunn av de sparsomme opplysningene mht. funnsituasjon er det usikkert hvordan disse myntene skal tolkes. De eneste to kjente saksopplysninger er: "Søndre kors" (f.nr. 4) og funnet under restaureringsarbeider foran nordre tverrskips inngang (f.nr. 5). Disse opplysningene bringer oss ikke videre utover å bekjentgjøre selve lokaliteten inne i kirken.

I tillegg må skattefunnet fra "et alter i en kirke i Trundhiems Lehn" (f.nr. 50) nevnes. Det er imidlertid knyttet så stor usikkerhet til hvor funnet stammer fra, at det ikke kan brukes i en analyse av myntenes funksjon i Trondheim. Som tidligere nevnt var skatten enten en av to ting; et offer til dette spesielle alterets helgen, eller det var en pengesum plassert i alteret til bruk for kirken eller videre forsendelse (f.eks. tiende til Roma). At jeg heller til den siste muligheten, er i denne sammenheng ikke vesentlig.

³³¹ Grinder-Hansen 1990, 151.

³³² En mulig 1000-tallsmynt (N31373) har også blitt lagt til denne fasen av Nordeide, men har senere blitt omdefinert til fase 4 av Christophersen på bakgrunn av revisjon av enkelte stratigrafiske lag (Nordeide 1989, 76).

3.2.5. Perioden ca. 1320-ca.1400

I perioden ca. 1320-ca. 1400 er det funnet 10 mynter fordelt på like mange hendelser.

Under utgravningene av Vestfrontplassen utenfor Domkirken (f.nr. 11) ble det funnet fire mynter, to norske og to svenske, som faller inn i denne perioden: en kvartpenning fra Eirik Magnusson (N173408), en norsk brakteat ca. 1350-1400 med riksløven i strålekrans (N174189), en svensk penning ca. 1320-40, formodentlig preget i Lödöse (N173662), en svensk mynt en brakteat ca. 1363-80 (N174524). To av myntene ble funnet i i fyll til graver (N173662, N174189), en i et lag av sandaktig leire med fragmenter av mørtel og tegl (N173408) og en i et gruslag (N174524). Myntene ser ut til å være tapte mynter som har blitt rotet om i forbindelse med begravelser og annen aktivitet på kirkegården.

I Erkebispegårdens periode 5, fase 2 (1450/75-1500) ble det i felt F funnet en svensk hulpenning fra Magnus Eriksson, preget i tiden 1354-63 (N169531) i et lag som enten er et avfalls- eller utjevningsslag. På bakgrunn av funnomstendighetene foreslår jeg at mynten betraktes som et *tap*.

Under utgravninger av Kjøpmannsgata 28-30 (f.nr. 32) i 1987 ble det i et tykt lag sandaktig silt, grus og ildspåvirket stein med innslag av teglfliser funnet en svensk brakteatpenning fra ca. 1370. Utgravningsområdet var svært lite og er vanskelig å definere, men det kan være tale om bakre deler av en tomt/parsell tilsvarende det som finnes på den nærliggende Folkebibliotekstomta.

På Kalvskinnet er det funnet en norsk brakteat ca.1350-1400 (f.nr. 28). Funnomstendighetene er ukjent, men i likhet med de andre funnene fra Kalvskinnet finner jeg det rimelig å betrakte mynten som et *tap*.

I tillegg til de ovenstående funnene kommer funnene av 3 mynter i Domkirken En witten preget før 1381 fra Stralsund og en witten preget etter 1379 fra Hamburg ble funnet i 1898 (f.nr. 7). Videre ble det på et ukjent tidspunkt før 1920 funnet en svensk brakteat fra Albrecht av Mechlenburg (f.nr 8). På grunn av de manglende opplysningene mht. funnsituasjon er det usikkert hvordan disse myntene skal tolkes.

3.2.6. Perioden ca. 1400-ca. 1480

I perioden ca. 1400-ca. 1480 er det funnet 19 mynter fordelt på like mange hendelser.

I Erkebispegårdens periode 5 (1450/75-1500) ble det i fase 1 ble det funnet to groser fra Erik av Pommern fra 1430-tallet, preget henholdsvis i Lund og på Gurre slott (N170022, N170332) i et avfallslag utenfor ringmuren i felt E og F. Disse myntene regnes på grunn av funnstedet som *tap*.

I periode 6 (1500-1532), fase 1 ble det funnet to danske hvider preget i Malmø for Christian I (N137947, N165904) i tårnfundamentet K115 i gårdens sørøstre hjørne og i et mulig lag med bosetningsavsetninger mellom bygning K 127 og ringmuren. I fase 2 ble det funnet to Malmøhvider fra Christian I i felt G og H. En (N166022) ble funnet inne i bygning K158 og en annen (N166404) i en steinbrolagt passasje, K159. En Malmøhvid fra Christian I (N119445) ble funnet nord for myntverkstedet, mellom verkstedet og hovedbygningen. Videre ble en dansk hulpenning, ca. 1405-24, fra Erik av Pommern (N119421), to hvider fra Christian I, en fra Malmø (N116686) og en fra Gotland (N117338) funnet i et avfallslag på yttersiden av ringmuren i felt A og B. I området nord for myntverkstedet, hvor det i perioden var anlagt en gårds plass av brostein, ble det funnet to mynter fra kong Hans – en fra Bergen (N117344) og en fra Malmø (N118287). Inne i den nordvendte svalgangen i myntverkstedet ble det i fase 4 funnet en hvid preget i Malmø for Christian I (N118286). Vest for myntverkstedet, mellom verkstedet og brønn K916, ble det funnet en ubestemt dansk mynt fra tiden ca.1440-1513 (N119869). I et avfallslag den vestre delen av felt C ble det funnet en hvid fra Malmø, preget for Christian I (N135328).

23. mai 1975 ble det funnet en ½ Albus fra Dortmund ved en graving ved Lavetthusetts østvegg (f.nr. 22). Mynten er preget etter ca. 1430.

I Munkegata 3 (f.nr. 37) ble det i samme fase som den ovennevnte mynten fra Håkon V Magnusson (Fase 2: 1400-tall) ble en svensk hulpenning 14.-16. århundre funnet (N110891). Det er ikke redegjort for konteksten vedrørende dette funnet, men på bakgrunn av alderen på laget den er funnet i må man kunne formode at mynten neppe er eldre enn 1400-tallet. Dette må likevel ikke regnes som annet enn en usikker konjunktur.

I tillegg til de ovenstående funnene kommer funnene av 2 mynter og en regnepenge fra Domkirken. To danske mynter ble funnet på et ukjent tidspunkt før 1920. En hulpenning fra Erik av pommern (1396-1439), og en Malmøhvid fra Christopher av Bayern (1440-48) (f.nr. 8). Regnepengen er av fransk opprinnelse fra 14-1500-tallet (f.nr.

7). I likhet med de ovenstående er det på grunn av manglende opplysninger mht. funnsituasjon usikkert hvordan disse myntene skal tolkes.

3.2.7. Perioden ca. 1480-1537

I perioden ca. 1480-1537 er det funnet 83 mynter fordelt på 70 hendelser.

To av de identifiserte myntene, og fire av de ubestemte, fra utgravningene i Søndre gate er funnet i eller i tilknytning til Olavskirken. En mulig tysk Viertelwitten (N1179) ble funnet inne på kirkegulvet i det sørvestlige hjørnet av kirken. Jeg vil anse det som overveiende sannsynlig at dette dreier seg om et *tap*. Det er likevel grunn til å være varsom når man kategoriserer myntfunn fra kirker, og jeg vil vise til en omfattende debatt om temaet, som jeg ikke skal gå nærmere inn på her.³³³ De resterende fem myntene ble funnet i mørtellag i tilknytning til kirkemuren og i selve kirkemuren. To mynter ble funnet i mørtellag på yttersiden av kirkemuren; en svensk fyrk 1529 fra Gustav Vasa (1523-60) i et lysgrått mørtellag i tilknytning til den sørvestlige delen av kirken (N758) og en uidentifisert mynt (N640) i et mørtellag i den nordvestlige delen av kirken. Tre uidentifiserte mynter ble funnet i tilknytning til absiden; N16745 ble funnet i selve fyllingen mellom murlivet og buen i absiden. Det springende punkt er om disse myntene skal betraktes som tap som har funnet sted under arbeide med kirken eller om det her er tale om bygningsoffer. De ubestemte myntene N17076 og N17423 ble funnet inne i absidemuren, men har antagelig ikke tilknytning til kirken, men stammer heller fra yngre rasmasser.

Det ble videre funnet to svenske mynter preget for riksforsander Sten Sture (1470-97, 1501-03). Den ene (N10525) ble funnet mellom en syllstokk og palisade i det nåværende gateløpet, og må kunne karakteriseres som et tap. Den andre (N7490) er uten samtidig kontekst og ble funnet i en nedgravning for rør.

I utgravningen av Munkegata 3s fase 4A (1 halvdel av 1600-tallet, evt. overgangen 1500-1600), ble det funnet to mynter en Öre 1530 preget for Gustav Vasa i Västerås (N110889) og en ubestemt, fragmentert senmiddelaldermynt (N109979). Førstnevnte ble funnet i et mørtelfyllt lag som var del av fundamenteringen til konstruksjon 100. Den andre mynten ble funnet i et tynt, kompakt, lyst brunt, lag i østlige deler av rute B, sørvest av en

³³³ Se f.eks.: Berg 1977; Jensen 1977; Berg 1981; Vibe Müller 1984; Berg 1985; Berg 1989; Klackenberg 1989 a; Klackenberg 1989 b; Vibe Müller 1989; Klackenberg 1992; Baklid 1993; NMH I, 20-21.

mulig kjeller (konstruksjon 151). I tillegg er det funnet en dansk hvid fra Malmö, preget for kong Hans (N110888) hvor konteksten er uklar. I følge Henry Bergs oppsett skulle lokaliteten Munkegata 3 omtrentlig tilsvare Vår Frue kirkes kappelans residens etter 1601. Før dette skal det ha vært en kannikerresidens tilhørende *Choralusembedet*.³³⁴

I Erkebispegårdens periode 6 (1500-1532), fase 1, ble det funnet to Malmøhvider fra kong Hans (N141598, N141599) i bygning K128, som har fungert som våpensmie. I fase 2 ble det funnet en hvid fra erkebiskop Gaute Ivarsson (N137493) i et avfallslag mellom det eldste myntverkstedet og ringmuren. I det samme avfallslaget ble også to blanketter funnet sammen (N119890).³³⁵

I fase 3 fremkom 21 mynter, hvorav fire i en mulig skatt, Erkebispegården (III). Den mulige skatten består av en dansk hvid fra Christian I (N142031), to danske hvider Hans (N142029, N142030) og en tysk mynt, muligens witten, fra Stade (N142032). Skatten ble funnet i et spredt avfallslag mellom et kompleks av groper med usikker funksjon. Forslag som har vært fremmet er bl.a. salpeterproduksjon og garveri.³³⁶ Ytterligere tre mynter, en Bergenshvid fra kong Hans (N138003) og to Moneta Norwei-hvider (N138002, N140062) ble funnet spredt i det samme avfallslaget. Inne i det andre myntverkstedet ble det funnet ytterligere en Moneta Norwei-hvid (N119868). Moneta Norwei-hvidene blir som oftest antatt å være preget i Oslo for kong Hans, men, som det vil bli redegjort for i kapittel 4.3.4., må disse på bakgrunn av stempelstudier anses å være preget i Erkebispegården, enten utelukkende for Gaute Ivarsson eller for Gaute i samarbeid med kong Hans. De ovennevnte Moneta Norwei-hvidene må derfor antas å være tapt i forbindelse med produksjonen. Tre hvider fra Hans, to danske (N118290, N119019) og en norsk (N119429) ble funnet nord for myntverkstedet, mellom verkstedet og hovedbygningen. Fire hvider fra kong Hans, to fra Bergen (N116305, N116323,) og to danske (N116308, N116309), en skilling fra erkebiskop Olav Engelbrektsson (N119881) og en mynt antatt å være fra ”sen middelalder” (N116302) er alle funnet i et avfallslag på yttersiden av ringmuren i felt A og B.

Det ble funnet 16 blanketter i fase 3, hvorav 13 ble funnet inne i myntverkstedet, hovedsakelig i og rundt arbeidsbenkene (N116764, N119015, N119870, N119874,

³³⁴ Berg 1951, 150-151.

³³⁵ Erkebispegården (II).

³³⁶ For en mer utførlig debatt om gropenes funksjon se Nordeide 2003, 207-209.

N119877, N119880, N119882, N119883, N119884, N119886, N119887, N119889A-B).³³⁷ En blankett ble funnet nord for myntverkstedet, mellom verkstedet og hovedbygningen (N118288) og en mellom myntvekstedet komplekset av groper i felt B (N119287). Den siste blanketten (N119016) ble funnet i avfallslaget på yttersiden av ringmuren i felt A.

I fase 4, i området nord for myntverkstedet, hvor det i perioden var anlagt en gårdsplass av brostein, ble det funnet to mynter fra kong Hans en fra Bergen (N117344) og en fra Malmø (N118287). Vest for myntverkstedet, mellom verkstedet og brønn K916, ble det funnet en ubestemt dansk mynt fra tiden ca.1440-1513 (N119869). En hvid preget i Malmø ble funnet mellom myntverkstedet og ringmuren i øst (N119865). Rett sør for myntverkstedet ble det i samme fase funnet en kantet blankett med preg (N119867). På den ene blankettsiden finnes en Olavsøks i skjold over kors, på den andre blankettsiden skimtes preg i en perlering og en omskrift: ---REX. Dette kan være en ukjent variant av Hans/Gaute hvid, type IV, eller et forstadium/prøvepreg i forbindelse med skifte av mynttype.

Seks danske hvider fra kong Hans ble funnet i feltene E, F og G. Tre stykker (N159187, N161158, N161159) ble funnet like ved ringmuren i felt F i et gjødsel og askelag. I samme lag ble det også funnet en mechlenburgsk hulpenning fra det 15. århundre (N160589). Av de tre gjenværende Hansmyntene, er en funnet i et leirlag med fragmenter av mørtel og tegl rett nord for bygning K205 (N137870), en er funnet inne i et brent leirlag under samme bygning (N162304). Den siste mynten er funnet i fundamenteringsmaterialet til bygning K200 (N159896). De to blankettene som ble funnet i fasen (N119428, N119872) lå begge vest for myntverkstedet, mellom verkstedet og brønn K916.

I periode 7, fase 1 (1532-37), ble det funnet elleve mynter, hvorav ti tilhører en skatt, Erkebispegården (V), bestående av 9 danske mynter fra riksrådet av 1481-83 (N135842), Christian I (N135843, N135847), kong Hans (N135841, N135844, N135845, N135848, N135850, N135851), samt en mulig mynt (N135846).³³⁸ Myntene er funnet samlet i et utjevningsslag av destruksjonsmateriale inn mot ringmuren etter den store

³³⁷ To av disse, N119889A-B, ble funnet samlet og regnes i denne sammenhengen som en skatt: Erkebispegården (IV).

brannen i 1532. I en murklump fra brannlaget i det sørøstre hjørnet av Erkebispegården etter brannen i 1532, ble det i etterarbeidene ved Vitenskapsmuseets konserveringsavdeling funnet en Moneta Norwei-hvid (N161737). Syv blanketter ble funnet i fasen, samtlige inne i myntverkstedet, i og rundt arbeidsbenkene (N117309, N119871, N119873, N119875, N119876, N119878, N119879).

I fase 2 ble det funnet to danske mynter fra kong Hans. En hvid fra Malmö (N117343) ble funnet i et brannlag som *kan* ha sammenheng med bygning K231. Det har ikke vært mulig å si noe om hvilken funksjon bygningen har hatt på grunn av de få bevarte restene.³³⁹ En hvid fra Ålborg (N159183) ble funnet i et planeringslag uten bygningsrester i felt F. To blanketter ble funnet i fasen, den ene i et utjevningsslag i felt A (N117350), den andre i et avfallslag i felt B (N119895)

Tre mynter ble funnet i fase 3. En skilling fra Olav Engelbrektsson (N117308) ble funnet i et utjevningsslag som gikk over hele felt A og store deler av felt B, bestående av bygningsrester. En svensk halvörtug fra Riksforsstander Sten Sture d.e. (1470-97, 1501-03) (N157358) og en witten, preget for hertug Johan IV av Sachsen-Lauenburg (1463-1507) (N157361), ble funnet i feltene G/H i et avfallslag med betydelig innslag av organisk materiale. I fasen fantes åtte blanketter (N116768, N117306, N117307, N117337, N117351, N117374, N117375, N117376), alle i det samme utjevningsslaget som skillingen fra Olav Engelbrektsson. To av blankettene (N117306, N117351) manglet koordinater, og er følgelig ikke avmerket på spredningskartet.

I periode 8 (1590-1640), fase 1, er det funnet tre eldre, redeponerte mynter. Den eldste er en Malmøhvid fra Christian I (N155999) ble funnet i et leirlag inn mot den sørøstlige delen av ringmuren. En Moneta Norwei-hvid (N157356), ble funnet i et utjevningsslag under bygning K249. Den siste redeponerte mynten er en Sechsling 1537 fra Lübeck (N116761) som lå i en leirfylling under gulvet i bygning K260.

I periode 10 (1672-90) ble det, som ovenfor nevnt, kun gjort myntfunn i fase 1. To av myntene stammer fra perioden ca.1480-1537. En hvid fra Christian I (147717) lå redeponert i et utjevningsslag i felt G. En mulig prøvepregning fra Olav Engelbrektsson

³³⁸ N135842 ble av Skaare tillagt riksrådet av 1448, men må etter Bent Østergaards omdateringer tillegges riksrådet av 1481-83 (Skaare (manuskript); Østergaard 1995)

³³⁹ Nordeide 2003, 237 (hus 79).

(N116315) ble funnet i konstruksjonslaget til bygning K319, som erstattet det gamle Herrehuset.³⁴⁰

I periode 11 (1690-1720), fase 4, ble det funnet en sechsling fra det 15. århundre preget i Rostock (N130114) i et lag som har blitt tolket som et lag bestående av redeponerte bygningsrester langs ringmuren.

I periode 12 (1783-1983) er det funnet to redeponerte blanketter en i fase 2 (N115007) og en i fase 3 (N127970).

I tillegg til de ovenstående myntene mangler det opplysninger om funnsted for følgende mynter: Olav Engelbrektsson, skilling (N166320), Christian I, hvid, Malmö (N135821, N162031, N162399), Hans, hvid Malmö (N160827) og Ålborg (N167888), Christian IV, Glückstadt, 2 skilling/2 denninger u.å. (N135364), et ubestemt myntfragment fra "tidligere middelalder"³⁴¹ (N140063), samt fem blanketter (N116769, N117304, N119288, N119417, 119881).

Under utgravningene på Vestfrontplassen utenfor Domkirken (f.nr. 11) ble det funnet en hvid fra Malmö preget for kong Hans (N173406) i en grav. Konteksten antyder at denne mynten bør kategoriseres som *offer*.

Utenfor Erkebispegården ble det sommeren 1962 ble det utført en arkeologisk utgravning av et senmiddelalderlig brannlag inne i det såkalte Forrådshuset, som er det lave murbygget øst for hovedbygningens østhus (f.nr. 21). To svenske mynter: en ½ örtug 1478, preget i Stockholm for riksforsander Sten Sture og en Öre 1528, preget i Stockholm for Gustav Vasa, samt en mecklenburgsk brakteat fra sent 1400-tall kom frem under utgravningene. Lokaliteten og funnmyntene tyder på at det herværende "senmiddelalderlige" brannlaget er identisk med brannlaget fra 1532.

I hovedfase 8, delfelt FX, på Folkebibliotekstomta ble det funnet en skilling 1527/28, preget i Bergen (N62629). Det er ikke oppgitt koordinater for funnstedet, men delfeltet omfatter midtre og bakre deler av tomt 8 A og bakre deler av 8 B. Dette er nok et eksempel på forstyrrelse av lagene, med det resultat at en yngre mynt havner i et eldre lag. Tidsforskjellen på mynten og laget er imidlertid så stor at det neppe er snakk om feilfasing av laget, som har vært diskutert mht. myntene i hovedfasene 1 og 3.

³⁴⁰ Nordeide 2003, 270-271 (hus 99).

³⁴¹ Skaare (manuskript).

I hovedfase 11, er det funnet en dobbelthvid preget i Oslo under interregnumet april 1523-august 1524 (N84401) på kirkegårdsområdet. Det er mulig at dette kan være gravoffer. Imidlertid er ikke mynten funnet i noen grav eller på/ved noe skjelett. Med den mulighet *in mente* at mynten kan være redeponert fra en forstyrret grav, vil jeg likevel anse det mest sannsynlig at kan være mynt som er transportert inn i området i tilkjørte jordmasser.

I Brattørveita 19-21 ble det sommeren 2003 gjennomført en utgravning hvor det ble funnet fire mynter og myntlignende gjenstander (f.nr. 1). Myntene er ikke bestemte, da de ennå ikke renses, men utfra diameter, vekt og fabrikk er det rimelig å anta at dette vil vise seg å være skillinger, hvider og ½ örtuger fra slutten av 1400-tallet og første halvdel av 1500-tallet. En av gjenstandene er neppe en mynt. Alle gjenstandene ble funnet i 14/1500-tallslag i et industrielt område uten tilknytning til bygninger.

I 1880 ble en skilling fra kong Hans, preget i Malmö, funnet i Iilsvika (f.nr 24). Mynten ble innlevert 7. april 1880. I tillegg ble det innlevert en dansk 2 skilling 1689, men det er ikke opplyst noe om funnomstendigheter eller om disse myntene ble funnet sammen. Sannsynligheten for at myntene skulle ha blitt mistet samtidig må anses for å være marginale. Jeg finner det noe usikkert om det er rimelig å knytte dette funnet til byen.

3.2.8. Perioden 1537-1630

I perioden 1537-1630 er det funnet 86 mynter fordelt på 65 hendelser.

Under utgravningene av Hotell Britannias bakgård, Dronningens gate 5 (f.nr. 14), i 1986 ble det gjort to enkeltfunn av 1500-tallsmynter. I tillegg ble det funnet en fransk 1700-tallsjetong. Ingen av myntene er funnet i faser som korresponderer med deres egen pregetid. Feltet var delt inn i 8 hovedfaser, datert i forhold til keramikk og ¹⁴C-dateringer. Den eldste fasen er datert ca.780-1000, og den yngste 1600- til 1800-tall. I første fase er det funnet ardspor. Fra fase 2 (AD 980-1160) og fremover vises en økende grad av bosetningsspor, som under 1300- og 1400-tallet går over i et beboelsesområde i den østre delen av feltet, nærmest Nidelva, og et industrielt område i den vestre delen av feltet (fase 6).³⁴² Myntene er funnet i hhv. fase 5 (1300-tallet) og 8 (1600-tallet til 1800-tallet). En Sechsling fra Schleswig-Holstein, preget i 1595 (N101524) ble funnet i fase 5, i den

³⁴² Bjerck & Jansson 1988.

industrielle delen av feltet, i assosiasjon til en kraftig brent planke i lag 173, som sannsynligvis ikke ligger *in situ*. Mynten er åpenbart havnet i en eldre fase pga. forstyrrelser i jordlagene. Skillingen fra Erik Valkendorf (N98049) er funnet i fase 8 i omrotede jordmasser, som kanskje kan stamme fra en kjeller, i den nordøstre, industrielle, del av feltet. Den tyske Sechslingen kan tenkes å ha forbindelse med Niels Christophersen byfogds gård (død 1625), som skal ha ligget omtrent i søndre del av Dronningens gate 5.³⁴³

Under utgravningene av "Televerkstomten", Nordre gate 1 i 1977 (f.nr. 39), ble det funnet 10 mynter som faller inn denne avhandlingens undersøkelsesperiode. Den eldste var en Sechsling fra Lübeck fra 1557 (N44197) Den yngste mynten var en svensk Öre fra 1630, preget for Gustav II Adolf (1611-32) i Säter (N43882). Alle myntene, med unntak av N49041, en örtug fra Gustav Vasa, ble funnet i 1600-tallslag og i hovedsak forbindelse med enten kjellere som har blitt gjenfylt, i dekonstruksjonslag etter kjellere eller på annet vis i tilknytning til kjellere. Funnsituasjonene, kombinert med at dette er småmynter, indikerer at disse myntene bør karakteriseres som tap.

Den lybske Sechslingen 1557 stammer fra et destruksjonslag for kjeller B 3. En svensk örtug 1589, preget for Johan III (N 45531) er funnet i lys sandig jord tilhørende et lag som er definert som 1600-tall-1681. To mynter, en Skilling 1583, preget i København for Frederik II (N43040) og en Christian IV, skilling 1621 (N43984), ble funnet i forskjellige deler av et dekonstruksjonslag for kjeller B2. En dansk søsling lybsk 1624 (N 46663) ble funnet i en konstruksjonsgrøft for kjeller B1. På østsiden av sistnevnte kjeller i et variert, mest sandholdig materiale med innslag av knust stein, som kan ha tilhørt huset over kjelleren, ble det funnet en dansk skilling fra 1615 (N 46839). En dansk skilling 1621 (N 43821) ble funnet i en gjenfylt kjeller fra 1600-tallet. I samme lag ble det også funnet en dansk 2 skilling 1661. Gustav Vasa-mynten ble funnet i det yngste "oppsamlingslaget" med en tidsramme fra ca. 1700 til våre dager. Utgravningsområdet tilsvarer delvis den gården som er oppført som tilhørende Herr Augustinus Jensen Wiwel, Vår Frue kirkes sogneprest fra 1633-57. Gården er antagelig kjøpt av ham ved midten av 1640-årene. Imidlertid er en tidligere eier Henrich Dinchlou (som i følge Henry Berg må være Henrich von Dincklage, borger i Emden). Dinchlou betaler malttoll og ølcisse i Trondheim i 1627-28, og besiktigelsen av 1633 viser at hans gård, ildhus og hage stakk ut på allmenningen.³⁴⁴

³⁴³ Berg 1951, 234-235.

³⁴⁴ Berg 1951, 182-183.

Parallelt med utgravningen av Søndre gate/Søndre gate 4 i 1971/72 ble Forretningsbankens tomt, Søndre gate 10, gravet ut (f.nr. 47). Denne tomten ligger ca. hundre meter nord for den førstnevnte. Her var kulturlagene betydelig tynnere enn de som ble funnet lenger sør i Søndre gate og på Folkebibliotekstomta. To etterreformatoriske mynter ble funnet i løpet av disse utgravningene; en dansk Mark 1614-16, preget for Christian IV (N9240) og en sølvmynt datert 1551 fra Sachsen, preget for hertug August I (N9261). Den sachsiske mynten ble funnet i et lag som er definert som senmiddelalder/1600-tall i den østlige delen av utgravningsgrøfta.

Som følge av vedtaket om å flytte trepaléet fra 1700-tallet som sto på tomta til Trondhjems Sparebank (Søndre gate 4) til Erling Skakkes gate 1 måtte det i 1972 foretas en utgravning av tomten i Erling Skakkes gate (f.nr. 18), som lå innenfor middelalderbyens grenser.³⁴⁵ Et avtrykk av en mulig mynt (N199) ble funnet over et brannlag i et kompakt 2-10 cm treflislag under et noe løsere lag. Dette er ansett for å være et 1600-tallslag før en brann – muligens den store bybrannen i 1681. Dessverre er det ikke mulig å fastslå hvilken mynt dette kan ha vært. Dette funnet sier oss så lite at det går ut av analysen.

Under gravninger i Kjøpmannsgata 30 (f.nr. 33) i 1989 ble det funnet en mynt fra middelalderen eller nyere tid. I likhet med mynten fra Erling Skakkes gate 1 sier også dette funnet oss så lite at det ikke er tatt med i analysen.

På Dronningens gates allmenning, like ved Nidelva, er det gjort et funn av en skatt bestående av 3 danske, 2 nederlandske, 7 tyske, 1 østerriksk og 2 spanske sølvmynter (f.nr. 16). Myntene ble funnet i et brannlag, ca. 1 m nede i jorden, under gravning av kloakkgrøft på sørsiden av allmenningen 24. juni 1957. Den eldste mynten er en saksisk thaler 1544, preget for Johan Friederich I (elector 1532-47), den yngste er en frisisk gulden fra 1612, som er skattens *terminus post quem*. Myntene, som er funnet like ved bryggefronten ved Nidelva, er mest sannsynlig en handelsmanns kassabeholdning, som har gått tapt ved en brann. Mynten ble funnet på allmenningens søndre side ved hjørnet av bryggen. Sammenholt med Henry Bergs rekonstruksjon tilsvarer funnstedet enten en brygge som har tilhørt tomt nr. 125 eller 126. Den førstnevnte tomten skal ha tilhørt Peder Nielsen [Arctander], rådmann 1588-94, borgermester 1595 (død 1609). Gården gikk så over til hans enke Ermegaard, som igjen giftet seg med den engelske skipperen Alexander

³⁴⁵ Long 1977, 81.

Humphredson Samson. Samson er nevnt som rådmann i 1622 og borgermester i 1630. Den andre, nordligst liggende, tomten skal ha tilhørt Menz von Ravensborg, rådmann 1599, død 1610. Etter hans død gikk gården over til Ravensborgs datter Sara Mensdatter, som var gift med Trondheims kanskje mest kjente handelsmann på det tidspunktet, flamlenderen Johan de Noquer, som ble toller og sisseimester i 1620 og tollforpakter i 1622. Sara Mensdatter fortsatte de Noquers forretning etter hans død i 1629.³⁴⁶ Funnet er altså gjort i det absolutt mest velstående miljøet i Trondheim og kan ha direkte tilknytning til enten Samsons eller de Noquers forretninger.

I nåværende Olav Tryggvasons gate er det gjort to funn: en mecklenburgsk Sechsling 1556, preget i Grevesmühlen for hertug Ulrich III (1547-1603) (f.nr. 41) i "Solemgården i Strandgaden" i 1885 og en Schilling 1563 fra erkebispedømmet Riga, preget for markgreve Wilhelm av Brandenburg (1539-63) (f.nr. 40) på branntomten etter Hotel Scandinavie i 1907.

I 1952 ble det under graving i Tordenskjoldparken (f.nr. 49), ca. 20 meter øst for Vår Frues kirkes kor, ca. 1 meter nede i bakken funnet en Schilling 1567 fra Grevismühlen, preget for hertug Ulrich av Mecklenburg (1556-1603). På den andre siden av Vår Frue kirke (f.nr. 52) ble det under graving av en kabelgrøft på kirkegården "få meter" fra tårnets sørvestre hjørne funnet en jetong 1607 fra Zeeland. Ingen av funnene er knyttet til noen kjent grav, og regnes følgelig begge som tap.

I 1878 ble det inne i Schreiners bryggerigård (i dag: Dronningens gate 2) funnet en 1/16 Thaler 1597 (Doppeltschilling) fra Hamburg (f.nr. 13). Funnomstendighetene er ikke kjent.

Under graving i den nordøstlige del av Domkirkens gård 8. april 1937 (f.nr 10), ble det funnet en østerriksk Thaler fra 1598 preget for keiser Rudolf II (1576-1612). I likhet med funnene ved Vår Frue kirke er ikke dette funnet knyttet til noen kjent grav, og regnes følgelig som et *tap*.

I Søgaden (i dag: Kjøpmannsgata) ble det under graving i gaten 27. januar 1880 funnet en sølvmynt datert 1601 (f.nr. 30). Mynten er antagelig fra Solum-Lichtenstein.

En 1/16 Thaler 1607 (Doppelshilling) fra Holstein-Gottorp, preget for hertug Johan Adolf (1590-1616), ble i 1883 funnet i "Munkegården" (f.nr. 38). Det er uklart hvilken

³⁴⁶ Berg 1951, 197, 212-216.

lokalitet dette er. ”Munkegården” kan være den samme som gården ”Munken” på torvet, men dette er høyst usikkert.

Under graving i bakgården i St. Jørgens hus (Erling Skakkes gate 9 B) ble det i 1953 funnet en dansk 2 skilling 1629 (f.nr. 19). Tomta hvor St. Jørgens hus ligger er opprinnelig en kannikerresidens som ble liggende ubebygget etter brannen i 1598. I desember 1639 søker Domkapitlet kongelig konfirmasjon på å få overlate tomten til *Tugte-* eller *Verkhuset*, en velgjørenhetsstiftelse for å skaffe fattige, hjelpeløse piker og betlende kvinner anledning til å forsørge seg ved arbeide i huset. Kongen innvilget ansøkingen 25. mai året etter. Etter brannen i 1651 har det sannsynligvis intruffet et makeskifte mellom Verkhuset og St. Jørgens hus.³⁴⁷ Det er ikke usannsynlig at mynten som er funnet på denne lokaliteten har tilknytning til aktiviteten i Verkhuset, men den kan like gjerne ha tilknytning til en eventuell småhandel på den ubebygde tomte.

En dansk 2 skilling 1624-27 (N59453) er funnet i Folkebibliotekstomtas hovedfase 11 (AD 1500+), på delfelt FM, som primært dekker østsiden av *Kaupmannastretet*/Krambugata nord på Folkebibliotekstomta. I hovedfase 12 ble det funnet en skatt bestående av fire danske skillinger 1624-27 (N60613 a-b), samt to enkeltfunn. De enkeltfunnene myntene er en henholdsvis mynt fra Rostock, sannsynligvis 1500-tallet (N13280), og en 1/16 Thaler 15(6_) (Doppeltschilling) fra Schleswig-Holstein (N60722). Det er altså bare seks mynter som har en pregetid som faller inn i hovedfasens tidsperiode.

I Erkebispegårdens Periode 8 (1590-1640), fase 1 ble det funnet en svensk 2 öre 1546 preget for Gustav Vasa (N137487). Laget den er funnet i er beskrevet som ”markutjävning”, som har vært oppfattet som samtidig med bygning K260.³⁴⁸ En blankett (N116766) ble funnet i konstruksjonslag tilhørende bygning K260. Dette området tilsvarer sørvestlige del av myntverkstedet, som sto der tidligere. I fase 2 ble det funnet to mynter, en svensk ½ öre 1564 preget for Erik XIV (1560-68) (N159182) og en hvid 1577 fra Bergen Frederik II (1559-88) (N155998) er begge funnet redeponerte i avfallslag i hhv. felt G og H.

I fase 3 ble det funnet to mynter, som begge korresponderer tidsmessig med fasen, i destruksjonsmateriale fra den gamle lensherreresidensen (K260), som antas å ha stått frem

³⁴⁷ Berg 1951, 67-69, 139.

³⁴⁸ Petersén 1997, 42.

til 1639/40.³⁴⁹ Begge er preget i København under Christian IV, en 12 skilling 1623 (N133763) og en 2 skilling 1627 (N132700).

Periode 9 (1640-72) er også delt inn i tre faser, med myntfunn i samtlige. I fase 1 er det funnet 11 mynter, hvorav syv er så mye eldre enn fasen at de må betraktes som redeponerte. Fire av de redeponerte myntene ble funnet i forskjellige konstruksjons- og utjevningsslag for bygning K 284 ("Herrehuset"): en hvid, preget i Malmö for Christopher av Bayern (N116695), en hvid, preget i Malmö for Christian I (N116318), en skilling preget for erkebiskop Olav Engelbrektsson (N116320) og en Fyrk 1528, preget i Stockholm for Gustav Vasa (N116682). I tillegg til de ovenstående ble det funnet tre mynter fra Christian IV i konstruksjons- og utjevningsslagene for den samme bygningen; to 1 skilling fra København (N116319, N132699) og en 16 skilling 1624 fra København (N132698). Alle disse kan ha vært i sirkulasjon i perioden som fasen dekker. En Doppelschilling preget i 1599 i Hamburg ble funnet under brolegningene vest for Herrehuset (N132398). En Frederik II, skilling 1563, preget i København (N135849) og en Hans/Gaute hvid, Moneta Norwei (N 136271), ble funnet redeponert i et lag bestående av konstruksjonsavfall og en mulig gangvei i felt D/E. Videre ble en Christian IV, 8 skilling 1622 fra København funnet i et avfallslag utenfor ringmuren (N116306).

I fase 2 er det funnet en svensk halvörtug fra riksforsstander Sten Sture preget i Västerås (N149018) redeponert i et avfallslag. I fase 3 ble det i et forstyrret avfallslag funnet en mynt fra Christian IVs tid, en skilling fra 1615, preget i Helsingør (N147718). Det er meget mulig at denne mynten har vært i sirkulasjon på den tiden som fasen tilsvarer.

To mynter tilhørende inneværende periode ble funnet i periode 10, fase 1. En frisisk/vestfrisisk Duit (?) fra 1626 (N132761) ble funnet redeponert i et område som består av forskjellige dumpede lag og spredte nedgravninger i felt D. En 6 skilling 1629 fra København (N131783) funnet i destruksjonslaget etter den samme bygningen.

I periode 11 (1690-1720), fase 1. Ble det funnet fem mynter. Tre mynter, en dansk hvid fra kong Hans (N132059) og en dansk 6 skilling 1628 og en dansk 2 skilling 1618(?) fra Christian IV (N132062, N132066), er funnet i muren til og i/under bygning K334. Ytterligere to mynter, en dansk 2 skilling 1648 fra Christian IV (N147003) og en mynt av ukjent valør fra Lübeck preget i 1596 (N145659) ble funnet forskjellige avfallslag i feltene

³⁴⁹ Nordeide 2003,239-241 (hus 83).

F og G.To blanketter ble funnet redeponert i fasen, den ene i et forstyrret brosteinslag foran bygning K332 (N115225), den andre i et konstruksjonslag for den samme bygningen (N115233).

Ingen av de fire senmiddelaldermyntene (N104032, N104033-1, N104033-2, N105467) som ble funnet under utgravningene av det gamle Mellageret i Kjøpmannsgata 42 (f.nr. 34) kan knyttes til sikre konstruksjoner, men synes å være funnet i omrørte lag i et industrielt område. På begynnelsen av 1600-tallet utgjorde lokaliteten deler av den tomten som tilhørte lagmann Peder Mortensen Grum (død 1631). I besiktigelsen for 1651 er borgermester Laurits Bastiansen Stabel oppført som eier.³⁵⁰

I Kjøpmannsgata (f.nr. 31) ble det funnet en liten skatt (N200546) bestående av 5 svenske mynter fra Johan II (1497-1501) til Erik XIV (1560-68) i et foreslått 1400-tallslag. Laget synes å være en akkumulasjon av avfallsmateriale. Det er usikkert om laget fortsatt bør betraktes som 1400-talls, eller om det bør anses for å være 1400-tallet og senere. Med utgangspunkt i myntfunnet virker det siste mest sannsynlig for meg. Den engelske arkeologen George Martin foreslår at funnlaget (120) kan indikere en fortsatt bruk av en, opprinnelig trebrolagt, sti fra 1200-tallet.³⁵¹

Under en gravning i Olav Tryggvasons gate i 1990 (f.nr. 42) ble det funnet et fragment av en hulpenning fra 14.-16 århundre (N112397). Mynten ser ut til å være tapt i gateløpet.

Under utgravningene i St. Jørgensveita/ Vår Frue strete (f.nr. 44) i 1977 ble det i et lag over et tregulv i bygning K 13 funnet en 1500-tallsbrakteat fra Rostock (N44588). Mynten må regnes som et tap.

En nederlandsk sølvmynt, datert 1555, muligens en Thaler eller ½ thaler, som ble funnet på Bakklandets Teglverk (Teglbrennerveien 7) i 1883 er den eneste av de enkeltfunne myntene som ikke stammer fra arkeologiske utgravninger som hadde en betydelig verdi i samtiden (f.nr. 48). Dessverre er ikke funnomstendighetene kjent. Tatt i betraktning at den er funnet i et klart industriell del av byen, på østsiden av Nidelva er mitt forslag at dette dreier seg om et tap. Det kan også være snakk om en depot/krisenedleggelse.

³⁵⁰ Berg 1951, 323-324.

³⁵¹ Martin 1997 b, 132.

I 1898 ble det funnet en 1/64 Thaler 1601 fra Hamburg i Domkirken (f.nr. 7). Også dette funnet mangler opplysninger mht. funnsituasjon, og følgelig er det usikkert hvordan dette skal tolkes.

En dansk 4 Skilling fra Christian IVs tid som ble funnet på Ilsvikøra (f.nr. 48) kan være yngre enn 1630. Jeg finner, i likhet med det ovenstående funnet i Ilsvika (f.nr 24), det noe usikkert om det er rimelig å knytte dette funnet til byen.

I tillegg til de ovenstående funnene, kommer funnet av en regnepenge produsert i Nürnberg i 1620 (f.nr. 20) utenfor Erkebisppegården ved nordre langvegg i 1899.

3.2.9. Myntens korologi

I det følgende vil spørsmålet hvor i byen man finner mynt bli behandlet. Problemstillingen fører med seg en rekke utfordringer både av historisk og kildekritisk art. Som et utgangspunkt kan spørsmålet stilles om det er områder i byen hvor mynten brukes/tapes hyppigere enn i andre områder. Noen forsøk har vært gjort på å sette opp en sosio-topografisk inndeling av byen. Disse er primært basert i skriftlige etterreformatoriske kilder.³⁵² Hvorvidt det lar seg gjøre å sette opp en slik inndeling på basis av myntfunn er et åpent spørsmål.

Peter Carelli har ved hjelp av bla. spredningskart forsøkt å ta rede på utviklingen av handel og monetariseringsprosessen i Lund i tiden ca. 900-1513. Kartene er basert på enkeltfunne mynter i profane områder. Spredningsmønstrene er meget klare med en sterk konsentrasjon på og omkring torget i den eldste tiden til en spredning over hele byen i tiden etter ca 1150.³⁵³ Carelli deler imidlertid ikke byen inn i annet enn profane miljø, som vises i spredningskartet og kirkelige miljø, som er utelatt. Carelli anser det for feilaktig å fortolke spredningsbildene som en utvikling fra en strengt kontrollert handel på en sentralt beliggende plass til en løst kontrollert handel og en geografisk desentralisert handelsform. Derimot bør spredningsbildet tolkes som en overgang fra en økonomi hvor man med torgets funksjon som offentlig møteplass kunne møtes i et nøytralt, offentlig miljø kunne gjøre opp gjeld og treffe økonomiske avgjørelser, betale skatter, tributter og avgifter, hvor mynten hadde en begrenset rolle som en slags spesialpenger før midten av 1100-tallet, til

³⁵² F.eks. Berg 1951; Hals 1981; Stang 1981; Supphellen 1997, 67-75.

³⁵³ Carelli 1998, 16-23; Carelli 2001, 194-196.

pengeøkonomiens gjennomslag i de påfølgende tidsrom.³⁵⁴ Carelli avviser i sin analyse av myntens funksjon muligheten for at byen var delt inn i forskjellige soner, med f.eks. en handelssone. En slik sone kunne nettopp ha vært det sentrale torget. En regulering av det offentlige rom behøver ikke ekskludere handelsvirksomhet i noen forstand. Det synes som om det her er Carellis forforståelse av hvilken funksjon mynten *burde ha* som er utslagsgivende for tolkningen av myntfunnene før ca. 1150. Mitt poeng er at det er fullt mulig å lese både Carellis egen fortolkning ut av kartene eller den motsatte; en strengt kontrollert handel på torget i tiden frem til ca. 1150 og en løsere og mer desentralisert handel senere. Et annet problem knyttet til Carellis analyser er at han utelukkende har benyttet seg av et kart som viser Lund ved sin største utbredelse i sine 6 distribusjonskart og ikke, slik man kunne forvente, forskjellige kart som viste byens utbredelse på de forskjellige tidspunkt. Analysen kunne da tenkes å ha falt annerledes ut, ved at mynten ville ha en større *relativ* utbredelse i bybildet på de forskjellige stadier.

Nielsen og Schiørrings spredningskart for Roskilde er tidligere nevnt.³⁵⁵ Heller ikke her er det gjort noe forsøk på å dele byen inn i soner ut over kirkelige og profane. Kartet viser en vid geografisk spredning av vikingtids- og middelaldermynter i middelalderbyen, med en noe snevrere spredning av mynter eldre enn 1074. Da dette kun er *ett* kart vises ikke myntspredningen i forhold til byens utredning på forskjellige tidspunkt. Kartet viser antall mynt og angir ikke om det dreier seg om det er snakk om både enkelt- og skattefunn. Forfatterne sier selv at funnkartet ”illustrer således først og fremmest, hva der er inndraget til museerne i form af genstande eller oplysninger. I det omfang det er tale om løsfund, vil man som oftest savne viden om, hvordan tingene er kommet til findestedet.”³⁵⁶

Som det går frem av sammenhengen savner jeg en mer finstilt inndeling av byen til hjelp i analysen. Men er det så mulig, enn si realistisk, å dele byen inn i forskjellige ”soner”? Finnes det f.eks. egne handelssoner, og kan de i så fall identifiseres? Korresponderer f.eks. myntfunnene med de sosio-topografiske inndelinger som tidligere er satt opp for 1500- og 1600-tallet?

I mitt forsøk har jeg delt undersøkelsesområdet inn i fem hovedsoner: 1) Områder karakterisert av mulig kommersiell og produktiv karakter, 2) Boligområder, 3) Kirkelige

³⁵⁴ Carelli 1998, 18-19; Carelli 2001, 195-196.

³⁵⁵ Nielsen & Schiørring 1979, 99.

³⁵⁶ Nielsen & Schiørring 1979, 100.

områder, 4) Aristokratisk miljø og 5) Omland. Områdene 1 og 3 er igjen delt inn i underkategorier i håp om å kunne spore tendenser i materialet:

1) Områder karakterisert av mulig kommersiell og produktiv karakter:

Strete og bygninger som vender mot stretet (boder).

Industrielle områder.

Havneområder og brygger

2) Boligområder:

innbefatter hus benyttet til rene boligformål, samt kjøkkenområder, kjellere og latriner osv.

3) Kirkelige områder:

Kirker og klostre

Kirkegårder

4) Aristokratisk miljø:

Erkebispegården og Sverresborg

5) Omland:

Kalvskinnet, Ila, Øya og Bakklandet

Videre er myntene plassert i forhold til de kategoriene for myntfunn som tidligere er satt opp. Ved å sammenstille disse to parametrene er det mitt håp å kunne utskille tendenser på hvordan mynter har vært benyttet i forskjellige miljøer i byen.

Her presenteres også to forskjellige typer kart: I) over myntfunn fordelt på antall norske og utenlandske mynter og II) over myntfunn som "hendelser", hvor hvert skattefunn og enkeltfunn teller på lik linje uavhengig av antallet mynt i funnet. Kartene diskriminerer kun til en viss grad mellom redeponerte mynter og mynter som er funnet i opprinnelig kontekst. Det er primært de redeponerte skattene fra Folkebibliotekstomta som er valgt bort på kart over "hendelser", med den begrunnelse at de er *klart dokumentert utenfor sin opprinnelige kontekst*. Et strengere utvalg ville utelukke de fleste myntene som ikke kommer fra arkeologiske utgravninger, hvor funnomstendighetene ikke er godt nok dokumentert. Dette vil også gjelde for enkelte mynter fra utgravninger. Blanketter fra myntproduksjonen i Erkebispegården er ikke inkludert.

Det viktigste kildekritiske aspektet i denne sammenhengen er hvor representative myntfunnene er. Her er det to faktorer som spiller inn; 1) på den ene siden er det avgjørende *hvilke områder* i byen som er undersøkt arkeologisk, 2) på den andre siden spiller utgravningsteknikkene inn. Det er en kjensgjerning at de to mest omfattende utgravningene i Trondheim bygrunn, Folkebibliotekstomta og Erkebispegården, også er de to lokalitetene som har gitt flest myntfunn. Funntomme områder kan skyldes manglende aktivitet i området i nåtiden. Negative vitnesbyrd må kun betraktes som gjeldende når det har funnet sted en systematisk utgravning av området. Manglende kulturlag kan også skyldes at de er fjernet allerede i middelalderen, slik man f.eks. kjenner til fra samtidige nedtegnelser om tomten hvor den gamle kongsgården hadde ligget i Roskilde, som ble overdratt til presten Bo Madsen i 1450. Madsen brukte fem år på å rydde tomten for det som var på den av ”møg og træsk”.³⁵⁷ Jordmasser blir nødvendigvis ikke bare fraktes *til* et sted, som f.eks. kirkegården på Folkebibliotekstomta i fase 11, jorden må nødvendigvis fraktes *fra* et annet sted. I områder hvor grovere redskaper har vært benyttet under utgravninger vil rimeligvis frekvensen av myntfunn reduseres. Manglende sålding eller lite utstrakt bruk av metalldetektor kan ha gitt utslag på funnfrekvensen.

Det følgende forsøket hviler tungt på mine egne definisjoner og tolkninger av funnsituasjoner. Det er i erkjennelse av at dette er et skjørt byggverk, det følgende presenteres.

På kartene over funn i Trondheim bygrunn for perioden ca. 1000-1050 og 1050-1150, fordelt etter antall mynt vil en se to tendenser. På den ene side en stor andel utenlandske mynter utenfor byen (964 stk.). På den andre side en sterk sentrering av norske mynter området mellom ”lona” og *Skipakrok* (49+1 stk.), som tilsvarer utgravningene på Folkebibliotekstomta og Søndre gate 4. I tillegg kommer en del mynter langs bryggefrontene (15 stk.).

På kartene hvor skattefunn og enkeltfunn regnes på samme nivå og teller som ett funn hver, hvor hvert funn er en ”hendelse” blir bildet noe annerledes. Da ligger konsentrasjonen utelukkende området mellom ”lona” og *Skipakrok*, samt en del mynter langs bryggefrontene. Hvis en da går nærmere inn på hvilke miljøer, og hvilke

³⁵⁷ Nielsen & Schiørring 1979, 100-102.

funnkategorier, som her er representert kan en ha håp om å nærme seg en bedre basis for analysen.

Hvis materialet fordeles etter de funnkategorier og områder som er oppstilt ovenfor, vil 31 av 38 hendelser (81,6 %) være tap, hvorav 18 (47,4 %) av disse forekom i *Kaupmannastretet* og boder som lå mot stretet. 7 hendelser (18,4 %) er registrert i bryggeområdet i den nåværende Kjøpmannsgata. 3 (7,9 %) hendelser er registrert utenfor selve byen og 2 (5,3 %) i boligområder, forutsatt at penningen fra Søndre gate 4 defineres dit hen. Alle de tapte myntene var norske.

De fire utenlandske funnene fra perioden er alle eldre enn 1050. Av disse er det et depot (Dronningens gate 10), et tap og to usikre. Av de usikre er ett funnet i Nidarosdomen og ett kan ha ligget i *Kaupmannastretet* eller en bod. Disse er for øvrig de eneste funnene eldre enn Harald Hardrådes tid. Som en vil se dominerer de to klareste ”kommersielle” områdene med 76,3 % av alle hendelser (78,9 % om en regner med Konrad/Pilgrim penningen i Folkebibliotekstomtas fase 4 og de fire penningene fra Harald Hardråde og Olav Kyrre som ble funnet i fasene 1 og 3).

	Strete/ Boder	Indust. Område	Havn	Bolig- område	Kirker/ Klostre	Krkgård	Erke- bispeg.	Omland	Antall
Offer									
Depot								(1)	1
Krisenedleggelse									
Tap	18		7	2				3 (1)	31
Usikker	4 (1)				(1)				6
Totalt	23		7	2	1			4	38

Tabell 1: Myntfunn fra Trondheim bygrunn ca. 1000-1150 fordelt etter sosio-topografisk inndeling av byen. Hvert skattefunn og enkeltfunn teller som ett funn hver. Funn som helt eller delvis består av utenlandsk mynt i parentes. Usikre mynter/funnsteder er utelatt.

På kartet over myntfunn i Trondheim bygrunn for perioden 1150-1320 fordelt etter antall mynt skiller stadig Folkebibliotekstomta seg ut med 17 mynter, hvorav 16 er norske. I og omkring Domkirken/Erkebispegården er det funnet åtte mynter i tillegg til et større skattefunn, med minst 581 brakteater, som står for størsteparten av myntene i inneværende periode, gravfunnet ved domkirkens sørvestre hjørne. I tillegg er det funnet to mynter utenfor byen og fire på Elgeseter klostres grunn. På kartet over ”hendelser” vises de

samme tendensene med en konsentrasjon av hendelser på Folkebibliotekstomta og i domkirkeområdet.

Bryter man hendelsene ned i funnkategorier og områder er den mest dominerende gruppe fra forrige periode, tap i streter og boder helt fraværende. 10 av 20 hendelser (50 %) har det ikke vært mulig å kategorisere. Samtlige av disse er funnet i kirker, kirkegårder og Elgeseter kloster. 60 % av hendelsene (12 stk.) stammer fra de kirkelige områdene, men det ligger sannsynligvis en viss skjevhet i dette bildet da tre av hendelsene fra kirkegården på Folkebibliotekstomta sannsynligvis har kommet dit med tilkjørte jordmasser fra andre deler av middelalderbyen. Dette utgjør 15 % av det totale antall hendelser. Som en vil se er det likevel en overvekt av funn i disse områdene om de usikre tas bort (55 %). Boligområder, havn, aristokratisk miljø og omland er representert med to hendelser (10 %) hver. Dette utgjør til sammen 40 % av funnene. Det interessante ved dette er at alle disse funnene kan karakteriseres som *tap* (45 % når det ene tapet fra kirkeruinen i Kongens gate 2 regnes med). Et bemerkelsesverdig fenomen er det tilnærmede fraværet av mynter eldre enn Magnus Lagabøters tid. Kun 10 % av hendelsene inneholder mynter fra kong Sverres og Håkon Håkonssons tid, hvorav den ene er gravofferet ved domkirken. Videre er en penning fra Sverre og en brakteat fra Håkon funnet i tilknytning til brygger, og en penning fra Sverre er funnet utenfor byen, på Sverresborg, som sosialt er å regne som et aristokratisk miljø på linje med Erkebisppegården.

	Strete/ Boder	Indust. omr.	Havn	Bolig- område	Kirker/ Klostre	Krkgård	Erke- bispeg	Sverres- borg	Omland	Antall
Offer						1				1
Depot										
Krisenedleggelse										
Tap			2	2	1	1	1 (1)	1	1	10
Usikker					4 (2)	2 (1)				9
Totalt			2	2	7	5	2	1	1	20

Tabell 2: Myntfunn fra Trondheim bygrunn ca. 1150-1320 fordelt etter sosio-topografisk inndeling av byen. Hvert skattefunn og enkeltfunn teller som ett funn hver. Funn som helt eller delvis består av utenlandsk mynt i parentes. Usikre mynter/funnsteder er utelatt.

Strandlinje
Antatt utbredelse bebyggelse

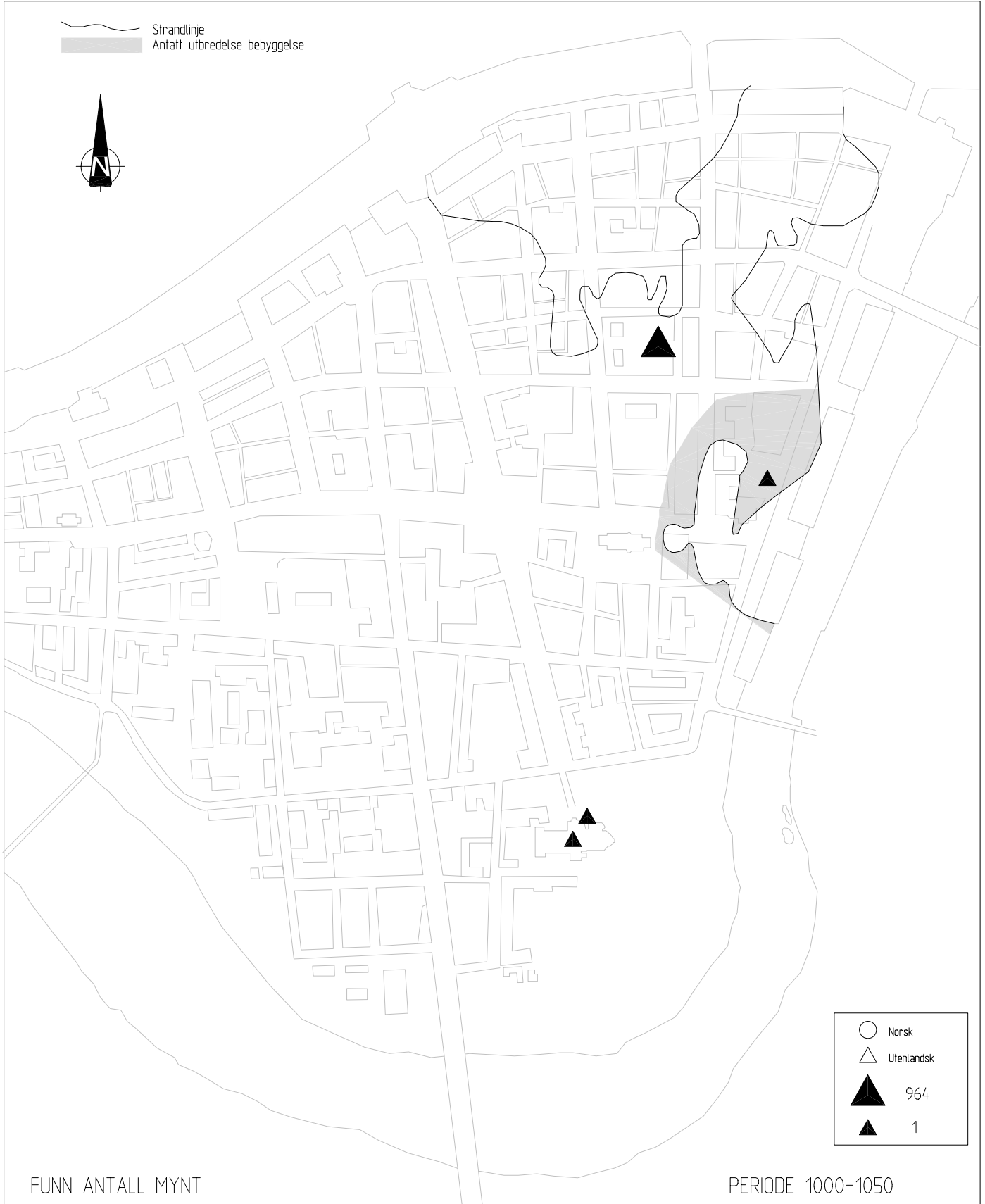

— Sstrandlinje
■ Antatt utbredelse bebyggelse



Kalvskinner [1]

FUNN ANTALL MYNT

PERIODE 1050-1150

Strandlinje
Anfatt utbredelse bebyggelse



HENDELSER 1000-1050

● 1

Strandlinje
Anfatt utbredelse bebyggelse

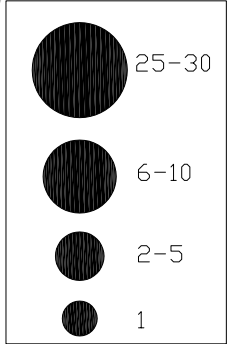

HENDELSER 1050-1150

— Sstrandlinje
■ Antatt utbredelse bebyggelse



Kalvskinnet [II]

Svernesborg

○	Norsk
△	Utenlandsk
●	581
●	16
●	4
▲ ●	2
▲ ●	1

FUNN ANTALL MYNT

PERIODE 1150-1320

— Strandlinje
■ Anfatt utbredelse bebyggelse



Kalvskinnet [II]

Svernesborg

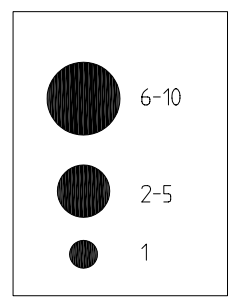

HENDELSER 1150-1320

Kartet over myntfunn og hendelser i Trondheim bygrunn for perioden 1320-1480 viser at to av 10 mynter (tilsvarende antall hendelser) er funnet utenfor kirkelige områder, en norsk mynt på Kalvskinnet og en utenlandsk mynt inne i byen. Av de resterende 8 myntene ble en funnet i et aristokratisk miljø (Erkebisppegården). Det samme mønsteret viser seg også på kartet over hendelser. Fordelt etter funnkategorier og områder regnes 7 av 10 hendelser som tap (70%), de resterende 3 (30 %) er usikre. Et tap fant sted i et mulig boligområde og et på Kalvskinnet.

	Strete/ boder	Indust. område	Havn	Bolig- område	Kirker/ Klostre	Krkgård	Erke- bispeg.	Omland	Antall
Offer									
Depot									
Krisenedleggelse									
Tap				(1)		4	1	1	7
Usikker					(3)				3
Totalt				1	3	4	1	1	10

Tabell 3: Myntfunn fra Trondheim bygrunn ca. 1320-1400 fordelt etter sosio-topografisk inndeling av byen. Hvert skattefunn og enkeltfunn teller som ett funn hver. Funnt som helt eller delvis består av utenlandsk mynt er i parentes. Usikre mynter/funnsteder er utelatt.

— Strandlinje
■ Antatt utbredelse bebyggelse



FUNN ANTALL MYNT

PERIODE 1320-1400

— Strandlinje
■ Antafl ubredelse bebyggelse



HENDELSER 1320-1400

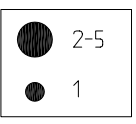

På kartene over antall mynt og hendelser i Trondheim for perioden 1400-1480 viser at alle myntene, med unntak av én, ble funnet i kirkelige områder. Den ene – en svensk hulpenning fra 14.-16. årh. har en usikker kontekst, og kan følgelig ikke kategoriseres. Av de 18 gjenværende myntene er 16 (88,9 %) funnet i Erkebispegården. Alle funnene fra Erkebispegården regnes som tap, de to resterende funnene fra Domkirken er usikre. Det lille paradokset at det i denne perioden, hvor det ikke gis ut mynt i Norge, er et større antall mynter og hendelser enn i foregående, må nok forklares med at funnene i all hovedsak er gjort i Erkebispegården, som er det miljøet hvor den betydeligste makten, største velstanden og de internasjonale kontaktene var sentrert.

	Strete/ boder	Indust. område	Havn	Bolig- område	Kirker/ Klostre	Krkgård	Erke- bispeg.	Omland	Antall
Offer									
Depot									
Krisenedleggelse									
Tap							15 (1)		16
Usikker					2				2
Totalt					2		16		18

Tabell 4: Myntfunn fra Trondheim bygrunn ca. 1400-1480 fordelt etter sosio-topografisk inndeling av byen. Hvert skattefunn og enkeltfunn teller som ett funn hver. Funnet som helt eller delvis består av utenlandsk mynt er i parentes. Skattefunnene Erkebispegården (III) og (IV) inneholder mynter som tilhører denne perioden, men må anses for å være nedlagt perioden etter og er følgelig inkludert der. Usikre mynter/funnsteder er utelatt.

Strandlinje
Antall utbredelse bebyggelse



FUNN ANTALL MYNT

PERIODE 1400-1480

Strandlinje
Anfatt utbredelse bebyggelse

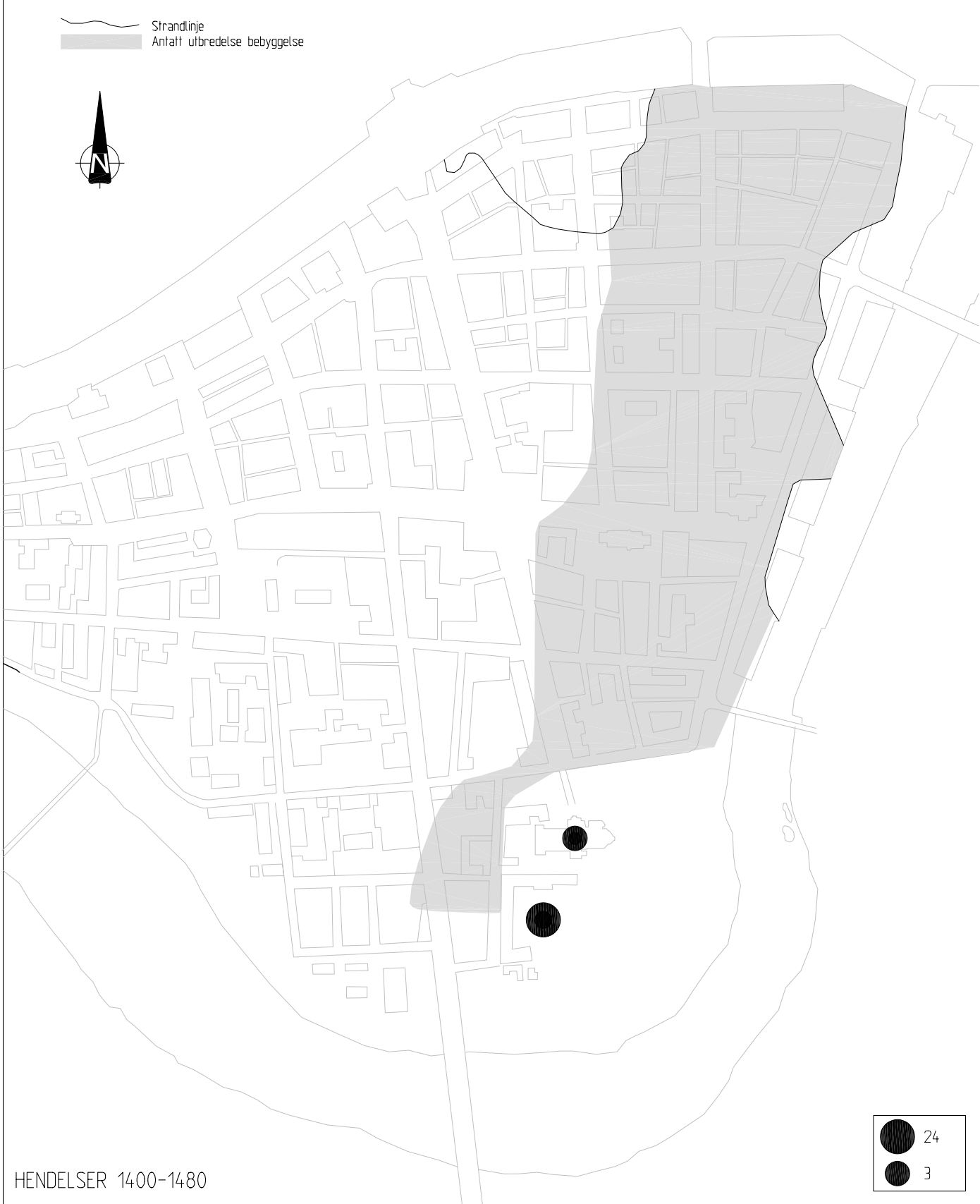

HENDELSER 1400-1480

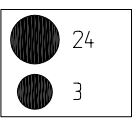

Kartene over antall funnmynt og antall hendelser for perioden 1480-1537 viser, i likhet med foregående periode, en konsentrasjon av funn i Erkebispegården. Brytes dette ned i funnkategorier og områder er 48 av 55 hendelser tap (87,3 %), hvorav 44 (80 %) stammer fra Erkebispegården. 3 (5,5 %) hendelser kan knyttes til kirkelige områder, hvorav et er gravoffer. Av de øvrige syv hendelsene har jeg kategorisert fire som tap og tre som usikre. I verdslige områder inne i byen er det registrert 7 hendelser (14,5 %), som fordeler seg jevnt mellom gater, boligområder og industriområder. En mynt er funnet utenfor byen. Fem hendelser er definert som tap og to usikre.

	Strete/ boder	Indust. område	Havn	Bolig- område	Kirker/ Klostre	Krkgård	Erke- bispeg.	Omland	Antall
Offer						1			1
Depot									
Krisenedleggelse									
Tap	2	(3)			(1)		38 (6)	1	48
Usikker				(2)		1			3
Totalt	2	3		2	1	2	44	1	55

Tabell 5: Myntfunn fra Trondheim bygrunn ca. 1480-1537 fordelt etter sosio-topografisk inndeling av byen. Hvert skattefunn og enkeltfunn teller som ett funn hver. Funn som helt eller delvis består av utenlandsk mynt i parentes. Skattefunnene Erkebispegården (III) og (V) inneholder mynter som er eldre enn perioden, men må anses for å være nedlagt i denne perioden og er følgelig inkludert her. Usikre mynter/funnsteder er utelatt.

Kartene over antall funnmynt og antall hendelser for perioden 1537-1630 viser en spredning av funn over det meste av byen, men med en konsentrasjon i området mellom Vår Frue kirke og Dronningens gate, i retning elva og i Erkebisse-/kongsgården.

Brytes dette ned i funnkategorier og områder er 51 av 55 hendelser tap (92,7 %), hvorav 24 (43,6 %) stammer fra Erkebispegården, da området fungerte som kongsgård. 4 (7,3 %) hendelser kan knyttes til kirkelige områder, hvorav ett er gravoffer. Offeret, en penning fra Håkon V Magnusson, er funnet i en 1600-tallsgrav og må ses på som et uttrykk for den dannede borgers ritualer på 1600-tallet. Det kan være at dette gravofferet ikke burde vært inkludert i denne oversikten, men at nedleggelsestiden er noe senere på 1600-tallet og kanskje snarere burde regnes som et barokkfenomen enn et renessansefenomen.

I verdslige områder inne i byen er det registrert 26 hendelser (47,3 %). Av disse er det en klar overvekt i boligområdene, hvor det er registrert 17 (30,9 %) hendelser, hvorav

alle er definert som tap. Tre hendelser er registrert i gater/streter og fire er registrert i industrielle områder i hver del av byen, Brejerveita, mellom Borkegata og Bredgata (Dronningensgt. 5) og Verkhuset (St. Jørgens hus). I prinsippet burde et av funnene utenfor byen, thaleren fra Bakklandets teglverk, ha vært inkludert i den siste kategorien, da dette området hadde klare industrielle funksjoner knyttet byen, på samme vis som ørene. Et interessant trekk er at over halvparten av myntene og hendelsene i de verdslige delene av byen utenlandske, fra etter ca. 1550.

	Strete/ boder	Indust. område	Havn	Bolig- område	Kirker/ Klostre	Krkgård	Erke- bispeg.	Omland	Antall
Offer						1 ³⁵⁸			1
Depot									
Krisenedleggelse									
Tap	(1)	1 (3)	(2)	7 (10)		1	15 (9)	1 (1)	51
Usikker	(2)				(1)				3
Totalt	3	4	2	17	1	2	24	2	55

Tabell 6: Myntfunn fra Trondheim bygrunn ca. 1537-1630 fordelt etter sosio-topografisk inndeling av byen. Hvert skattefunn og enkeltfunn teller som ett funn hver. Funnet som helt eller delvis består av utenlandsk mynt i parentes. Usikre mynter/funnsteder er utelatt.

³⁵⁸ Den ene mynten er en penning fra Håkon V Magnusson (N3421) funnet i en 1600-tallsgrav.

Strandlinje
Antall utbredelse bebyggelse



←
●
Ilsvika

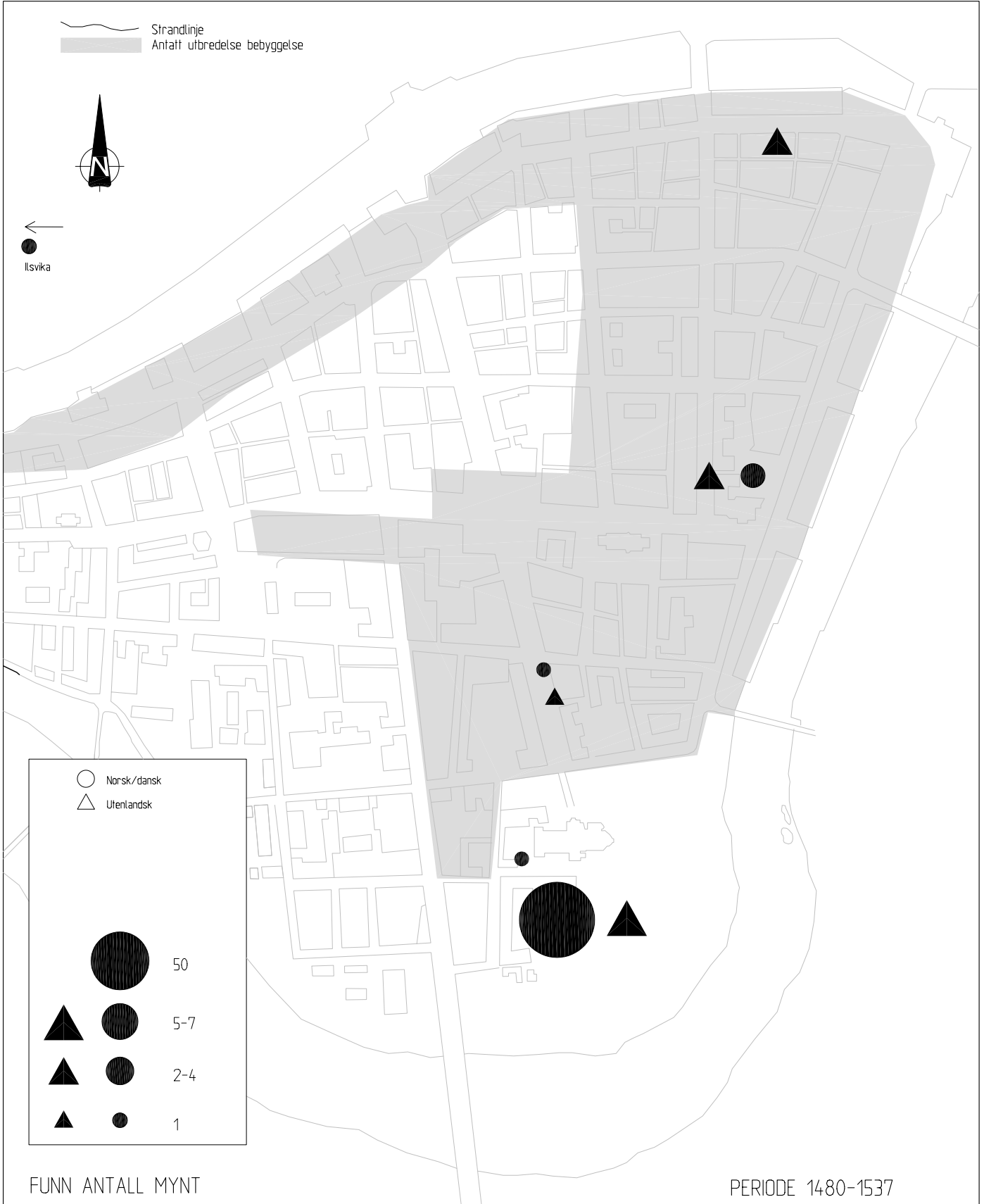

Strandlinje
Anfatt utbredelse bebyggelse



←
Ilsvika

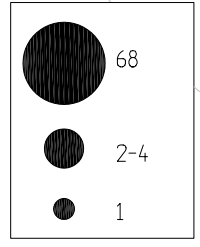
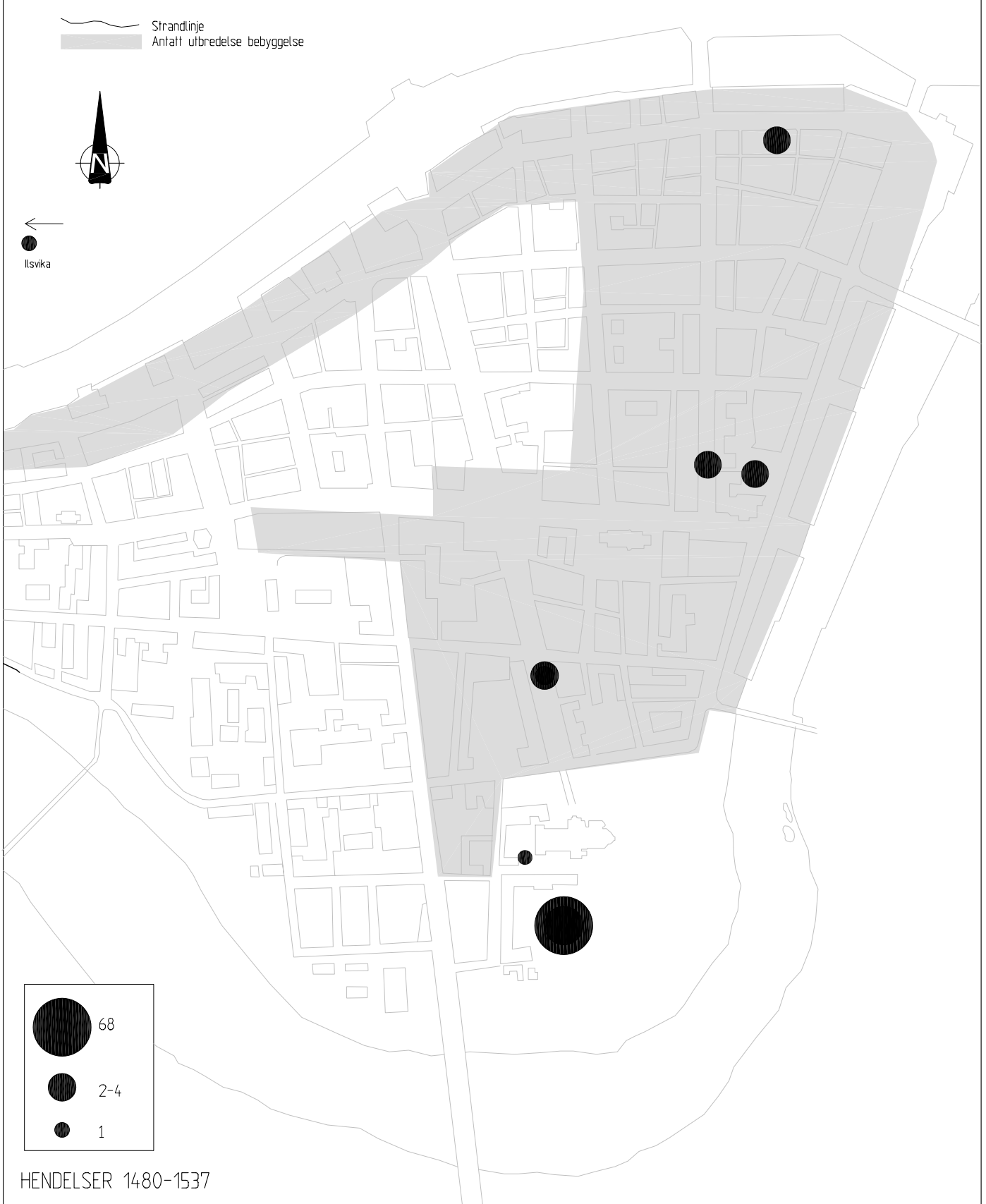

HENDELSER 1480-1537

Strandlinje
Antall utbredelse bebyggelse



←
●
Ilsvikøra

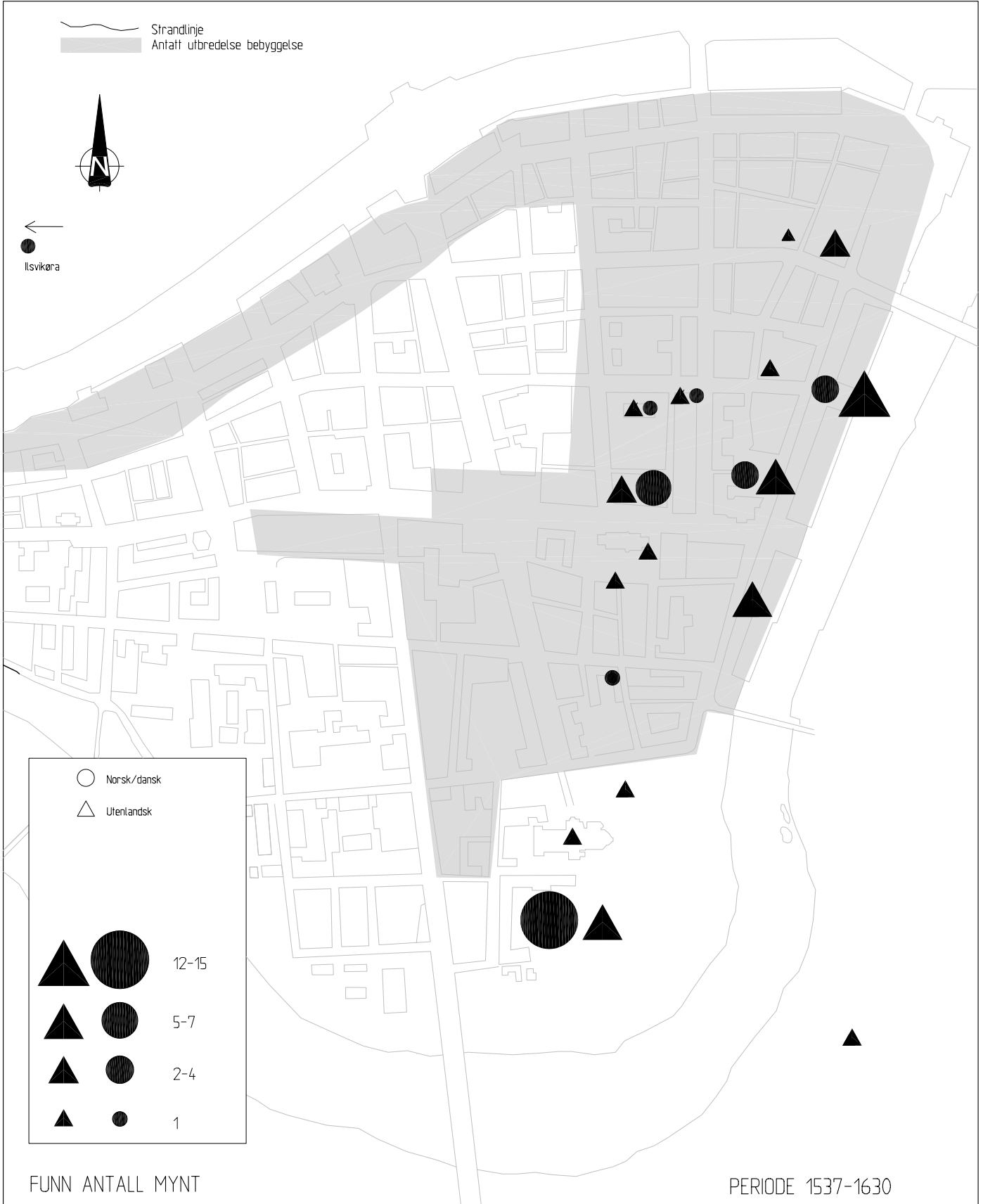

○ Norsk/dansk
△ Utenlandsk

	12-15
	5-7
	2-4
	1

FUNN ANTALL MYNT

PERIODE 1537-1630

Strandlinje
Anfatt utbredelse bebyggelse



←
Ilsvikøra



HENDELSER 1537-1630

I havneområdet er det kun registrert to hendelser. Begge er imidlertid skatter, som helt eller delvis består av utenlandsk mynt, og som utgjør de største økonomiske verdiene blant funnene fra perioden. Den ene skatten, bl.a. bestående av flere tyske thalere og ½ thalere, nederlandske gulden, danske 8 skillinger og en mark, representerer betydelige verdier som gikk tapt i en brann.

Hvis man relater funnene til det eldste kjente kart over Trondheim, laget av Oluf Naucler, som fulgte den svenske kommissær Lorenz Kreutz til Trondheim som landmåler våren 1658, kan det være mulig å forsøke å plassere myntfunnene fra slutten av 1500-tallet og begynnelsen av 1600-tallet inn i det daværende bybildet. Kartet viser byen slik den var etter brannen i 1651. Det er ikke kjent at det ble foretatt noen endringer eller reguleringer i gatenettet etter brannen, men Øvre og Nedre Almenning og Bredgate ble ”snormålt” på nytt for å hindre at noen bygde i gatene. Etter den omfattende brannen i 1598 ble det derimot gjennomført en regulering med bredere gater for å hindre lignende branner.³⁵⁹ Med de forbehold som må tas i denne sammenheng må en kunne gå ut fra at Nauclers kart i grove trekk stemmer overens med byens utseende i tiden mellom de to brannene i 1598 og 1651. Myntfunnene i de verdslige delene av byen viser en klar konsentrasjon i området mellom det som rundt år 1600 var Øvre og Nedre Almenning. Sammenholdt med Supphellens skisse over byens sosiale topografi slik den kan ha vært i på slutten av 1500-tallet, fordeler myntene seg forholdsvis jevnt utover de sosiale lagene fra håndverkere og oppover, med skattefunnet fra Dronningens gates allmenning (f.nr. 16) som det klareste og mest verdifulle unntaket i byens absolutt mest velstående område.

³⁵⁹ Lunde 1977, 177.

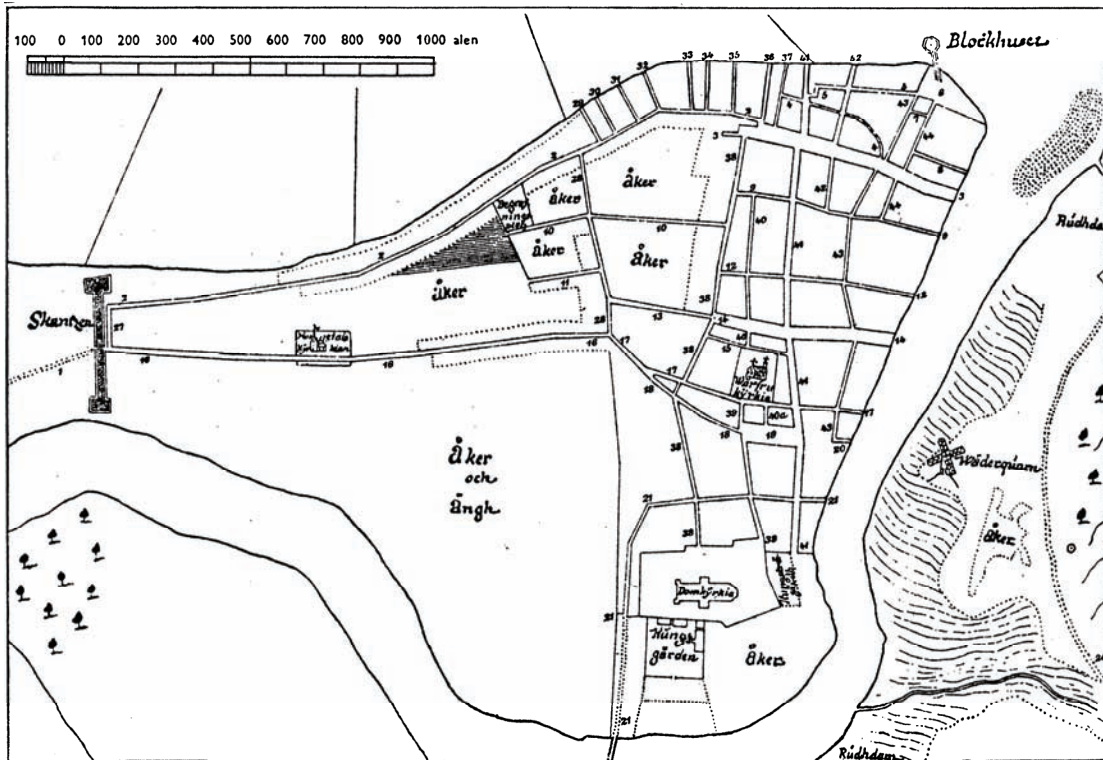

Fig. 47: Det eldste eksisterende kart over Trondheim, opptatt av Oluf Naucler i 1658. Naucler fulgte den svenske kommissær Lorents Kreutz til Trondheim i 1658 og ble i Trondheim inntil den svenske kapitulasjonen i 1659.

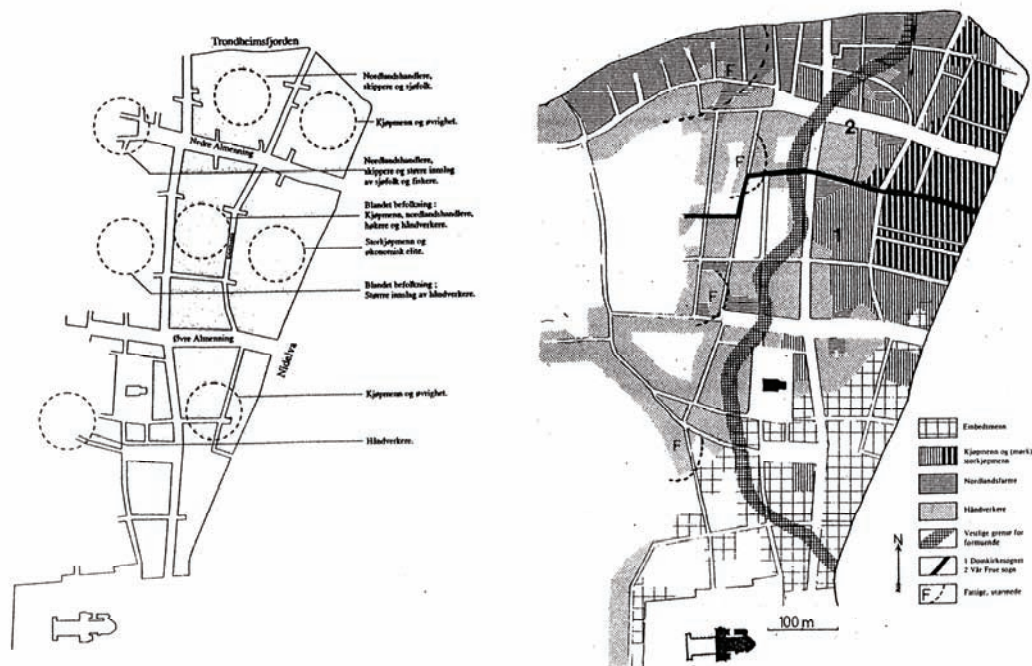

Fig.: 48: Til venstre: Steinar Supphellens kartskisse over byens sosiale topografi slik den kan ha vært sist på 1500-tallet. Etter Supphellen 1997, 68. Til høyre: Gudmund Stangs kartskisse over byens sosiale topografi 1680. Etter Stang 1981, 63.

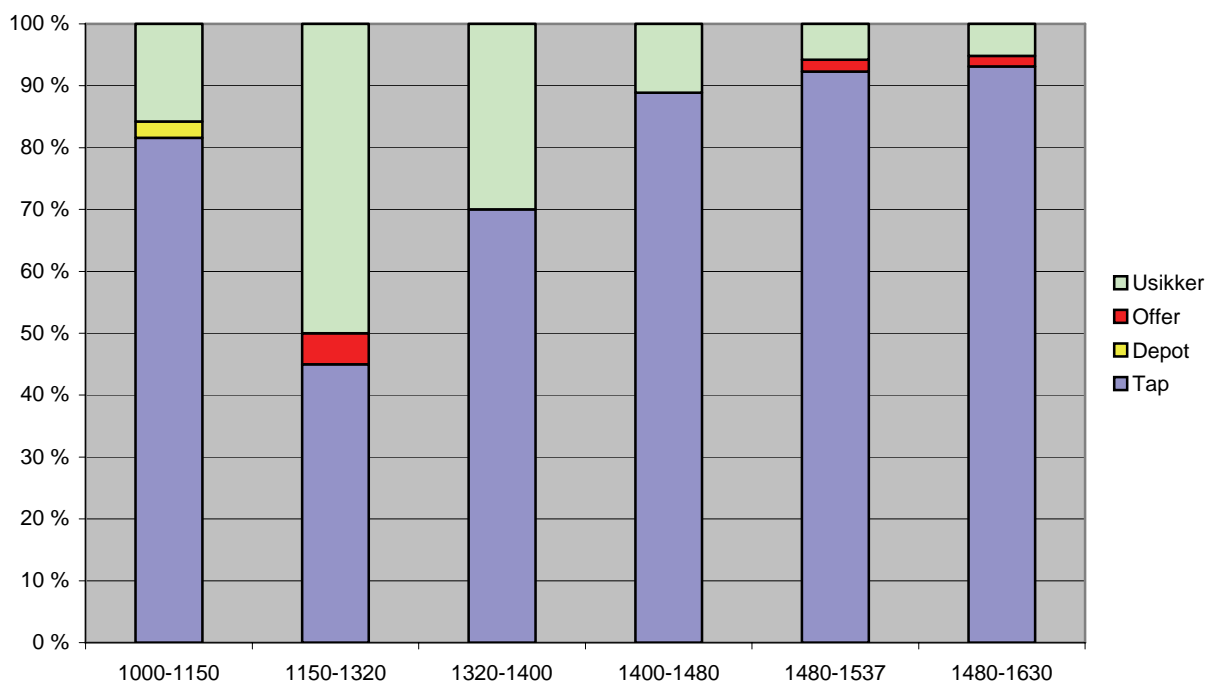

Fig. 49: Myntfunn i Trondheim ca. 1000-1630, definert som "hendelser", fordelt etter funnkategori.

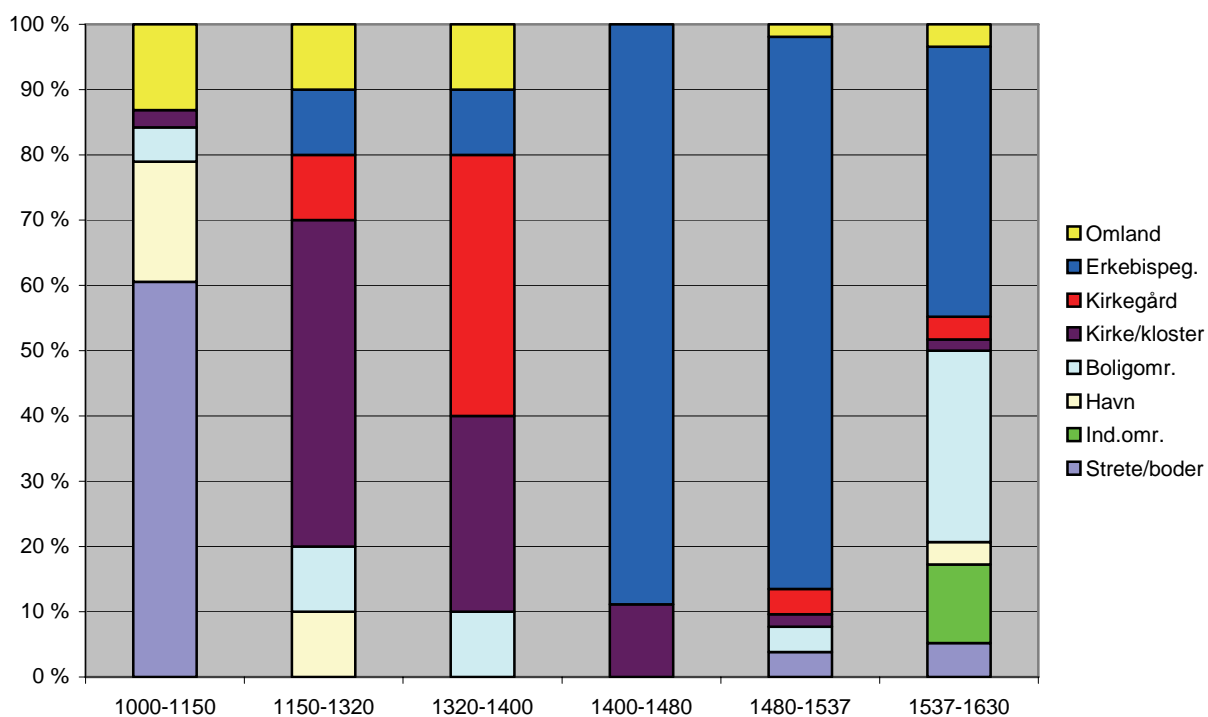

Fig. 50: Myntfunn i Trondheim ca. 1000-1630, definert som "hendelser", fordelt etter sosio-topografiske områder. Usikre mynter/funnsteder er utelatt.

3.2.10. Myntfunn i Trondheim – sammenfatning og nye problemer

Etter denne gjennomgangen av myntfunnene fra Trondheim bygrunn er det flere forhold som er tydeliggjort. Når materialet er så lite som det er i dette tilfellet, ca. 1952 mynter fordelt på 231 skatte- og enkeltfunn, vil hvert enkelt funn ha relativt stor betydning for tolkning av materialet. Dette medfører at en større utgravning kan være nok til å endre bildet vesentlig. De to største utgravningene i midtbyen, Folkebibliotekstomta og Erkebispegården, ga en tilvekst på ca. 190 mynter fordelt på 139 hendelser, som tilsvarer over 10 % av det samlede antall funnmynt og over 65 % av alle hendelser. At to utgravningslokaliteter av nyere dato kan være til de grader styrende for materialsammensetningen bør tjene som en kraftig kildekritisk advarsel. Det er også en realitet at graden av gjenfinning avhenger sterkt av utgravningsteknikker og eventuell sålding og bruk av metalldetektorer.

En enkel kvantifisering av materialet fører ingensteds hen. I beste fall vil det kun bekrefte en eventuell negativ forforståelse av myntens rolle i byen gjennom middelalderen og tidlig etterreformatorisk tid. Ved å *klassifisere* og *kontekstualisere* funnene trer det enkelte myntfunn frem i sin kompleksitet. I den ovenstående undersøkelsen har det vært forsøkt å sette inn det enkelte funn inn i en klassifikatorisk ramme for å synliggjøre de forskjellige funns spesielle kvaliteter i den hensikt å klargjøre *hva* det enkelte funnet representerer. Klassifikasjonen har så langt mulig vært betinget av funnkonteksten, i den tro at funnmynten er uløselig knyttet til den stratigrafiske og korologiske kontekst den ble funnet i, og til en viss grad hvilke mynter som er funnet. Når jeg har valgt å inkludere funn hvor funnkonteksten er mer eller mindre usikker har det vært av to grunner. Den ene grunnen er ønsket om å teste materialets utsagnskraft, den andre grunnen er at ekskluderingen av det samme materialet også utgjør et metodisk problem av samme dimensjon som inkludering.

Funn gjennomgangen har vist at hoveddelen av myntene, f.o.m. Harald Hardrådes tid til ca. 1630, som er funnet i bygrunnen, er tapte enkeltmynter. Tapene utgjør over 90 % av hendelsene på det meste (perioden ca. 1480-1630) og 45 % på det minste (perioden ca. 1150-1320). Det er i perioden med færrest registrerte hendelser, ca. 1150-1320, det knytter seg flest usikkerheter til funnsituasjonene. *Samlet indikerer dette at mynt ble håndtert på individuell basis, i forskjellige former for transaksjoner, fra midten av 1000-tallet og gjennom hele undersøkelsesperioden. Fra Harald Hardrådes tid og frem til reformasjonen*

er myntene primært norske, eller mynter fra unionspartnerne Danmark og Sverige. Dette må tolkes slik at kongemakten gjennom hele perioden hadde kontroll over hvilke mynter som var aksepterte betalingsmidler.³⁶⁰ De utenlandske myntene, her forstått som mynter som ikke har sin opprinnelse i Norge eller hos unionspartnerne, befant seg i overveiende grad i de kirkelige miljøene, inkludert Erkebispegården. Først i etterreformatorisk tid er det et markant innslag av utenlandsk mynt i hele byen.

I flere perioder er mynten nærmest fraværende i bygrunnen. Særlig problematisk er dette med tanke på tiden mellom ca. 1100 og ca. 1260. Det er det derimot svært interessant å merke seg at tiden mellom 1320 og 1480 er representert med nesten like mange hendelser som tiden før 1150, særlig når hoveddelen av myntene stammer fra den tiden det ikke ble preget mynt i Norge.

I løpet av de 600 årene denne avhandlingen tar for seg har det skjedd en betydelig endring over tid med hensyn til hvilke miljøer myntene er funnet i. I perioden frem til ca. 1150 dominerer de kommersielle områdene, strete og havn totalt med rundt 80 % av alle hendelser. I tiden mellom ca. 1150 og 1320 er det de kirkelige områdene som dominerer med 60 % av funnene. I de to siste periodene 1320-1480 og 1480-1630 er det flest funn fra Erkebispegården. Etter reformasjonen finner det sted en markant økning av myntfunn i boligområdene.

Det nesten totale fraværet av enkeltfunn av mynt inne i selve byen etter ca. 1115 og frem til Magnus Lagabøters tid utløser flere spørsmål både av historisk og metodisk/taksonomisk art. På den ene side må man stille spørsmålet om mynten faktisk var helt eller delvis fraværende i byen. Det *er* påtagelig at det er funnet en rekke mynter fra 1000-tallets siste halvdel, i kontekster som må kunne tolkes at de ble brukt i småhandel, men bare to mynter etter dette og frem til Magnus. En tolkning kan være at myntvesenet brøt sammen på begynnelsen av 1100-tallet og i stor grad lå nede frem til Magnus Lagabøter – det var altså ikke nok mynt tilgjengelig i perioden, subsidiært mynten var så dårlig at den ikke ble akseptert. På den andre side må man stille spørsmålet om det er myntens beskaffenhet, dvs. at det primært er brakteater som preges i perioden, som medvirker at de ikke er gjenfunnet i bygrunnen. Er myntene så små at de ikke har blitt

³⁶⁰ Dette sammenfaller også med Svein H. Gullbekks syn (jfr. Gullbekk 2003, *passim*).

oppdaget under utgravningene, subsidiært er de så små og skjøre at de har blitt brutt ned i løpet av de 7-800 årene som har gått fra de kom i jorden til utgravningene fant sted?

I funnpublikasjonen over mynten fra ”Søndre felt” i Gamlebyen, Oslo påpeker Skaare en viktig faktor m.h.t. den beskjedne mengden mynt som har fremkommet i bygravninger – manglende sålding av de utgravde massene.³⁶¹ Sæbjørg W. Nordeide påpeker det samme fenomenet i ”... *de beste bønder i kjøbstæden...*”, og viser til at en ”Urnesspenne” og en mynt ble funnet med metalldetektor i avfallshaugen fra utgravningene i 1985, og bemerket at en ”funngruppe som mynter må vi tro er underrepresentert når det ikke er soldet”. Nordeide anså imidlertid ikke dette for å være et stort kildekritisk problem for det studiet hun utførte fordi det var et kvantitativt studium som konsentrerte seg om *trender* i materialet. De store funnmengdene på deler av feltet ville, etter hennes mening, oppveie for manglende gjenstander.³⁶² Hvis en løfter blikket opp fra bygrunnen og sammenholder enkeltfunnene av mynt fra 1100- og 1200-tallet med enkeltfunn i kirker gir det et annet bilde. Hovedmassen av mynt i kirkene faller nettopp inn i denne ”myntløse” perioden i byene. Til sammenligning vil en, hvis man ser på myntfunnene fra kirkene i Selbu, Sør-Trøndelag, Mære, Ranem og Værnes, alle Nord-Trøndelag, finne en rekke mynter, særlig fra Håkon Håkonssons tid, men også, for Ranems del, fra Sverre Sigurdssons tid. Skyldes denne forskjellen bedre bevaringsforhold under kirkegulvene og/eller mer effektive utgravningsteknikker, eller er det andre forhold som spiller inn?

³⁶¹ Skaare 1987, 433.

³⁶² Nordeide 1989, 27.

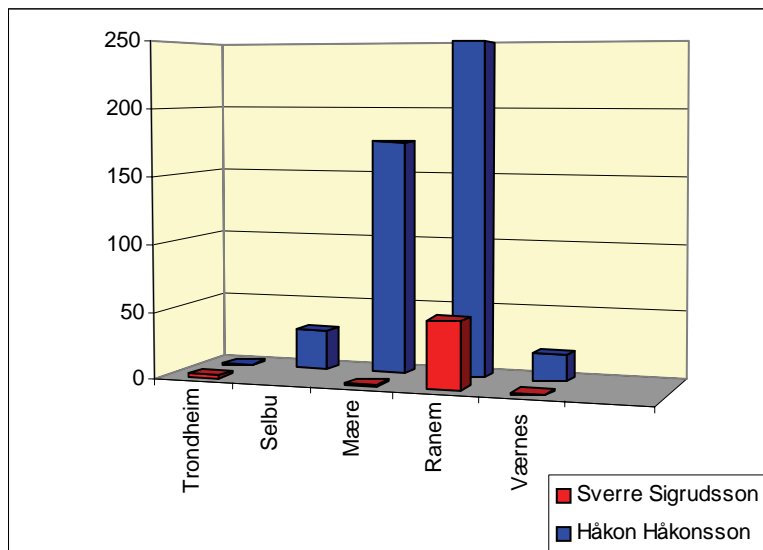

Fig. 51: Funn av mynt fom. Sverre Sigurdssons tid (1177-1202) tom. Håkon Håkonssons tid (1217-63) i Trondheim bygrunn og kirkene Selbu (S-T), Mære (N-T), Ranem (N-T) og Værnes (N-T).

Også i det danske materialet kan man finne en parallell til denne problemstillingen. Nordtyske hulpenninger fra 1300- og 1400-tallet er, i likhet med i Norge, hyppig forekommende mynt i de danske kirkefunnene. Imidlertid er den nesten fraværende i andre typer utgravninger, også de hvor detektorer har vært brukt. Også dette er et mønster en finner igjen i Norge. Fra dansk side er det foreslått at dette kan skyldes at myntene er så små og tynne at de lettere blir brutt ned av korrosjon. Myntene fra kirkefunnene har derimot ligget relativt beskyttet under kirkegulvene. En annen faktor kan være at myntene er for små og underlødige til å bli fanget opp av metalledetektorer, mens jordmasser fra kirkegulvene konsekvent har vært såldet siden slutten av 1950-tallet.³⁶³

Det er selvfølgelig andre mulige forklaringer på at det er langt flere mynter funnet i kirkene enn i byene. Hvis mynten var å betrakte som en slags spesialpenger som primært ble brukt til å betale skatter, bøter og tiende, er det naturlig at de ikke finnes i særlig grad i områder hvor man bedrev handel. Når mynt ikke finnes i byene skal det forstås slik at det er det nettopp fordi mynten ikke skal være der. I kirker er det imidlertid mer på sin plass å finne mynt da disse var naturlige innsamlingsplasser for tiende og andre avgifter. Som svar på henvisningen til bevaringsforhold og utgravningsteknikker om forklaring på fraværet av brakteater i bygrunnen sier Nordeide at det ”Til tross for at det er dårlige bevaringsforhold

³⁶³ Jensen 1988, 227; Grindler-Hansen 1998, 38; Moesgaard (under utg.).

for metall, og til tross for at brakteatene av ulike årsaker ikke er lette å finne: det burde ha vært noen flere mynter i fase 7 og 8 hvis utmyntingen var tilsvarende stor som på 1000-tallet, og mynt var i bruk ved handel. Brakteatene er nemlig også så små og unnselige at de var vanskelige å finne igjen for middelaldermennesket selv når de mistet en”.³⁶⁴ Det er riktignok når det gjelder *samtidig gjenfinning* av mynten, men det er stadig ikke et svar på hvorvidt myntene har løst seg opp i jorden over hundreårene, eller om de er kastet på dynga under utgravingene grunnet manglende sålding.

I lys av den ovenstående gjennomgangen av myntfunn i Trondheim og de klare indikasjonene på hvordan mynt ble håndtert både i tiden før 1100 og etter ca. 1260, finner jeg det vanskelig å forstå at mynten skulle være falt tilbake til en slags spesialpenger. Stilt opp mot de mynthistoriske kjensgjerninger at det etter all sannsynlighet ble preget flere mynter under Håkon Håkonsson enn noen annen konge, Magnus Lagabøter unntatt, og at erkebiskopen hadde myntrett, fremstår dette som enda mer forunderlig. At det i perioden mellom Olav Kyrre og Sverre Sigurdsson kunne være mangel på mynt er ikke usannsynlig. Det er mye som taler for at det var en heller beskjedne utmynting i perioden. Av de fire hendelsene fra Sverres og Håkon Håkonssons tid er et offer, mens de tre resterende hendelsene er enkelttap, hvorav to i kommersielle soner, nærmere bestemt brygger. Til tross for at dette er et meget lite, og statistisk uforsvarlig, materiale kan det likevel være en *indikasjon* på måten mynten ble håndtert i perioden.

Her kan det være på sin plass å nok en gang kaste et blick på den fysiske og samfunnsmessige kontekst de eventuelle mynttap fant, eller ikke fant sted. Bebyggelsesutviklingen på Folkebibliotekstomta i perioden fra ca. 1100-1325, viser en kvantitativ økning i bodbebyggelsen. Bodene ekspanderer kraftig i forhold til den øvrige parsellbebyggelsen, samtidig som stretet kontinuerlig utvides og forbedres gjennom perioden. I tillegg flyttes bryggefrontene ut på dypere vann, sannsynligvis for å kunne betjene de store, mer dyptgående, handelsfartøylene ”bussene”. Under 1200-tallet er det en kontinuerlig tilvekst i bebyggelsen frem mot et arealmessig maksimum på begynnelsen av 1300-tallet.³⁶⁵ Det finner også sted en økning i antallet handelsindikerende funn, hvor konsentrasjonen av ”merkelapper” i områdene langs stretet er et signifikant trekk.³⁶⁶ I

³⁶⁴ Nordeide 1989, 149.

³⁶⁵ Christophersen & Nordeide 1994, 263-288.

³⁶⁶ Christophersen & Nordeide 1994, 245-260, 284.

tillegg synes det som om det på samme tid fant sted en økende profesjonalisering og stasjonering av forskjellige håndverk fra midten av 1100-tallet, selv om flere i stor grad forble sesongpregede.³⁶⁷ I Svein H. Gullbekks gjennomgang av hvilke betalingsformer som ble benyttet ved jordhandler i perioden fra 1282 til 1350 går det frem at det i byene ble pengene i hovedsak redet ut i mynt eller mynt og naturalier. Bare i 20 av 88 jordhandelsdiplomer utstedt i byene fra perioden, hvor det forekommer opplysninger om faktiske betalingsmidler ble betalingen foretatt utelukkende i naturalier.³⁶⁸ Det kan i denne sammenhengen anmerkes at jordhandel er å betrakte som større transaksjoner og av den grunn må anses for å være et lite representativt kildemateriale. Imidlertid finnes det fra samme periode en annet skriftlig kilde til myntbruk i mindre skala, nettopp fra Trondheim. Da islendingen Laurentius Kalvsson, senere biskop av Holar på Island, kom til erkebiskopen i Nidaros (Jørund) som ung prest i 1294, ble Laurentius spurt av erkebiskopen hvorfor han gikk i røde klær, som var forbudt for presteskaper. Laurentius forklarte at han ikke hadde andre klær enn de røde. Dette resulterte i at erkebiskopen ga Laurentius en brun drakt til bruk på høytidsdager og penger til å kjøpe en blå drakt til hverdagsbruk.³⁶⁹

I 1153 trådte den vestlige verdens mest avanserte samfunnsinstitusjon, den katolske kirke, for alvor inn på arenaen med opprettelsen av den norske kirkeprovins med sentrum i Nidaros. Dette var en organisasjon som visste å hente inntekter der de var å hente. Ikke bare tiende og bøter, men også jordbruk, fiskerier og handel var viktige økonomiske bein å

³⁶⁷ Bergquist 1989, 125-129; Flodin 1989, 126-130; Reed 1990; Hagen 1994, 271-297.

³⁶⁸ Gullbekk 2003, 244-277; 417-427.

³⁶⁹ *þa liet erchi byskupinn kalla Jon flæmingia, og mællti til hans. þennann mann syra Laurent(ium) felum vier þier a hendi, biodandi ad þu leggir alla stund a ad kenna honum kyrkiunnar log, skulum vier þier þad godu launa, edr huar fyrer ber þu raud klædi sagi hann til syra Laurent(ii) þar sem þau eru klerkum fyrer bodinn ad bera: þui sagdi hann / ad eg hefe einginn onnur til, þa mællti hann vid einn sinn svein hliott. Gieck sa burt og kom jnn lytlu sydara, med brvn klædi sæmilig er erchi byscupinn hafdi sialfr borid. Hann mællti þa til Laur(entii). Ber þessi klædi hatydisdaga, enn tak j hia radz manne vorum ä Gardinum peninga til ad kaupa ydr med blau klædi ad bera dagliga, enn giefid þessi raudu klædi ydrum sveine (Laurentius norrøn, 16).* Av tekniske grunner har det ikke latt seg gjøre å gjengi ortografien korrekt etter Arni Björnssons utgave. Erkebiskopen lot da sende bud etter Jon Flamlending og sa til ham:

– Vi betror deg denne sira Laurentius, og pålegger deg ikke å sky noen anstrengelse for å lære ham kirkerett. Vi skal lønne deg vel for dette. Men hvorfor bærer du røde klær, sa han til sira Laurentius, vi har jo forbudt prestene å kle seg i rødt?

– Det er fordi jeg ikke har andre klær svarte han.

Da talte erkebiskopen lavt til en av sine tjenere. Gutten gikk ut og kom etter en liten stund tilbake med en vakker brun kledning, som erkebiskopen selv hadde båret.

Han sa til Laurentius:

– Denne kledningen skal du bære på høytidsdager, men hos vår gårdsforvalter skal du få penger til å kjøpe en blå kledning til å bære på hverdager. De røde klærne kan du gi til din tjener (*Laurentius overs*, 49).

stå på. I 1222 sikret erkebiskop Guttorm også seg den potensielt lukrative retten til å prege mynt. Det er altså i dette miljøet preget av ekspanderende bebyggelse, økt handel og profesjonalisering og med en av Skandinavias mektigste kirkefyrster i sin midte mynten skulle ha falt tilbake fra å være en allmenngyldig penge på slutten av 1000-tallet til å være en spesialpenge. Kåre Lundens teser om at myntevesenet var kaotisk og det ble preget for lite mynt til å dekke behovet for betalingsmiddel, i tillegg til at det ikke fantes noen virkelig sterke økonomiske eller politiske interesser som var avhengige av profesjonelt kjøp og salg synes etter mitt skjønn å være tatt ut av luften.³⁷⁰ Som en konsekvens av det ovenstående vil jeg hevde at hovedgrunnen til fraværet av myntfunn fra perioden etter ca. 1115 og frem til ca. 1260-tallet ligger i myntens beskaffenhet, at de er brakteater, som enten ikke har blitt fanget opp under moderne utgravninger grunnet manglende sålding og manglende bruk av metalledetektorer, eller har gått i oppløsning i jorden i løpet av tiden som har gått siden de ble mistet til i dag.

³⁷⁰ Lunden 1976, 368; Lunden 1978, 23.

4. UTMYNTING

Numismatists are accustomed, for convenience, to refer to places as mints when what they really mean is that coins were on occasions struck there.

Ian Stewart

4.1. Norsk utmynting frem til ca. 1630 – en kort oversikt

Det er i det følgende kun min hensikt å gi en summarisk beskrivelse av norsk utmynting frem til ca 1630. For en mer utfyllende fremstilling av norsk mynthistorie er første bind av Kolbjørn Skaares *Norges Mynthistorie* og Svein H. Gullbekks *Pengevesenets fremvekst og fall i Norge i middelalderen* å anbefale.³⁷¹

Den første norske mynten, en penning, ble preget for Olav Tryggvason (995-1000). Denne penningen hadde den angelsaksiske CRUX-typen, preget for Ethelred II i perioden 991-97, som forbilde. Mynten bærer innskriften ONLAF REX NOR, en forkortelse av *Onlaf Rex Normannorum* (Olav nordmennenes konge) på aversen og den angelsaksiske myntmesterformelen GODPINEM–ONO, som blir tolket *Godwine monetarius Normannorum* (Godwine nordmennenes myntmester) på reversen. Det er til nå registrert fem eksemplarer av denne mynten, hvorav en er gått tapt og kjennes kun fra tegninger. De øvrige fire er alle preget med samme stempelpar, hvilket sannsynliggjør at dette var det eneste utmyntingsforsøket som ble gjort under denne kongen. Mynten sammenfaller i tid med tilsvarende pregninger for Svend Tveskæg (985-1014) i Danmark og Olof Skötkonung (995-1022) i Sverige, også de med en Godwine som myntmester. Det er imidlertid uvisst om det er samme mann. Også Olav den hellige (1015-30) ga ut mynter etter angelsaksiske forbilder, dels på rund, dels på firkantet blankett. Heller ikke Olavs utmynting ser ut til ha vært av særlig betydning eller omfang, med få mynttyper og få stempler involvert. Olavs sønn og etterfølger, Magnus den gode (1035-47), ser ikke ut til å ha gitt ut mynt i Norge. Magnus preget derimot mynter i Danmark, som han erobret i 1042, mens den danske kongen Hardeknut (1035-42) oppholdt seg i England.

Den første norske utmyntingen av større omfang ble initiert av Harald Hardråde (1047-66). Harald lot prege penninger med betydelig lavere sølvinnhold enn forgjengernes, som fulgte den angelsaksiske standarden med ca. 90 % Ag. Haralds mynter av *triquetra-*

³⁷¹ NMH I; Gullbekk 2003.

typen ble plansmessig forringet ned til ca. 20-25 % Ag for de aller yngste. Medianverdien for hele gruppen mynter ligger rundt 33 % Ag.³⁷²

Haralds mynter fjerner seg utseendemessig fra de utenlandske forbildene og de latinske innskriftene går gradvis over i meningsløse punkter og streker. I noen tilfeller gis myntinnskriftene i runer på norrønt. Runeinnskrifter kan man også finne på samtidig dansk mynt. I likhet med andre land var myntens verdi nøye forbundet ikke bare med metallinnholdet, men også med vekt. Medianvekten for Haralds penninger er 0,88 g.³⁷³ Bjarkøyretten og Frostatingsloven viser at 30 penninger utgjør en øre.³⁷⁴

Det gikk 8 øre på en mark. Myntregningen i perioden blir følgelig: 1 mark = 8 øre = 24 ertoger = 240 penninger. Haralds sønn og etterfølger, Olav Kyrre (1067-93), fortsatte farens myntpolitikk, og i løpet av Haralds og Olavs regjeringstid forsvinner utenlandsk mynt ut av sirkulasjon i Norge. Dette fenomenet kan observeres i skattefunnene fra perioden hvor andelen utenlandsk mynt går ned fra å være tilnærmet 100 % før Haralds regjeringstid til ca. 50 % under Harald, for så nesten å forsvinne helt under Olav.³⁷⁵ Som vi har sett i kapittel 3 er utenlandsk mynt også fraværende i Trondheim i siste halvdel av 1000-tallet.

Det er fra Harald Hardrådes tid den første skriftlige kilde til norsk utmynting stammer. I *Morkinnskinna*-versjonen av Harald Hardrådes saga finnes en passasje om den såkalte *Haraldsslåtten*. Det fortelles om islendingen Halldórr Snorrason som nekter å ta imot betaling i kopperholdig mynt fra Haraldsslåtten. Etter jul gjorde kongen seg klar til en ekspedisjon mot Danmark, men Halldórr vil ikke dra med. Bård, en annen av Haralds menn, forsøker å megle mellom Halldórr og kongen. Kongen stiller da spørsmålet om det var riktig av Halldórr å forlange annen betaling enn den som lendmannssønner aksepterte. Historien ender med at kongen gir Halldórr betaling i godt sølv i stedet.³⁷⁶

³⁷² NMH I, 50.

³⁷³ NMH I, 49.

³⁷⁴ Bjarkøy: *og tretti penningar skal det vera i kvar øyre, anten sølvet er vege eller talt* (BJ 162 (oversettelse nr. 101)). Frostating: *Og tretti penningar skal det vera i kvar øyre, anten sølvet er vege eller talt* (FL X 35).

³⁷⁵ Skaare 1976, 22-23; Gullbekk 1997; Gullbekk 2003, 38-39.

³⁷⁶ *Oc er cømr enn atti dagr iola var monnom gafinn mali. Þat var callat Harallz slatta. var meiri lutr copars. Þat bezta costi at veri helmings silfr. oc er Halldorr toc malann. hefir han imavttvls scavti sino silfrit ok litr á. oc syniz eigi scirt mala silfrið. lystr vndir neþan annari hendi. oc fer þat alt ihalm niþr. [...]* Halldorr s. *Til hvers scal ec honom þiona lengr. þatki at ec fa mala minn falslavst. B[arðr] melti. Get eigi þess. vel mattv þer þat lica lata. er lendra manna synir hafa. oc ecki fortv at því meþ vegd næsta sini. er þv slott niþr ihalm silfrino. oc onyttir. oc mattv vist vita at konvngi þiccr þat svivirþliga til sin gørt. H.s. Eigi ma ec þat vita at neitt sin hafí iafnmioc logitz í vm fylgðina mina sem imalagiofna konvngs. Satt mon þat vera*

En rekke forhold går frem av denne kilden. For det første forteller den at Harald betalte sine menn i mynt. De av Haralds menn som hadde vært med til Bysants hadde gjennom flere år levd i et miljø hvor mynter var det viktigste betalingsmedium. Videre forteller kilden at Harald reduserte sølvinnholdet i mynten – den var ”meiri lutr copars”. Dette kan ses i trikvetra-penningene, som gradvis ble redusert i sølvinnhold. Kilden forteller også at Haralds menn, selv lendmannssønner, *aksepterte* den forringede mynten. Til sist forteller kilden – og det er dette som er temaet for historien – at Halldórr Snorrasson *ikke* ville akseptere den betalingen han fikk, noe som medførte at han fikk betaling i brent sølv. Hvorfor ville ikke Halldórr, som hadde vært med Harald Hardråde i Konstantinopel og følgelig kjente til den mest avanserte myntøkonomi i Europa, godta en form for betaling som etter all sannsynlighet ville være på linje med den han hadde levd med i åtte år tidligere? At det, som Skaare påpeker, var en dristig handling å nekte kongens mynt, som bare de mest obsternasige av kongens menn kunne våge, må være hevet over tvil.³⁷⁷ Å vise til at Halldórr var kjent som stri og obsternasig er likevel ikke forklaring god nok. At han hadde et lynne som nok gjorde det lettere for ham enn andre å opponere mot kongen skal man ikke se helt bort fra, og det er neppe irrelevant. Derimot er det to grunner som kan stilles opp, som både kan være motstridende og sammenfallende.

På den ene siden kan det hende at Halldórr var mer i takt med det allmenne syn på mynt som betalingsmiddel i Norge enn det kongen og hans menn var. Det var ikke mynten

s.B. biðleica en vil ec hitta konvng. oc sva gerði hann. oc er Barðr hitti konvng melti hann. Fa Halldori mala sinn sciran. því at verþr er hann at hafa.

Konvngs s. Litze þer eigi nocqvor sva diorfvng í at krefia Halldori annars mala en taca lendra manna synir. oc með slicri svivirþing sem hann for með malanom næstom. B.s. A hitt er at lita hera er miklo er meira vert drengscap hans. oc vinatto yccra er lengi hefjir goþ verit oc þar með stormenzco þina oc veiztv scap Halldors oc sirpleti. oc er þat þinn vegr at gøra honom soma. Konvngs melti. Fai honom silfrit. var nv sva gørt. cømr B. til Halldors oc fjörir honom. xii. avra brenda. (Morkinnskinna, 149-151).

Og da åttende dag jul kom, ble mennene gitt sold. Dette ble kalt Haraldsslätten. Det var størsteparten kobber. I beste fall var halvparten av sølv. Da Halldor tok lønnen sin holdt han pengene i en flik av kappen sin og så på dem. Sølvet så ikke særlig rent ut. Han slår til med den andre hånden så alt faller ned i halmen. [...]Halldórr sa: ”Hvorfor skal jeg tjene ham lenger, når jeg ikke får betalingen min ublandet.” ”Ikke snakk slik”, sa Bård. ”Du bør akseptere hva lendmannssønner aksepter uten å klage. Du oppførte deg ikke høvelig sist, da du kastet sølvet ned i halmen. Du må forstå at kongen anser det for å være en fornærmelse mot ham.” ”Jeg mener jeg aldri har vært så svikefull når jeg har fulgt ham, som han var da han betalte meg”, sa Halldórr. ”Det har du helt rett i”, sa Bård. ”Men vent og la meg snakke med kongen om dette”. Og det gjorde han. Da Bård traff kongen ba han ham om å gi Hallór lønn i godt sølv, som han var verd. ”Synes du ikke det er freidig av deg å be om annen betaling for Halldórr enn den som lendmannssønner godtar?” sa kongen. ”Herre, tenk på hva som er mest verdt”, sa Bård, ”motet hans, deres lange vennskap og ditt storsinn. Du kjenner Halldórss strie sinnelag. Det vil være til din ære å gjøre ham til lags”. ”Gi ham sølvet!” sa kongen. Dette ble gjort og Bård kom til Halldórr og ga ham 12 aure brent sølv.

³⁷⁷ Skaare 1976, 11.

i seg selv som var verdimålet, men sølvet. Skattefunn fra tiden før Harald Hardråde viser en omfattende testing av sølvet i myntene, som i all hovedsak var utenlandsk. Det er overveiende sannsynlig at Haralds forringede mynter møtte motstand i initieringsfasen, i alle fall i rurale områder, og denne kilden beskriver nettopp den første gang den underlødige penningen gis ut. Det er i etterkant, og som en følge av Haraldsslåtten, at sammensetningen av skattefunnene endrer seg drastisk og testingen av sølvet opphører. På den andre siden kan det være at det mest utslagsgivende i denne saken var det faktum at Halldórr var fra Island, hvor Haralds kobberholdige mynt neppe ville ha noen høy verdi. Halldórr måtte med andre ord sørge for å bringe med seg godt sølv hjem til et samfunn som i større grad var basert på resiprositet og primitive penger, hvor mynten kun hadde verdi som sølv. Det behøver som sagt ikke være motstrid mellom disse to forklaringene, men som både skattefunnene fra hele landet og enkeltfunnene fra Trondheim viser, endres forholdet til mynten kraftig i etterkant av Haraldsslåtten. Haraldsslåtten innleder med andre ord en prosess hvor en mer eller mindre konsensusbasert vektøkonomi, erstattes av en økonomi langt på vei dominert av kongemaktens ønske om å styre definisjonen av verdier – en prosess som ser ut til å nå sitt foreløpige høydepunkt i løpet av Olav kyrres regjeringstid.³⁷⁸

Under Magnus Berrføtt (1093-1103) reformeres myntstandarden. Sølvinnholdet økes til nivået før Harald Hardråde, men vekten reduseres til det halve.³⁷⁹ Et skille oppstår mellom talte og veide penninger, hvor det nå gikk 480 talte penninger (mynter) på en veid mark. Denne regnemåten holder seg gjennom 1100-tallet.³⁸⁰

Under Olav Magnusson (1103-1115) starter pregningen av brakteater, en mynttype som skulle komme til å dominere norsk utmynting frem til slutten av 1200-tallet. Brakteater er mynter med så tynn blankett at den bare preges på den ene siden. Vår kunnskap om utmyntingen i tiden frem til kong Sverres regjeringstid er svært begrenset. De fleste myntene er anonyme brakteater, det vil si at myntherrens navn ikke oppgis på mynten, hvor vi kun opererer med en vag relativ kronologisk inndeling.³⁸¹ Under Sverre Sigurdsson (1177-1202) er hoveddelen av myntene anonyme brakteater, men Sverre gir

³⁷⁸ Per Sveaas Andersen anså Harald Hardråde for å ha hatt "et målrettet handlingsprogram som tok sikte på å vinne et nordisk velde". Sveaas Andersen mener at innføringen av det nasjonale myntvesenet må sees som et ledd Haralds maktpolitikk. (Andersen, P. S. 1977, 155-156).

³⁷⁹ Skaare 1970.

³⁸⁰ Skaare 1982 a, 105-106; Gullbekk 2003, 136-137.

også ut noen solide penninger, med preg på begge sider. Myntene er nære etterligninger av engelske sterlinger og bærer varianter av innskriften REX SVERVS MAGNVS. Basert på de engelske forbildene, er myntene datert til begynnelsen av 1180-tallet.³⁸² Brakteater som normalt tillegges Sverre er funnet i betydelige mengder i norske kirker, samt i et par større skattefunn, bl.a. gravfunnet ved Nidarosdomen (f.nr. 9) og skatten fra Dæli på Nes i Hedmark (t.p.q. 1194), det største myntfunnet i Norge, bestående av ca. 5000 mynter, hvorav ca. 4500 norske. Myntenes sølvinnhold var høyt, over 90 % for de tidligste, men med en gradvis forringelse til rundt det halve.³⁸³

I likhet med 1100-tallet domineres også 1200-tallets utmynting av brakteater. De brakteatene som vanligvis antas å tilhøre Håkon Håkonsson utmynting skiller seg fra foregående brakteater ved en åttekantet form og et sølvinnhold rundt 25-30 %. Brakteater av denne typen utgjør den største gruppen av mynter funnet i norske kirker. Under Håkon Håkonsson gis også erkebiskopen i Nidaros rett til å prege mynt i 1222, en rett som stadfestes ved Sættargjerden i Tunsberg i 1277, men som trekkes tilbake av Eirik Magnussons formynderregjering i 1281.

Under kongene Magnus Lagabøter (1263-80) og hans sønner Eirik Magnusson (1280-99) og Håkon V Magnusson (1299-1320) preges det tosidig mynt i flere valører: penninger, halvpenninger og kvartpenninger. Adversenes kongebilder har engelske og skotske sterlinger som forbilder, mens flere elementer i reversmotivene, f.eks. korstype og liljer, kan ha vært hentet fra bl.a. franske gros tournois. Under Magnus foregår det fremdeles en omfattende brakteatpregning. I løpet av Eriks regjeringstid ble sølvinnholdet i myntene redusert til det rundt 1290 ble igangsatt en utmynting av penninger med et sølvinnhold på 6-7 %. Omkring 1295 har det inntruffet en ny myntfornyelse hvor den nye penningen har et sølvinnhold på 45-50 %.³⁸⁴ På Eriks mynt opptrer den norske løve for første gang rundt midten av 1280-tallet.

Etter Håkon Vs død i 1319 ble Håkons tre år gamle dattersønn Magnus Eriksson (1319-55) valgt til konge. Samtidig ble Magnus valgt til konge i Sverige, som sønnesønn av Magnus Ladulås (1275-90). Ingen kjente mynter er påført Magnus Erikssons navn, men skriftlige kilder viser at det ble preget mynt for ham både i Norge og Sverige. Myntene fra

³⁸¹ Se f.eks. NMH II, nr. 64-114.

³⁸² NMH I, 66.

³⁸³ NMH I, 66-70.

de to landene har så sterke likhetstrekk at det ikke er urimelig å anta at myntvesenet kan ha vært samordnet. Den svenske numismatikeren Nils Ludvig Rasmusson foreslo at det her var tale om en myntunion.³⁸⁵ Under etterfølgerne Håkon VI Magnusson (1355-80) og Olav Håkonsson (1380-87) preges det brakteater, noen med kronet **h** og kronet **O** for de respektive kongene, men de fleste myntene er anonyme.³⁸⁶ Etter Olavs død ser det ut til at norsk utmynting opphørte.

Det er først ved kong Hans (1483-1513) inntreden på tronen at norsk utmynting gjenopptas. I Hans danske og norske håndfesting av 1483 loves det at det skal slås mynt, som var jevngod med den danske mynten, i Nidaros, Bergen og Oslo ”effther rigens leylighet”.³⁸⁷ Ved denne anledningen gis myntretten også tilbake til erkebiskopen. Det gamle norske myntsystemet er nå forlatt og erstattet med det *lybske* myntsystemet, oppkalt etter hansastaden Lübeck. Myntregningen er da endret til: 1 myntmark = 16 skilling = 192 penninger. Systemet regnes etter den *kølnske* marken. Under Hans og erkebiskop Gaute Ivarsson (1474-1510) preges det primært *hvider* (etter tysk: Witten), som tilsvarte 4 penninger, og penninger av en senmiddelalderlig brakteatype som blir kalt *hulpenning* (etter tysk: Hohlpfenning). Videre ble det preget noen *skillinger* (12 penninger) og *søslinger* (etter tysk: Sechsling), som tilsvarte 6 penninger. Senere dominerer skillingen som mynttype. Under erkebiskop Olav Engelbrektsson (1523-37) preges også ved en anledning den hele marken. Under Christian IIs (1513-23) gjenerobningsforsøk mot Norge i 1532 preges det flere krisemynter, klippinger, for Christian med verdi helt opp i to mark.

Christian III (1536-59) utgir mynt i Norge både som konge og i perioden 1533-36, mens han titulerte seg som ”arving til Norge”. Christian gir ut skillinger, 8 skillinger og den hele marken, samt i 1546 den store internasjonale handelsmynten *joachimsthaler* (sølvgylden), en mynttype som først ble preget i Böhmen i 1519, og som senere bare omtales som daler. Daleren innføres i det dansk-norske myntsystemet ved en forordning av 20. september 1541, hvor de valørene som skulle utgis: mark, 8 skilling, 4 skilling, skilling og hvid skulle utmyntes etter dalerens myntfot. Penningen var unntatt dette.³⁸⁸ Etter 1546

³⁸⁴ Gullbekk 2003, 78-85, 148-150.

³⁸⁵ Rasmusson 1943. Svein H. Gullbekk benytter også begrepet myntunion (Gullbekk 2003, 179-203).

³⁸⁶ I en svensk C-uppsats i arkeologi har Janett Lindstedt foretatt en undersøkelse av en brakteatgruppe med motvendte kroner, hvor hun konkluderer med at Lars Lagerqvists gruppe LL XXIX må ha blitt preget i Norge i tiden etter 1355 (Lindstedt 1996, 22-24).

³⁸⁷ NgL 2.R. nr. 1.

³⁸⁸ NMH I, 103.

inntreffer nok en pause i norsk utmynting, denne gang med en varighet på 28 år. Først i 1574 gjenopptar Frederik II (1559-88) en utmynting av hvider i Bergen, men denne utmyntingen opphører igjen i 1578. På nytt inntreffer en pause i utmyntingen inntil 1628, da Christian IV (1588-1648) initierer en utmynting av speciedalere i Christiania. I perioden frem til 1641 preges det 2 speciedalere, speciedalere, $\frac{1}{2}$ speciedalere, $\frac{1}{4}$ speciedalere og $\frac{1}{8}$ speciedalere. Utmyntingen i Christiania må ses i sammenheng med den danske myntforordningen av 1625 hvor dalerens offisielle verdi ble fastsatt på nytt, et system som ble bibeholdt til 1813. I tiden før denne forordningen hadde flere parallelle myntsystemer vært i bruk i Danmark-Norge, noe som først ble brakt i orden i 1625. Myntregningen ble da endret til:

1 daler = 6 mark = 96 skilling

1 krone = 4 mark = 64 skilling

1 mark = 16 skilling

Norsk utmynting må i de periodene hvor Norge har vært del av forskjellige unioner ses i sammenheng med utmyntingen i det, eller de, andre land som har vært medlemmer av unionen. Det vil være feilaktig å anse dansk og svensk mynt fra disse periodene som utenlandske mynter, da de til enhver tid var mynter utgitt av den regjerende kongen, eller med dennes godkjennelse. Til tross for at mynten i hovedsak ser ut til på ha sirkulert i den regionen den ble utgitt,³⁸⁹ var det den svenske og den danske mynten som var kongens mynt i de periodene hvor det ikke ble preget mynt i Norge.

Et hovedspørsmål innen myntforskningen har vært å forsøke å etablere *hvem* som sto bak enkelte myntemisjoner. Retten til å prege mynt i Norge ble tidlig etablert som et *regale*, hvor kongen hadde enerett til å utgi mynt og å bestemme over dens utseende, vekt, gehalt nominelle verdi, sirkulasjonsområde, samt utmyntingens størrelse. Denne retten kan benevnes som *myntoverhøyhet* eller *myntregale*. I perioder fantes det en underordnet *myntrett*, som innebar retten til å gi ut mynt, men uten innflytelse over myntens vekt, gehalt nominelle verdi, sirkulasjonsområde, eller utmyntingens størrelse, men med en tidvis rett til å bestemme over myntens utseende. Innehavere av den underordnede myntretten har vært erkebiskopene i Nidaros i periodene 1222-1281 og 1483-1537, hertug

³⁸⁹ Grønder-Hansen 2000, 181-234.

Håkon Magnusson i perioden ca. 1284/85-1299, og kanskje Skule Bårdsson jarl i perioden ca. 1217-20.³⁹⁰

For et mindretall av myntene frem til utmyntingen opphører på 1380-tallet kan man lese myntherrens navn på mynten, enten ved at navnet forefinnes i fullstendig eller forkortet form, eller ved myntherrens kronede monogram. For de resterende myntene er attribueringene fundert i andre aspekter ved mynten: ikonografi, enkeltbokstaver/symboler, sammenfall i tid med utenlandske forbilder, analyser av vekt og/eller gehalt og lignende, noe som har medført en rekke divergerende tolkninger.³⁹¹ I det følgende vil det kun i begrenset grad gjøres forsøk på attribueringer til enkelte myntherrer ut over de som allerede finnes i nyere numismatisk litteratur, og da i hovedsak for mynter fra perioden ca. 1483-1513. En stor del av de anonyme myntene i perioden fra ca. 1100 og frem til norsk utmynting opphører på 1380-tallet, har hittil kun latt seg plassere innen relativt vide tidsrammer, som kan omfatte flere potensielle myntherrer. Videre forsøk på attribueringer vil for et flertall av disse myntene kreve omfattende spesialstudier som vil sprengje rammene for dette arbeidet. Av den grunn vil jeg i all vesentlighet måtte forholde meg, til dels refererende, til Kolbjørn Skaares, men også Svein H. Gullbekks, seneste attribueringsforsøk.

Et annet tilbakevendende spørsmål innen numismatisk forskning, på linje med hvem som sto for de enkelte emisjonene, er *hvor* de enkelte myntene er preget. Den samme problematikken som gjelder for myntherrer, gjelder for myntsteder; kun et absolutt mindretall av middelaldermyntene bærer innskrifter som opplyser om hvor de er preget. For de resterende har man gjort forsøk på å identifisere myntsted ved hjelp av enkeltbokstaver/symboler på brakteater, skriftlige forordninger for hvor utmynting skulle finne sted og funndistribusjon, noe som, i likhet med situasjonen for myntherrer, har medført en rekke divergerende tolkninger.³⁹² At Trondheim har vært myntsted i store deler av middelalderen tør være hevet over enhver tvil, men det knytter seg likevel en rekke usikkerheter til hvor stor andel av den norske utmyntingen som kan spores tilbake til byen.

³⁹⁰ Risvaag 2001, 157.

³⁹¹ Eksempler på forskjellige forsøk på attribueringer av mynter til forskjellige myntherrer kan finnes i bl.a. Schive 1865; Herbst 1866; Herbst 1878; Stenersen 1881; Schou 1926; Holst 1936 a; Malmer 1961; Skaare 1963; Skaare 1965; Skaare 1970; Skaare 1971; Skaare 1976; Skaare 1982 b; Simensen 1992; Gullbekk 1994; Simensen 1994; Risvaag 2001; Hammervold & Simensen 2002; Gullbekk 2003; Simensen 2003.

I det kommende vil det bli gjort et forsøk på å belyse spørsmålet om hvilke mynter som er preget i Trondheim. Det er to grunner til at dette er et viktig spørsmål. På den ene siden forteller det om myntvesenets *organisering*. Et fast operativt myntverksted, eller fravær av et slikt, beretter om henholdsvis kongemaktens og kirkens økonomiske og politiske organisering i regionen, samt om den lokale mynttilgang. På den annen side kan det bidra til å belyse hvorvidt *stedet* i seg selv var av betydning for utmyntingen. Det er en vesensforskjell på en utmynting lagt til faste myntsteder, hvor myntstedsfunksjonen bidrar til å gi det enkelte stedet en egen dignitet, eller hvor stedet i utgangspunktet er særskilt vektlagt og følgelig trekker til seg spesialfunksjoner som ikke er andre steder til del, og en ambulerende utmynting hvor ethvert sted stiller på lik linje med andre steder. I det siste tilfelle er det myntherrens, eller myntherrens representants, tilstedeværelse i en avgrenset periode som er avgjørende, ikke stedet i seg selv.

4.2. Myntvesenets oppbygning

4.2.1. Kontroll og organisering

Myntherren

Som ovenfor nevnt synes det som retten til å gi ut mynt tidlig ble etablert som et regale i Norge. Harald Hardrådes sterke kongedømme dannet grunnlaget for et ”nasjonalt myntvesen” underlagt kongelig kontroll. Den påfølgende fastholdelsen av én myntstandard i over femti år, et relativt stort myntomfang, omskrifter som viser at myntene kom til på kongelig initiativ og praktiseringen av *renovatio monetae* (myntinndragning) ved kongeskifter i hvert fall til Magnus Lagabøters tid, indikerer et kongedømme sterkt nok både til å etablere og sikre kontinuitet i et nasjonalt myntvesen. Myntregalet, eller *myntoverhøyhet*, sikret kongen eneretten både til utgivelse av mynt og forføyninger over mynten.³⁹² Det er likevel ikke klart hvorvidt alle konger i perioden har evnet å opprettholde

³⁹² Eksempler på forskjellige tolkningsforsøk kan finnes i bl.a. Herbst Schive 1865; 1866; Holst 1936 a; Skaare 1963; Skaare 1965; Blom 1967; Skaare 1971; Skaare 1976; Skaare 1982 b; Simensen 1994; Risvaag 2000.

³⁹³ Myntoverhøyhet (*Münzhoheit*) har vært definert som: a) Ausgabe von Münzen und Festsetzung des Zwangskurses, das ist der befehl an jedermann, die Münzen als Zahlungsmittel anzunehmen, b) Verrufung, das heißt Ausserkurssetzen im Umlauf befindlicher Münzen, c) Bestimmung des Münzbildes, d) Bestimmung der Münzeinheit, e) Bestimmung des Währungsmetalls, f) Bestimmung des Münzfußes, das ist die Festsetzung, wieviel Münzstücke aus einer ebenfalls bestimmten Gewichtseinheit des Währungsmetalls hergestellt werden sollen, sowie Bestimmung des Feingehalts der Münzen, g) Festsetzung der Münzstätten,

et myntvesen. Dette er et springende punkt: opprettholdelsen av et myntvesen i et område over tid forutsetter en sentralmakt, i en eller annen form, med styrke nok til å innføre helhetlige administrative og økonomiske virkemidler i sin politikk, og med styrke nok til å få mynten akseptert til fastsatt kurs. Selv i de områdene av Europa som hadde høyest grad av myntbruk, hvor de skriftlige kildene vitner om en høyt utviklet kommersiell handelsvirksomhet over lang tid, sto myntherrene overfor de samme problemene med å få mynten til å gå til pari kurs. Den amerikanske økonomiske historikeren Harry A. Miskimin viser til det samme spørsmålet vedrørende det franske myntvesenet ca. 1350: "The second obstacle to the issuance of an adequate fiat currency lies in the difficulty of enforcing the circulation of royal money at par or face value. Royal efforts could be frustrated in two ways. The public might simply refuse to accept debased money at the royal rate - a perilous and rash cause of action at best, and perhaps for that reason, one for which there is little documentary evidence. The second, less risky, course was merely to adjust prices so as to compensate for the reduced bullion content of the debased royal money".³⁹⁴

I et europeisk perspektiv ser myntoverhøyheten ut til å være sterkt knyttet til idéen om en overordnet statsmakt, hvor myntvesenet var en av de bærende stolper i statens infrastruktur. Den praktisk-økonomiske betydning kan det tidvis råde tvil om, men mynten må likevel betraktes som et symbol - en påminnelse om sentralmaktens tilstedeværelse. At myntregalet i perioder forsvinner i et føydalt Europa, slik at enkelte verdslige eller geistlige fyrster får full råderett over mynten, er kun et ledd i overføringen av statsmaktens materielle og immaterielle retter til lokale herskere. I disse områdene er det ikke konge- eller keisermakt som speiles, men områdenes *reelle* herskere. Myntens symbolske betydning forblir i realiteten den samme som før, den som innehar de funksjoner som har vært assosiert med statsmakten, innehar også myntoverhøyhet.³⁹⁵

Keld Grønder-Hansen aksentuerer den danske kongemaktens kontroll over myntvesenet og påpeker at man bør anse myntvesenet som kongens personlige eiendom (*bona regalia*). Grønder-Hansen introduser i denne sammenhengen begrepet *det*

h) Erlass von Durchführungsbestimmungen, i) Erlass von Strafbestimmungen gegen Zuwiderhandelnde (Volz 1971, 160).

³⁹⁴ Miskimin 1989, 699.

³⁹⁵ For generelle oversikter om utvikling av myntrett i Europa se f.eks.: KLN 12, sp. 69-76; Suhle 1970; Grierson 1991.

proprietaere myntvesen.³⁹⁶ Myntpolitikken ble utformet, ikke som en reaksjon på en fri markedsøkonomis etterspørsel etter transaksjonsmidler, men for å dekke kongemaktens behov for å dekke sine utgifter.³⁹⁷ Det var imidlertid ikke bare i Skandinavia kongemakten hevdet en slik suveren rett over myntvesenet. På slutten av 1200-tallet argumenterte franske jurister for kongens (Filip IV) suverene rett til å utnytte mynten slik han selv fant det for godt: ”Abaisser la monnaie est la privilege seul et special au roi, de son droit royal, et n’appartient a nul autre, mais a lui seul”.³⁹⁸

I tillegg til kongens mynt, ble det i perioder gitt ut mynt for erkebiskopene i Nidaros og for hertug Håkon Magnusson i Oslo. Deres retter kan defineres som *myntrett*, i betydningen rett til å gi ut mynt, men uten innflytelse over vekt, gehalt, nominell verdi, sirkulasjonsområde eller utmyntingens størrelse. Periodevis har imidlertid retten utforming av myntenes utseende vært innbefattet.³⁹⁹ I Håkon Håkonssons rettarbot av 1222, hvor erkebiskopen blir tilstått myntrett, går det imidlertid klart frem at kongen beholdt råderetten over myntens beskaffenhet og sirkulasjonsområde.⁴⁰⁰ Det er *moneta* (myntverkstedet) eller *percussura monetae* som blir tilstått erkebiskopen, ikke *jus monetae* eller *jus monetam percutiendi*.⁴⁰¹ Det faktum at kongemakten knapt seksti år senere (1281) kunne frata erkebiskopene myntretten demonstrerer ytterligere kongens suverene makt over myntvesenet. Da erkebiskopene på nytt fikk retten til å prege mynt, ved kong Hans danske og norske håndfesting (Halmstad 1. februar 1483), går det igjen frem at rettene er de samme som tidligere (*effther Nidross domkyrkes preuilegier*) og etter den standart kongemakten bestemmer (*jaffngod mynt wid Danske penninge*).⁴⁰²

De beste menn

Det er på det rene at det må ha vært personer i kongens råd som har vært delaktige i utformingen av myntpolitikken, men de skriftlige kildene gir forsvinnende lite informasjon om dette forholdet. De første skriftlige kildene til hvem som var involvert i prosessen stammer fra første halvdel av 1300-tallet. I to brev fra biskop Håkon av Bergen, datert 1.

³⁹⁶ Grindner-Hansen 2000, 70-71. Presiseringen *bona regalia*: pers. med.

³⁹⁷ Grindner-Hansen 2000, 243.

³⁹⁸ Spufford 1988, 302.

³⁹⁹ Risvaag 2001, 157.

⁴⁰⁰ NgL I, s. 446.

⁴⁰¹ Jfr. Volz 1971, 158.

⁴⁰² NgL 2.R. nr. 1.

og 2. juli 1340 [?], går det frem at biskopen, erkebiskopen og Gunnar Hvit (Toraldesson), fehirde i Bergen, samt gode menn (*godom monnum*) har inngått avtale om myntstandarden.⁴⁰³ Som følge av denne avtalen settes sølvgehalten i mynten ned fra 1/4 til 1/5 – det er rimelig å anta at det er disse myntene som i kilder fra første halvdel av 1400-tallet omtales som ”flosorpenning” og ”gunnarspanning”.⁴⁰⁴ Av brevene fremgår det at erkebiskopen og biskopen i Bergen var delaktige i prosessen. Hvorvidt dette var vanlig har vi ingen holdepunkter for, men det er ikke utenkelig. Erkebiskopens deltagelse var nok ønskelig, noe som også kom til uttrykk i Håkon Håkonssons rettarbot av 1222 om erkebiskopens myntrett: ”Vi anser oss helt overbevist om at den sølvmynt som vi ønsker skal gå i vårt land, holder seg så meget bedre og mer stabil når slike Guds venner forener seg med oss om dette”.⁴⁰⁵ At fehirdene, som i høymiddelalderen fungerte som skattemestere i Bergen, Nidaros, Oslo og Tunsberg, kunne ha hatt en sentral plass i utformingen av myntvesenet er ikke urimelig. Det kan likevel tenkes at fehirden i Bergen, som var den største, og økonomisk viktigste, byen i landet på det tidspunktet, hadde en særskilt stilling i så måte.

I tiden før biskop Håkons to brev har vi ingen bevarte navn, men at myntens beskaffenhet var et anliggende for ”de beste menn” fremgår også i hertug Håkon Magnussons rettarbot for Hedmark og Toten fra 1293, hvor hertugen taler om myntkursen og lover at han og kongen med de beste menns råd (*med hinna bæzstra manna rade*) sørge for at den sirkulerende mynten blir mer til nytte for kongen og hertugen og alle som bor i riket.⁴⁰⁶ Hvem disse beste menn var finnes det ikke belegg for, men at de var rekruttert blant fremstående medlemmer av sentral og lokal administrasjon er rimelig sikkert.

Man må nærmest ta for gitt at mindreårige kongers formynderregjeringer har kontrollert myntpolitikken i de periodene de har virket. Personer som Skule Bårdsson jarl, som opptrer med tittel på noen mynter, Audun Hugleiksson fra Hegranes og Bjarne Erlingsson til Bjarkøy og Giske må ha vært selvskrevne i denne sammenheng.

⁴⁰³ DN VIII, 127; DN VIII, 128.

⁴⁰⁴ Gullbekk 2003, 90-94.

⁴⁰⁵ Oversettelse: Kolbjørn Skaare i Nordeide og Skaare 1992, s. 23.

⁴⁰⁶ NgL III, s. 19-23.

Myntmesteren

Med unntak av de få myntmestrene som er oppgitt på 1000-tallsmynter og noen få som er navngitt i andre, senere, kilder har vi få holdepunkter for hvem som faktisk foresto de forskjellige emisjonene. Hvorvidt de forskjellige myntmestrene kun foresto det administrative i forbindelse med utmyntingene, eller om de utformet stempler og preget mynt har vi ingen opplysninger om. Det vil likevel ikke synes urimelig å anta at myntmestrene i de tidligste fasene kan ha vært direkte involvert i produksjonen. Det kan videre råde tvil om hvorvidt myntmestrene har vært ansatte i embetene for henholdsvis kongen eller erkebiskopen, eller om de helt eller delvis har vært privatmenn som har hatt mynten som entreprise.

Den eneste myntmester i Trondheim vi har noenlunde utfyllende opplysninger om er Jacob Schult, myntmester for erkebiskopene Erik Valkendorf og Olav Engelbrektsson, som opptrer i flere kilder i perioden 1529-36.⁴⁰⁷ Det videre sannsynlig at denne er identisk med mester Jacob, som figurerer i *Mandtall j Trondhiem* i 1520 som den tiende mest velstående borger i byen, med en skatt på 28 mark.⁴⁰⁸ Andre myntmestere som med sikkerhet kan knyttes til Trondheim er Audgrim, Gereitha, Geirfinn, Levig, Svein og Ulf i perioden ca. 1050-1110, Hagbard i 1181 og Henrik Willialmsson i tiden før 1364.⁴⁰⁹

4.2.2. Fast lokalisert eller ambulerende utmynting

Et viktig spørsmål vedrørende norsk utmynting generelt og utmynting i Trondheim spesielt er hvorvidt utmyntingen var stasjonær eller ambulerende i tiden før år 1300. Synspunktene er divergerende og mulighetene for sikre slutninger er svært begrensede. Det viktigste hinderet for sikre slutninger er det faktum at de langt fleste norske mynter før Magnus Lagabøters regjeringstid er anonyme og mangler innskrifter som beretter om hvilken myntherre som foresto emisjonen, så vel som lokalitet, eller symboler som med sikkerhet kan tillegges spesifikke steder. Det er også bare å konstatere at de skriftlige kildene er så godt som fraværende.

⁴⁰⁷ *Mester Jacob myntmester* (1529, 1532): DN VIII, 681; DN IX, 623; *Jacob Schultt/Skult* (1532): DN VIII, 677; DN X, 640 *Jochym mynter/mynter/myntther* (1535-36): *Engelbriktsson*, 69, 90, 115. Vedrørende organisasjon og personale ved senmiddelalderlige myntverksteder i Europa er den mest omfattende publikasjon til nå *Later Medieval Mints: Organisation, Administration and Techniques* (Mayhew & Spufford 1988). Se også forskjellige bidrag i *La guardia* (red.) 2001.

⁴⁰⁸ Blom 1997, 318-319; NRJ II, 145-152 (*Mester Iacop xxviiij lod sølff sat.*).

⁴⁰⁹ Gullbekk 1998 a; NMH II, nr. 9-11, 19, 51-52; *Sverre*, 101.

Det norske kongedømmet var i store deler av middelalderen i likhet med andre europeiske herskeres en riksstyring *in itinere*. På sine reiser i landet kunne kongen oppebære retten til veitsler, som må betraktes som en viktig form for beskatning. Visse gårder, primært kongsgårder bestyrt av årmenn, var skyldige å ta inn kongen og hans følge. På disse gårdene ble landskylden fra krongodsene samlet opp, men i tillegg måtte bøndene yte varer som kongen hadde behov for. Den generelle forpliktelse til å underholde kongens følge på sin reise fra sted til sted blir betraktet som en av de eldste former for beskatning eller ytelse fra bondesamfunnet til en øvrighetsperson.⁴¹⁰ Jón Viðar Sigurðsson fremholder i sin Norgeshistorie frem til 1300, veitsleordninga for å være selve grunnlaget for hele reisekongesystemet.⁴¹¹ Dette fremstår for meg som en noe reduksjonistisk fremstilling av fenomenet. Det økonomiske aspektet var uten tvil av avgjørende betydning, men kongemaktens agenda kan ikke utelukkende betraktes med et økonomisk blikk. Statsmaktens administrative system var basert på nærhet og kongens konstante kontakt med den lokale administrasjon i de områdene han rådde over. De vestlige herskernes ambulering må ikke bare betraktes som et praktisk-funksjonelt fenomen, hvori hovedfunksjonen er konsumpsjon av overskudd i ulike deler av riket, men som dypt rotfestet i det tidlige kongedømmets natur, hvor kongen som *person* og kongens personlige relasjoner er en dominerende faktor. Kongen som person var avhengig av tilstedeværelse på de regionale tingene, på samme tid som kongen måtte opprettholde personlige bånd til de lokale stormenn. Likeledes var reisen nødvendig for å holde militær kontroll over riket i en tid med endemisk uro og tidvise rivaliserende tronpretendenter. Hans Jacob Orning argumenterer i sin doktoravhandling *Uforutsigbarhet og nærvær* for at troskap overfor kongen var av *kontekstuell* karakter: ”Fordi kongens nærvær knapt nok er inernalisert blir hans personlige tilstedeværelse avgjørende for å oppnå underordning, og fordi hans maktutøvelse er knyttet til slike møter er uforutsigbarhet nødvendig for å skape det element av frykt hans herredømme må hvile på. Det er imidlertid viktig å presisere at uforutsigbarhet ikke er ensbetydende med vilkårlighet. Innenfor en kontekstuell tenkemåte er uforutsigbarhet ikke et brudd med det normale, men tvert imot del av det”.⁴¹²

⁴¹⁰ Andersen P. S. 1977, 297; Sawyer & Sawyer 1993, 91.

⁴¹¹ Sigurðsson 1999, 78-79.

⁴¹² Orning 2004, 7.

Under Håkon Håkonsson vokser kongedømmet seg sterkere enn tidligere og kongen sitter med tiden lengre i byene. Magnus Lagabøter gir til slutt avkall på veitsleretten, sannsynligvis med unntak for Jemtland, mot retten til leidang i fredstid tilsvarende en halv allmenning. I forbindelse med Erik av Pommerns hyllingsferd i Norge i 1405, erlegger dronning Margrete en *Gengærdh* i flere distrikter som kongen skulle reise gjennom, en ytelse som senere blir fast i forbindelse med kongereiser.⁴¹³ Veitslesystemet ser ut til å korrelere med ytelsene som er benevnt som *gengærþ* og *gingærdh* i svenske kilder og stud (*stuth*) i Danmark.⁴¹⁴

Også herskerne i det frankiske riket var i konstant bevegelse mellom sine kongsgårder (ty: *Pfalzen* lat: *palatia*), som i hovedsak tilsvarte gamle romerske *regia* og *praetoria* fra og med det 6. århundre. Både Karl den store (768-814) og Ludvig den fromme (814-40) regnes for å ha hatt "hovedsteder". Disse hovedstedene, Worms (K.d.s.) og Aachen (L.d.f.) har av Brühl blitt betegnet mer som "Lieblingsresidenz". I de rikene som etterfulgte Frankerriket; Tyskland, Frankrike og Italia foretok alle kongene/keiserne til og med det 13. århundre omfattende og systematiske reiser i sine riker. Reisene knyttet til det germanske rettsystemet, men har også blitt betegnet som en "privatrechtliche Form des Erwerbs von Grundstücken". Dette reisesystemet går under flere navn: *Servitium Regis* (Tyskland), *Gistum regis* (Frankrike), *Corredum regis* (Sicilia) og *Fodrum regis* (Italia). I Tyskland kan man ikke snakke om en hovedstad i perioden, og i Frankrike er det først i andre halvdel av det 12. århundre man kan tillegge Paris en hovedstadsfunksjon.⁴¹⁵ Mangelen på en hovedstad under de saliske herskerne har vært ansett å tvinge herskerne til stadige reiser, og uttrykk som et nomadiserende kongedømme har vært brukt. Imidlertid kan en ut fra de forskjellige herskernes itinerarer utskille "basislandskap" hvor herskerne oppholdt seg i lenger tid enn i andre mer perifere områder. Av særlig betydning var den første reisen til *novus rex* som fungerte som en konstituerende førsteutøvelse av herskerretter.⁴¹⁶ I Sverige kan en se en klar parallell i den lenge vedvarende "Erikskata",

⁴¹³ KL VI, sp. 13-14.

⁴¹⁴ Andersen P. S. 1977, 298.

⁴¹⁵ Brühl 1968, *passim*.

⁴¹⁶ Müller-Mertens 1991, 145; Schneider 1991, 119.

den faste hyllingsruten som ble gjennomført av de nye kongene. En skikk som går tilbake til det 11. århundre, og kanskje før.⁴¹⁷

Også i England, hvor de viktigste impulsene for norsk utmynting stammer fra, var kongedømmet ambulerende. Kongen og hans *curie* var i stadig bevegelse selv om det kongelige skattkammer fikk fast tilhold i Winchester før den normanniske invasjonen.⁴¹⁸ Det påfølgende angevinske kongedømmet, som omfattet England og de tolv vestlige grevskapene i Frankrike, fra Normandie til Gascogne, har blitt betegnet som "a government of the roads and the roadsides". Kongen og hans følge dro i faste ruter rundt i riket. Henrik II (1154-89) var stadig i bevegelse mellom den engelske og franske delen av riket, en praksis som i stor grad ble fulgt opp av etterfølgende kongene. I året 1205 tilbrakte kong Johan (1199-1216) bare 24 dager i London og Westminster fordelt på korte intervaller.⁴¹⁹

At kongemakten var ambulerende betyr ikke nødvendigvis at myntproduksjonen var det. Fra angelsaksisk/engelsk utmynting er det navngitt en rekke myntsteder (*mints*⁴²⁰) frem til midten av 1100-tallet, minst 75 var i virksomhet under Æthelred II. Myntverkstedene var lokalisert i *boroughs*, og hver *borough* var forventet, eller tillatt, å ha en myntmester og det har vært hevdet at det var i kongens interesse at ikke det fant sted myntproduksjon utenfor disse.⁴²¹ Det kan likevel finnes eksempel på avvik fra en slik praksis: i Hereford-delen av *Domesday Book* går det frem at hvis sheriffen gikk inn i Wales med en styrke, var myntmestrene forpliktet til å dra med. Hvis en myntmester ikke møtte, måtte han bøte 40s. til kongen.⁴²² Det er imidlertid uklart om hvilken rolle myntmesteren har i denne sammenhengen, stridende eller myntmester. En mynt slått for Vilhelm II Rufus (1087-1100) i Rhyd-y-gors og mynter slått for Vilhelm Erobreren (1066-87) i Abergavenny, Cardiff og St. Davids, tilsynelatende av den samme myntmesteren, Ælfwine de Turre, kan være indikasjoner på det sistnevnte.⁴²³ Fra angelsaksisk utmynting finnes det eksempler på at pregeutstyr kunne transporteres og benyttes på flere forskjellige steder. Myntmesteren Leofwine i Londons reversstempler kan kobles til adverstempler fra

⁴¹⁷ Sawyer & Sawyer 1993, 90. Se også J. B. L. D. Strömbergs gjennomgang og debatt vedr. de svenske kongers itinerarer (Strömberg 2004).

⁴¹⁸ Hollister 1982, 242.

⁴¹⁹ Jolliffe 1955, 139-165.

⁴²⁰ Mint har den dobbelte betydningen *myntsted* og *myntverksted*.

⁴²¹ Metcalf 1978, 160-161.

⁴²² Stewart 1992, 69.

flere andre steder. Det kan da synes som om Leofwine reiste, kanskje i forbindelse med hoffet, og preget mynt der han befant seg, men med signaturen til det myntstedet han var akkreditert på mynten.⁴²⁴ En annen mulighet, som må holdes for å være vel så sannsynlig, er at det kun er stempelet, og ikke personen, som flyttes fra sted til sted.

Ian Stewart har forsøkt å tone ned betydningen av mengden av engelske myntsteder. Myntsteder er kun en betegnelse på steder hvor det tidvis ble preget mynt, og faste spesialiserte bygninger fantes kun i noen få, større byer. I de fleste større og mindre byer var utmynting en periodisk aktivitet, som ble igangsatt for å møte fiskale, kommersielle eller andre behov. Å si, eksempelvis, at Gloucester var aktivt myntsted gjennom det 11. århundre, betyr egentlig bare at utmynting fant sted på et eller annet tidspunkt i omløpstiden for hver mynttype.⁴²⁵ Forsøk har også vært gjort på å beregne hvor lenge de enkelte myntmestere opererte på Edwards Bekjennerens tid (1042-66), og det har vært antydnet at enkelte ikke kan ha vært i virksomhet mer enn noen dager eller uker, mens andre var i aktivitet over flere år.⁴²⁶

Frem tom. 12. århundre skal de engelske myntmestrene skal ha vært private entreprenører som mot en avgift til kongen (eller en biskop) mottok sentralt tilvirkede myntstempler og preget mynt.⁴²⁷ Eksempelvis betalte hver myntmester i Worcester og Shrewsbury under Edvard Bekjenneren (1042-66) 20s. til London for nye stempler hver gang mynten ble byttet om. I Hereford betalte myntmesterne 18s. når de mottok de nye stemplene og 20s. etter en måned.⁴²⁸ Myntmesterens og myntstedets navn ble oppgitt på myntens revers som en kontrollfaktor. Enhver som kom til byen og som hadde behov for gangbar mynt brakte sølvet, enten det var gamle eller utenlandske mynter eller umyntet sølv, til myntmesteren og fikk, mot en avgift, slått de myntene en hadde behov for. Myntmesteren hadde altså en dobbel funksjon, som myntmester og som pengeveksler. Selv

⁴²³ Metcalf 1987, 286-287.

⁴²⁴ Stewart 1992, 74-75.

⁴²⁵ Stewart 1992, 59-61.

⁴²⁶ Freeman 1985, 27-37.

⁴²⁷ Metcalf 1987; Metcalf 2001.

⁴²⁸ Metcalf 1987, 287-288. Worcester: *In the city of Worcester King Edward had this custom. When the money was changed each moneyer gave 20s. at London to receive the dies of the coinage* (Domesday Book, i. 172a). Shrewsbury: *The king had three moneyers there, who, after they had bought the dies of the coinage like the other moneyers of the country, fifteen days later gave the king 20s. each. And this was done when the money was changed* (Domesday Book, i. 252a). Hereford: *Seven moneyers were there. One of these was the bishop's moneyer. When the money was renewed each of them gave 18s. to receive dies: and at the end of*

om myntmesteren drev en privat entreprise var det likevel klart at han hadde politisk status som kongens (eller biskopens) tjener. I mindre byer kunne neppe en myntmester livnære seg av å prege mynt alene, men drev andre typer kommersiell virksomhet ved siden av. Winchester fremholdes som det beste eksempelet på dette systemet. I Henrik Is (1100-35) *The Winton Domsday Book*, som ble til ca. 1110, blir det gitt en detaljert fortegnelse over Winchesters topografi gate for gate og hus for hus på Edvard Bekjennerens tid, hvor flere boliger oppgis å tilhøre myntmestre TRE (*tempore regis Edwardi*), samt fem *monete* (myntverksteder), som ble ødelagt på ordre fra kongen.⁴²⁹ I følge Metcalf stemmer navnene som er oppgitt i *Winton Domesday* best overens med de myntene som stammer fra ca. 1056.⁴³⁰

Under det angevinske kongedømmet foregikk det en gradvis sentralisering av myntpregningen. Under Henrik II er det kjent 31 myntsteder ved begynnelsen av hans regjeringstid, mens det i 1180 kun var elleve myntsteder. Seksten myntsteder er kjent under Johan i 1205-8, 22 steder under Henrik II i perioden 1247-79, og tolv under Edvard I (1272-1307).⁴³¹

I det tyske riket under Otto I-III (936-1002) var utmyntingen organisert rundt faste myntsteder av forskjellig rang, med Köln, Magdeburg, Mainz, Speyer, Strassburg og Worms som hovedmyntsteder og flere steder hvor man kun har belegg for kortere utmyntinger. Noen steder, Neuss, Tuin og Vreden, er derimot høyst usikre myntsteder.⁴³²

I Danmark, som, i likhet med England, er det området som synes å ha størst innflytelse på den norske myntvesenet, synes også utmyntingen å ha vært bygget rundt et system av faste, regionale myntsteder, med noen større "hovedmyntsteder" med lengre kontinuitet, supplert med mindre, temporære myntsteder.⁴³³ På 1000-tallet ble det preget mynt i Hedeby, Lund, Odense, Randers, Ribe, Ringsted, Roskilde, Slagelse, Viborg, Ørbæk, Ålborg og Århus.⁴³⁴ Senere har det vært produsert mynt i flere andre byer.⁴³⁵ En klage fra Biskopen i Roskilde fra 1293 viser at det på dette tidspunktet var etablert at

one month from the day on which they returned each of them gave the king 20s. And similarly the bishop had 20s. from his moneyer (Domesday Book, i. 179a).

⁴²⁹ Biddle 1976 b, 35-43.

⁴³⁰ Metcalf 2001, 61.

⁴³¹ Mayhew 1992, 83.

⁴³² Kluge 2001, 91.

⁴³³ Grinder-Hansen 2000, 76-77.

⁴³⁴ Bendixen 1976, 18-28; Jensen (red.) 1995.

⁴³⁵ Bendixen 1976, 28-64; Andrén 1985, 150-190.

utmynting normalt skulle foregå i Roskilde, men kongens myntmester hadde til tross for dette foretatt utmyntingen på Falster.⁴³⁶ Kilden viser at myntstedet i prinsippet var fast, men at det dette prinsippet kunne avvikes fra dersom det var i kongens interesse. Det er også fremmet forslag om en periodevis desentralisert myntproduksjon i Lund, men at utmyntingen primært var sentrert til et eller et par verksteder.⁴³⁷

Når dette er sagt mangler det likevel ikke eksempler fra hele Europa på myntverksteder som av forskjellige grunner har skiftet lokalitet, enten mellom byer i et område, eller innen enkeltbyer.⁴³⁸ Det kan likevel synes som hoveddelen av disse må oppfattes som faste verksteder som ble overført til nye faste tilholdssteder. Med faste tilholdssteder menes steder hvor produksjonen fant sted over lengre tid enn f.eks. noen uker eller måneder.

Med hensyn til norsk utmynting har det vært flere motstridende teorier. Hans Holst åpnet for muligheten for at den norske myntmesteren fulgte kongen på hans reiser rundt i riket. Følgelig kunne myntene preges der kongen måtte oppholde seg til enhver tid. Det er mynter fra etter ca. 1070 uten myntstedsangivelse, hvor myntmesterne Ulfkell, Lefric/Lofricr, Áskell, Gunnarr, samt Þorbiörn er oppgitt som er grunnlag Hosts teori. Videre åpner Holst for at det ”i mynthusene ved de store markedsplasser i Trøndelag og på Hedmark kan man ha gått over til å sløyfe stedets navn”.⁴³⁹

Lignende tanker har vært presentert for utmyntingen i Sverige hvor kongemakten var ambulerende til opp på 1500-tallet. I forbindelse med et funn av et avtrykk av et myntstempel i Sigtuna har Lars O. Lagerqvist foreslått at myntmesteren på slutten av 1100-tallet fulgte med kongen. Lagerqvist mener at hvis man aksepterer at utmyntingen var kontrollert, særlig i Svealand, blir det naturlig at myntmesteren fulgte med kongen eller dennes representant på reiser. En uavbrutt utmynting var ikke nødvendig og vi kan ikke være sikre på at pregeverktøyet bare ble brukt på et sted. ”Östra Aros, som inte var någon plats av betydelse före 1200-talet, förefaller dock alt mindre sannolikt som huvudort för Knuts och ärkebiskopens mynttillverkning. Snarare då kungs- och ärkebiskopsgårdarna i Sigtuna, Gamla Uppsala m fl platser”.⁴⁴⁰

⁴³⁶ DD II, nr. 4; DMM, nr. 123.

⁴³⁷ Jensen (red.) 1995, 88.

⁴³⁸ Bompaire 2001; Dordio 2001; Spufford 2001; Travaini 2001; Zäch 2001.

⁴³⁹ Holst 1936, 104.

⁴⁴⁰ Lagerqvist 1990, 96.

I motsetning til Holsts syn har Kolbjørn Skaare, på grunnlag av stempelstudier, hevdet at brorparten av Harald Hardrådes mynter ble preget i Trondheim.⁴⁴¹ Skaare har ikke eksplisitt uttalt seg om muligheten for en ambulerende utmynting, men hans syn på hvilke mynter som ble preget i Trondheim og Hamar må anses for å ekskludere en slik mulighet – det er ikke mange mynter igjen, om noen. Det finnes imidlertid ingen selvfølgelig slutning fra det faktum at noen av Haralds mynter helt klart oppgir et myntsted, og at disse myntene har likhetstrekk med, eller er stempelkoblet til anonyme mynter, at dette skulle indikere at alle myntene ble preget på samme sted. Det finnes eksempler på portable myntverksteder som lett kunne flyttes fra sted til sted for å følge med kongers og biskopers reiser.⁴⁴² I sin ytterste konsekvens viser dette bare at det var de samme *håndverkerne* som sto for utmyntingen. Det generelle fraværet av lesbare inskripsjoner på norsk mynt kan skyldes flere forhold; den generelle analfabetismen, muligheten for at de norske myntmesterne ikke behersket latin, kongens ubestridte rolle som myntherre eller at Holsts antagelse om ambulerende utmynting er korrekt. I det siste tilfelle ville det ikke være naturlig å oppgi myntsted. Også for utmyntingen på 1100- og 1200-tallet antyder Skaare mer permanente løsninger. Igjen sier han ikke eksplisitt at mynten ble preget på faste steder. Med de forbehold det fordrer når han leses, er det likevel naturlig å tolke hans forsøk på å identifisere myntstedene via enkeltbokstaver på brakteater, og den kontinuitet han tillegger de enkelte myntstedene, fra Sverre Sigurdsson og Håkon Håkonsson i den retning.⁴⁴³

Svein H. Gullbekk har nyansert Holsts teori ved å foreslå en ambulerende utmynting knyttet til periodevise myntinndragninger (*renovatio monetae*). Utmyntingen skulle da ha foregått ved at kongens myntmestre reiste mellom tingene i innvekslingsperioden og foresto emisjonene der.⁴⁴⁴ Gullbekk anser Skaares teori, at utmyntingen på 1000-tallet nesten utelukkende skulle ha foregått på Nidarnes, for å være eiendommelig. En slik ordning ville være et hinder for myntsystemet. ”Den innvekslingen av fremmed mynt som fant sted under Harald Hardråde og innvekslingen av Harald Hardrådes mynt som ble gjennomført under Olav Kyrre, må ha funnet sted over hele landet. Det er vanskelig å tenke seg at disse innvekslingene kan ha blitt gjennomført uten

⁴⁴¹ Skaare 1976, 106; Skaare 1981, 483-484.

⁴⁴² Becker 1969, 100.

⁴⁴³ Skaare 1971, 12-13; Skaare 1982 a, 101-104; NMH I, 62-73.

utmynting andre steder i Norge enn på Nidarnes og en kortvarig utmynting på Hamar i Harald Hardrådes tid. I så fall må mynten ha blitt preget i Nidarnes og så bli fraktet til andre deler av landet for å veksles med fremmed og/eller gammel mynt, hvorpå den utrangerte mynten må ha blitt fraktet tilbake til myntverkstedet på Nidarnes for å myntes om på nytt”.⁴⁴⁵ Forutsetningen for Gullbekks argumentasjon synes å være at det i siste halvdel av 1000-tallet eksisterte en pengeøkonomi på markedsplassene i store deler av riket og at kongemakten avpasset utmyntingen etter lokal etterspørsel.⁴⁴⁶

Hvilke faktorer kan tale for en ambulerende utmynting i tiden frem til ca. 1300? Det faktum at de norske kongene reiste rundt i riket for å befeste sin posisjon i de forskjellige områdene i tidlig- og høymiddelalder kan ha bevirket at utmyntingen ikke var stasjonær. Mynten ble i så fall preget for å dekke kongemaktens behov for å dekke sine utgifter til f.eks. betaling til hirdmedlemmer, huskarer og tjenestefolk, som man bl.a. kan se i den ovennevnte *Morkinnskinna*-versjonen av Harald Hardrådes saga.⁴⁴⁷ I perioder hvor kongemakten sto svakt kan en ambulerende utmynting ha vært den eneste reelle muligheten kongen hadde for å opprettholde kontrollen over myntvesenet. Et annet, mer propagandistisk, moment kan være at mynten kunne bidra til å befeste kongens posisjon der han til enhver tid måtte oppholde seg – et påminnelse om kongens nærvær. Et tredje moment er at det i løpet av perioden vokste frem en landsdekkende og omfattende myntbruk hvor man slo mynt ”etter behov” og hvor et eller et fåtall faste myntverksteder ikke var i stand til å dekke etterspørselen, eller gjennomføre for eksempel en myntinndragning.

Hvilke faktorer kan tale for en stasjonær utmynting? Mynten må først og fremst anses for å være et byfenomen. Anders Andréén holder en kontinuerlig utmynting for å være en urban indikasjon. Problemet i denne forbindelse, sier Andréén er at noen av de tidlige kjente myntstedene ikke blir byer, derfor må kontinuiteten i utmyntingen vektlegges. Etter ca. 1070 kan også kortvarige utmyntinger brukes som

⁴⁴⁴ Gullbekk 1996, 19.

⁴⁴⁵ Gullbekk 1996, 19.

⁴⁴⁶ Det er mulig jeg her tillegger Gullbekk et for unyansert syn, men jeg finner det vanskelig å lese Gullbekks tekst annerledes.

⁴⁴⁷ *Morkinnskinna*, 149-151.

urbaniseringskriterium.⁴⁴⁸ Byen – stedet – er altså for Andrén det springende punkt. Byen var det eneste sted hvor det i løpet av middelalderen vokste frem et tilstrekkelig differensiert ervervsliv til at mynt kunne sirkulere i det daglige, slik myntfunnene fra Trondheim er et eksempel på. Byen var samtidig det stedet hvor det fantes store verdslige og kirkelige avtagere av skatter og bøter. Verken det faktum at det ble slått mange mynter fra og med midten av 1000-tallet og at kongene fra og med Harald Hardråde gjennomførte omfattende omvekslingsprosesser sannsynliggjør at dette ikke skulle kunne håndteres i de større byene. Omvekslingene kunne legges til tidspunkt for større markeder knyttet til byene, eller til tidspunkt der man likevel skulle betale bøter og tiende. Det er videre lite sannsynlig at utmynting var en kontinuerlig virksomhet i store deler av middelalderen.

I Gullbekks argumentasjon synes lokal etterspørsel etter hensiktsmessige transaksjonsmidler å spille en avgjørende rolle for utmyntingens volum og utmyntingssted hvor man slo mynt ”etter behov”. Hvilket behov er det da snakk om? Er det et tilnærmet markedsbehov, eller vil det være mer på sin plass å se til Keld Grinder-Hansens påstand for det danske myntvesenet, at det var kongens personlige eiendom og at emisjonene avspeilet kongemaktens behov for å dekke sine egne utgifter?⁴⁴⁹ Den før omtalte klagen fra biskopen av Roskilde fra 1293 kan demonstrere Grinder-Hansens poeng. Biskopen klager over at kongens myntmester, Henrik Somer, i to år har unnlatt å gi beskjed om forestående utmyntninger før tre dager forut for utmyntningene skulle finne sted. Biskopens myntmester, Peder Pram, fikk følgelig ikke tid nok på seg til å forberede biskopens andel. I tillegg la kongen ytterligere hinder i veien for biskopen ved å la utmyntingen foregå på Falster og ikke i Roskilde.⁴⁵⁰ Her synes det å være kongemaktens behov som styrer utmyntingen. Selv det forhold at utmyntingen *normalt* skulle foregå i Roskilde har kongen, for å tilfredsstille sine egne behov, valgt å overse og lagt et annet sted. Hvis utmynting i Norge ikke var en kontinuerlig prosess, men snarere tidvise hendelser, som den ovennevnte utmyntingen i Ribe og på Falster, skulle det være mulig å gjennomføre dette i byen. I tillegg til å være det sted hvor mynten faktisk hyppigst ble brukt, var de største byene viktige maktsentra for kongemakten, følgelig ble mynten slått der som en ytterligere

⁴⁴⁸ Andrén 1985, 146-147. Det samme prinsippet kan gjenfinnes i flere av bindene i det danske middelalderby-prosjektet (se: Nielsen 1985; Johansen 1986; Andersen A. 1987; Krongaard Kristensen 1987; Reinholdt 1992; Christensen 1998).

⁴⁴⁹ Grinder-Hansen 2000, 235-243.

⁴⁵⁰ DD II, nr. 4; DMM, nr. 123.

manifestasjon av kongemaktens nærvær i regionen. Når dette er sagt er det imidlertid intet som taler imot at kongen kan ha hatt en myntmester i sitt følge, enten det var på fast basis eller som *ad hoc*-ordninger, for å betjene sine monetære behov der kongen til en hver tid måtte befinne seg *i tillegg* til de stasjonære myntverksteder som måtte befinne seg i en eller flere byer.

Hvorfor er myntstedet angitt på noen mynter og ikke på andre? Er disse myntstedangivelsene betinget av at *stedet* i seg selv hadde en særegen betydning for utmyntingen? Stedsangivelsen behøver ikke være signifikant. Det er fullt mulig at grunnlaget for stedshenvisningene utelukkende peker tilbake på en europeisk tradisjon. De første myntstedsangivelsene på norsk mynt på 1000-tallet viser tilbake på angelsaksiske forbilder, hvor myntstedet alltid er oppgitt. Når myntstedsangivelsen over tid for det meste er fraværende kan det skyldes at innskriftene ikke har noen betydning ut over det rent imitatoriske. Det er ikke bare i Norge myntstedsangivelser, enn si leselige innskrifter, periodevis er fraværende gjennom middelalderen. I både dansk og svensk utmynting kan det samme fenomenet observeres.⁴⁵¹ Når klare og udiskutable myntstedsangivelser dukker opp igjen i senmiddelalderen er det et fenomen som ikke kan ses i sammenheng med myntstedsangivelsene i tidlig middelalder, men må dels ses i sammenheng med utviklingen den fellesnordiske kongemakt og dens administrative system, og dels i sammenheng med myntepigrafi i resten av Europa i samtiden.

En annen mulighet er at myntstedet faktisk var av betydning. Som ovenfor nevnt anser Andrén at utmynting var et utbant fenomen og tillegger stedet (dvs. byen) betydelig vekt. Mynten ble slått i byene fordi de var viktige maktsentra for kongemakten og myntstedsangivelsen bidro til å aksentuere stedets betydning. Mynten plasseres i nye administrative og politiske sentra der hvor kongemakten sto sterkest og kunne øve en størst mulig kontroll over omlandet. I etableringsfasen er det følgelig viktig å fremstå som regionens herre og vise det ved angivelse av myntsted. Det kan også ligge fiskale hensyn til grunn. I et system som i stor grad var basert på administrert handel var det de regulerte markedene som var avtaker for mynten og det sted hvor kongen, for å sikre sine avgifter, primært ønsket at mynten skulle sirkulere. Dette betyr ikke at ikke mynten over tid fant veien ut på landsbygda og ble tesaurert der. Bakgrunnen for nedleggelsen av myntene i

⁴⁵¹ Se f.eks.: Hauberg 1900; Bendixen 1976; Malmer 1980; Jensen (red.) 1995; Malmer 1997; Grind-Hansen 2000; Malmer 2003.

f.eks. Greslifunnet behøver ikke være de samme forestillinger om mynten som de som samtidig fantes blant byboerne. Funnet er en viktig kilde til det norske myntvesenet under Olav Kyrre, men forteller ikke nødvendigvis så mye om myntsirkulasjonen i Nidaros, eller andre steder. Men hvis det forholder seg slik at stedet var av særlig betydning fortøner det seg spesielt underlig at ikke myntstedet alltid er angitt på mynten, slik man f.eks. finner det i engelsk utmynting. Dette kan imidlertid bunne i at flere av de norske myntmestrene og stempelskjærerne som etter hvert erstattet de angelsaksiske ikke var skrive- og lesekyndige. Brita Malmer har presentert en noe vidløftig teori vedrørende de forvirrede innskriftene på danske mynter av ”ormtypen” fra 1020-tallet. På grunnlag av den mer stereotype karakteren på de forvirrede innskriftene på ormtypen enn på tidligere mynter foreslår hun at de førstnevnte bør tolkes som en bevisst rasjonalisering fra myndighetenes side for hurtig å få ut flest mulig mynt. Begripelige innskrifter krever både lese- og skrivekunnskap og å punse innskriftene korrekt tok tid, av den grunn var det betydelig enklere å punse pseudoinnskrifter.⁴⁵²

Et siste mulig moment kan være behovet for å føre kontroll over utmyntingen, enten ved private myntentrepriser, eller, som C. A. Holmboe skriver i sin innledning til C. I. Schives *Norges Mynter i Middelalderen* (Christiania 1865): ”Hvorvidt i den ældste Tid særegne Myntmestre have været ansatte i forkjellige Byer, hvorfra Mynter haves, [...] lader sig vel ikke med Vished afgjøre, men er dog sandsynligst. Thi, uagtet det i Norge, som i England, rimeligviis have været en Myntmesters Pligt at følge Kongen, naar han forlagte det, og mynte i den Stad, hvor Kongen opholdt sig, saa synes dog den skikk at anføre Stadens Navn paa Mynten at være begrundet i den Hensig at have en bestemt Myntmester at holde sig til, om Mynten befandtes at være falsk, — en Garantie, som maatte bortfalde, naar samme Myntmester prægede Mynt i de Stæder, som havde egne Myntmestre, med mindre hans Navn fandtes paa Mynten, hvilket sjelden fandt sted i Norge. Naar altsaa Stadens Navn ansaaes tilstækkeligt, tør man antage, at den havde sin Myntmester og det kun een”.⁴⁵³

Spørsmålet om hvor utmyntingen fant sted i tidlig- og høymiddelalder i Norge er ikke bare et spørsmål av ren petimeternumismatisk karakter, hvori gleden av å plassere en mynt i katalogen er drivkraften. I sin ytterste konsekvens forteller myntlokaliteten om det

⁴⁵² Malmer 2003, 125.

⁴⁵³ Schive 1865, XXVI-XXVII.

politiske, sosiale og økonomiske organisasjonsnivå til enhver tid. Myntstedene, deres antall eller kontinuitet, kan bidra til å belyse sentralmaktens nærvær eller fravær, myntens utbredelse og hvilke situasjoner den ble håndtert. Det er ikke likegyldig om all utmynting i det 11., 12. og 13. århundre foregikk på et eller et par steder eller om det foregikk utmynting over hele riket, sporadisk eller på fast basis. En viktig faktor som må inn som et grunnleggende premiss for denne debatten er at det kun er en liten del av de norske myntene i middelalderen som har en klar og uomtvistelig myntstedsangivelse. Det overveiende flertall av mynt har det ikke. Dette medfører at mange forslag på dette stadiet verken kan la seg verifisere eller falsifisere.

4.3. Utmynting i Trondheim

En rekke mynter har vært ansett for å være preget i Trondheim. De viktigste kriteriene for disse proveniensbestemmelsene av enkeltmynter har vært inskripsjoner hvor myntstedets navn er oppgitt helt eller delvis og stempelkoblinger av mynter uten angivelse av myntsted til mynter hvor myntstedet er angitt. Videre har enkeltbokstaver og -symboler og skriftlige forordninger for hvor utmynting skulle finne sted vært benyttet. I det følgende vil disse proveniensbestemmelsene bli debattert.⁴⁵⁴

Før en debatt om hvilke mynter som kan ha blitt preget i Trondheim kan ta til, er det nødvendig å undersøke hvilke myntstedsangivelser relatert til Trondheim som forefinnes på mynt. Trondheim opptrer med forskjellige navn med ujevne mellomrom på

⁴⁵⁴ I det følgende kommer en gammel debatt om Trondheims navn i middelalderen til å bli berørt, dog på helt andre premisser enn da den pågikk i årene rundt 1930. Bakgrunnen for den svært så opphissede debatten på den tiden var å finne i en aktuell politisk sak i samtiden, nemlig hvilket navn det daværende *Trondhjem* skulle ha fremover. Ved lov av 14. juni 1929 ble det av Stortinget vedtatt at Trondhjem skulle hete *Nidaros* fra 1. januar 1930. Dette ble igjen endret av Stortinget i 1931, slik at byen ble hetende *Trondheim* f.o.m. 6. mars 1931 (Lockertsen 1998, 9-10). Striden om Trondhjem/Trondheim-Nidaros navnet var grunnet i et divergerende syn på hvilket av navnene som var det eldste og om *-hjem* endelsen var dansk eller et resultat av norsk lydutvikling. Det eldste navnet skulle etter begge parters syn være det navnet byen skulle bære fremover – der sluttet også enigheten. I ettertid er det ikke vanskelig å se hvor preget debatten var av samtidens politiske debatt. Flere forskere engasjerte seg sterkt i debatten på hver sin side. De mest markante debattantene var filologen Didrik Arup Seip og arkeologen Theodor Petersen på ”Trondhjem-siden” og filologen Gustav Indrebø og historikeren Oluf Kolsrud på ”Nidaros-siden”. Debatten foregikk både i form av monografier, artikler og avisinnlegg (Her skal bare nevnes Indrebø 1927; Petersen 1927; Indrebø 1928; D. A. Seip 1929; Indrebø 1930; D. A. Seip 1930 og D. A. Seip 1931). Til tross for at mange av debattinnleggene i dag fremstår som svært fargede og unyanserte, er det ikke til å komme fra at flere av dem har en betydelig egenverdi som følge av sine omfattende kildehenvisninger. Også ved senere anledninger har bynavnet vært diskutert, men under andre forutsetninger enn den debatten som pågikk på slutten av 1920-tallet og begynnelsen av 1930-tallet (F.eks. Blom 1956, 74-81; Hallan 1976; Nilsen 1976; Christophersen & Nordeide 1994, 63; Lockertsen 1996; Blom 1997, 35-40; Gade 1998; Lockertsen 1998).

mynt, først perioden ca. 1050-1100 og så etter 1483 og frem til reformasjonen. I perioden 1050-1100 viser myntinnskrifter tilbake til Nidarnes og Kaupang. Etter 1483 finnes flere varianter av *Nidaros* og *i Nidaros*. I tillegg finnes det mulige myntstedsangivelser på mynt fra siste halvdel av 1100-tallet og siste halvdel av 1200-tallet. Under kong Sverre kan det tenkes at enkeltbokstaver og bokstavkombinasjoner (NI og N) har vært akronymer for Nidaros. Disse myntstedsangivelsene har tidligere vært debattert i forbindelse med analyser av norsk utmyntings geografiske utbredelse og kronologi.⁴⁵⁵ Underveis vil det bli undersøkt hvorvidt disse navnene gi ytterligere informasjon utover en geografisk og kronologisk plassering av enkelte emisjoner. Kan myntstedsangivelsen også bidra til å belyse økonomiske, og politiske sider ved byen i middelalderen?

4.3.1. Perioden frem til ca. 1150

Mynt herrer

I perioden frem til ca. 1150 forefinnes seks mynt herrer på myntinnskrifter; Olav Tryggvason, Olav Haraldsson, Harald Hardråde, Olav Kyrre, Magnus Berrføtt og Olav Magnusson. Olav Tryggvasons mynter er kjent i fem stempelidentiske eksemplarer. Her er det altså snakk om et enestående forsøk, og må mer regnes som en form for statusmarkering enn et reelt forsøk på å etablere et myntvesen. Det er videre ukjent hvor denne utmyntingen har funnet sted. Den neste kjente norske utmynting finner sted under Olav den hellige. Her er det kjent fire forskjellige typer. Skaare har påpekt at myntene, som opptrer svært sjelden i funn fra denne tiden, har en nesten maksimal grad av stempellikhet og betegner Olavs utmynting som en episode snarere enn en fast institusjon.⁴⁵⁶

En viktig grensegang mellom Harald Hardrådes og Olav Kyrres mynter ble foretatt av Kolbjørn Skaare i doktoravhandlingen *Coins and Coinage in Viking Age Norway*, hvor det ble etablert at Haralds mynter primært bærer trikvetrumerket. Til tross for at storparten av trikvetrapeningene er uten angivelse av mynterre kan de anonyme myntene stempelkobles til myntene som bærer innskrifter med mynterre.⁴⁵⁷ Olav Kyrres mynter følger den samme standarden som ble etablert under Harald, men myntene skiller seg fra Haralds ved å ha gjenopptatt stiliserte, og etter hvert sterkt fordreide, herskerfremstillinger.

⁴⁵⁵ Jfr. Malmer 1961; Skaare 1976; Skaare 1982 a; Skaare 1989; NMH I & II.

⁴⁵⁶ NMH I, 44.

⁴⁵⁷ Skaare 1976; Skaare 1981.

Hoveddelen av Olavs mynter er anonyme, men knyttes til Olav dels på bakgrunn av utseende og dels på bakgrunn av hvordan de opptrer i funn, hvor Greslifunnet er en hovedkilde.

To mynter kan på grunnlag av innskrifter, vektstandard og dateringer av funn de forekommer i med sikkerhet attribueres til Magnus Berrføtt.⁴⁵⁸ Men for øvrig må perioden fra Magnus til Sverre betegnes som høyst uoversiktlig. Skaare har forsøkt en tredeling av myntene i perioden: Anonyme mynter ca. 1105-30, Anonyme mynter ca. 1130-50 og Anonyme mynter ca. 1150-70, men forsøket fremstår som noe famlende.⁴⁵⁹ Svein H. Gullbekks lakoniske kommentar at ”disse utgivelsene er så vanskelige å ordne at det vanskelig lar seg gjøre å bestemme dem nærmere enn til perioden mellom Magnus Berrføtt og Sverre Sigurdsson”, må betraktes som langt mer treffende.⁴⁶⁰ Den eneste myntherre som opptrer med navn på en mynt i denne perioden er Olav Magnusson (1103-15). Den aktuelle mynttypen er kun kjent i tre eksemplarer. Det er imidlertid på det rene at flere konger må ha gitt ut mynt i tiden mellom 1103 og 1170. Olav Magnussons brødre Øystein og Sigurd Jorsalfar er ikke med sikkerhet identifisert som myntherrer. Olavs rolle er uklar, men det synes noe underlig om den mindreårige Olav skulle være den førende blant brødrene i myntpolitikken. Den ene mynten som bærer hans navn synes mer som et unntak. I *Norges Mynthistorie* fremsetter Skaare en teori vedrørende to mynter, en tosidig og en brakteat, hvor den tosidige bærer et kronet brystbilde *en face* på hver side og brakteaten to kronede brystbilder *en face* (NMH II, nr. 64 og 76). Skaare anser at dette med rimelighet må kunne tolkes som mynter utgitt av Olavs brødre Øystein og Sigurd i perioden mellom Olavs og Øysteins død (1115-23).⁴⁶¹ Dette fremstår som en plausibel teori. Det ville sannsynligvis være både i Sigurds og Øysteins interesse å føre en felles myntpolitikk i riket, en politikk som slik ville finne uttrykk i fellesemisjoner.

Heller ikke de påfølgende kongene Magnus den blinde, Harald Gille, Sigurd Slembe eller samkongene Inge, Sigurd og Øystein Haraldsson kan identifiseres på mynter. Det er uklart hvorvidt alle de nevnte kongene kan ha evnet å gi ut mynt, men det kan synes noe tvilsomt at det fant sted noen kontinuerlig utmynting i den turbulente tiden etter Sigurd Jorsalfars død.

⁴⁵⁸ Skaare 1970; Skaare 1986 a; Skaare 1986 b.

⁴⁵⁹ NMH II, nr. 64-114.

⁴⁶⁰ Gullbekk 1997, 63.

Stedsangivelse

Ved siden av Hamar er Trondheim det eldste navngitte myntsted i Norge. Det er på mynter utgitt under Harald Hardråde fra ca. 1050 at stedsnavnet *Nidarnes* forefinnes i formene NIDARN og NIDARNE.⁴⁶² Årsaken til at det er *Nidarnes* og ikke *Nidaros* som oppgis kan være flere. Én forklaring er at myntstedsangivelsen refererer til kongsgården, som i så fall heter *Nidarnes*, og ikke til den begynnende urbane bosetningen. Bakgrunnen for en referanse til kongsgården må i så fall søkes i den tidlige bydannelsens natur og funksjon. *Nidaros* representerte en diskontinuitet i den samfunnsmessige og økonomiske strukturen i Midt-Norge.⁴⁶³ Det tidlige urbane bosetningen var det viktigste medium for kongemakten for å etablere og opprettholde økonomisk og politisk makt i regionen. Følgelig var behovet for å vektlegge kongsgårdens, og med denne kongemaktens, betydning og tilstedeværelse i regionen stort. At utmyntingen fant sted i kongens gård, eller på kongens grunn, er høyst sannsynlig og en parallell kan finnes i Sveriges eldste by, Sigtuna, hvor et prøveavslag i bly av et myntstempel fra Olof Skötkonung (994-1022) er funnet i en bygning i kvarteret *Urmakaren*. Bygningen, som var utstyrt både som et bolighus og verksted, var lokalisert i et område tilhørende kongen. Denne bygningen er med rimelighet tolket som Sigtunas myntverksted i første halvdel av 1000-tallet.⁴⁶⁴

En alternativ forklaring er at navnet *Nidarnes* var et dominerende navn på bosetningen ved midten av 1000-tallet. Nils Halland fremsatt tesen at myntmesterformularet ON NID[arnes] måtte peke tilbake på kongsgården, som historikeren Hallan plasserte omtrent der Erkebispegården ligger i dag.⁴⁶⁵ Axel Christophersen stiller seg tvilende til Hallands tese. Bruken av preposisjonen *on* fremfor *í* (som hos Snorre: *í Nidarnesi*) rimer i følge Christophersen dårlig som henvisning til gården, da han tolker ”on *Nidarnes*” som ”på *Nidarnes*”. Formularet må da tolkes som en henvisning til selve halvøya og ikke kongsgården.⁴⁶⁶ Spørsmålet her er hvorvidt Christophersens vektlegging av valget av preposisjonen *on* fremfor *í* har relevans. Christophersen debatterer *Nidarnes*-navnet ut fra feil premisser. Myntmesterformularet er ikke norrønt, men angelsaksisk, og må leses på samme måte som f.eks. GODMAN ON

⁴⁶¹ NMH I, 57.

⁴⁶² Skaare 1976, Corpus, nr. 10 og 11; NMH II, nr. 10 og 11.

⁴⁶³ Christophersen & Nordeide 1994, 263-292; Sognnes 1998.

⁴⁶⁴ Malmer m.fl. 1991; Ros 2001, 87-94.

⁴⁶⁵ Hallan 1976, 28.

CANTY (Godman i Canterbury) og DIOREMAN ON LVNDE (Dioreman i London).⁴⁶⁷ Resultatet blir da at det ut fra språklige kriterier ikke er gitt om formularet viser tilbake til halvøya, byen eller kongsgården. Arkeologen Theodor Petersen antydet med utgangspunkt i VLF ON NIDARNE-innskriften ”at bynavnet i den eldste tid synes å ha vaklet mellom N i d a r o s og N i d a r n e s”.⁴⁶⁸ Filologen Gustav Indrebø antyder også at både navnet Nidarnes og Nidaros var til da kaupangen vokste frem. Nidarnes viste opprinnelig tilbake til en gård. ”Gardsnamnet var det som hadde mest karakter av sernamn frå fyrst av, og stod høgst i rang. For garden var gamall og gjæv, maa me tru. Men etter som kaupstaden voks, steig hitt namnet med honom, og voks yver Nidarnes”.⁴⁶⁹ Indrebø ser ingen motsetning i at Harald Hardrådes myntmester slo mynt på Nidarnes. ”Kaupangen rakk lenge ikkje utyver heile garden. Garden var der, og gardstunet stod, utanfor kaupangen. Kongen, som lønte mennene sine med jordegods, hev gjeve myntmeisteren kongsgarden Nidarnes aa bu paa, han laag so høgdeleg til. Der med vart det mynt-stad”.⁴⁷⁰ En annen filolog, Didrik Arup Seip, var på sin side helt kategorisk i sin behandling av den samme: ”Mynten er altså slått i kongsgården. Nidarnes er navn på kongsgården og har sikkert ikke noen gang vært navn på byen”.⁴⁷¹ Til denne uttalelsen stiller en tredje filolog, Roger Lockertsen, spørsmålet: ”Koss kan Seip vite det?”.⁴⁷² Ja, hvordan *kunne* Seip vite det? Svaret er åpenbart – det kunne han ikke. Seips bastante utsagn viser tilbake til Johan Schreiners passasje om temaet i et tillegg til *Trøndelag og rikssamlingen* (Oslo 1928): ”At Nidaros i den første del av Harald Hardrådes regjering ennu ikke var blitt kongens residens, fremgår tydelig av påskriften på en del mynter fra hans første og gode utmynting, som almindelig dateres til før 1050. Som myntmester angir de nemlig + VLF ON NIDARNE(S), Ulv på Nidarnes, den gamle kongsgården, på hvis grunn Nidaros vokste frem. Av dette faktum må vi utvilsomt ha lov til å trekke den slutning, at det var på kongsgården, og ikke i Nidaros at kong Harald i denne tid tok opphold med sin hird, når han var i Trøndelag. Det ville han neppe gjort hvis det var en by like i nærheten”.⁴⁷³ Felles for Indrebøs og Seips argumentasjon er den lettvinde tilpasningen til deres aktuelle politiske agenda. Ingen av dem verdiger et

⁴⁶⁶ Christophersen & Nordeide 1994, 63.

⁴⁶⁷ Jfr. Hildebrand 1881, Æthelred nr. 160 og 2305.

⁴⁶⁸ Petersen 1927, 4, note 10.

⁴⁶⁹ Indrebø 1930, 7-8.

⁴⁷⁰ Indrebø 1930, 8.

⁴⁷¹ D. A. Seip 1930, 9.

⁴⁷² Lockertsen 1996, 78.

alternativt syn en kommentar, noe som svekker begge. Også Grethe Authén Blom ga i sin første Trondheimshistorie uttrykk for at Nidarnes måtte være kongsgården. Årsaken til at gården og ikke kaupangen ble oppgitt som pregested kan da ha vært at ”myntverkstedet lå så langt utenfor tettbebyggelsen at kongen ikke regnet det som en del av byen: eller også kan det vært gjort for å holde disse ut fra dem Harald samtidig lot prege i Hamarkaupangen”.⁴⁷⁴

To myntmesterformler GEREIÐA ON NID og LEVIG ON NID har også vært tolket som henholdsvis Gereida og Levig på *Nidarnes*.⁴⁷⁵ Bakgrunnen for dette er de ovenstående NIDARN og NIDARNE-innskriftene, som klart peker tilbake på Nidarneset. Følgelig har det vært presumert at NID også må gjøre det. Teorien må anses som styrket ved den samtidigheten Gereida-formularet har med de to andre innskriftene, Levig-formularet opptrer først i tiden ca. 1065-80. Det er imidlertid intet som tilsier at denne innskriften ikke kan stå for *Nidaros*. Jeg finner det mest sannsynlig, nettopp på grunn av sammenfallet i tid med de to andre innskriftene, at NID skal leses på samme vis som NIDARN og NIDARNE.

Det er ikke entydig hvordan Nidarnes-navnet skal forstås. Det kan være slik at bynavnet i begynnelsen har vaklet mellom Nidarnes og Nidaros. Begge beskriver naturfenomener, elveosen og neset, som befinner seg i nærheten av hverandre. Når det ser ut til å være grunn til å anta at bebyggelsen på det høyestliggende området på Nidarneset, omtrent der hvor Erkebispegården ligger i dag, kan ha representert et høystatusområde, kan det synes som om Hallands forslag er det mest sannsynlige.⁴⁷⁶ Her kan det være glidende overganger, men utgangspunktet må være kongsgårdsnavnet. En annen indikasjon på dette kan finnes i den endringen i myntstedsangivelser som inntreffer senere på 1000-tallet.

Ved midten av 1090-tallet finner det sted en forandring i myntstedsangivelsen. Navnet Nidarnes har på dette tidspunktet forsvunnet fra mynten. Inskripsjonene COVPAM og COVPAN (dvs. *Kaupang*) dukker opp i stedet. Trondheim omtales som *kaupang* i en dråpa om Olav Kyrre kalt *jofurr i Kaupangi* (fyrsten i Kaupang) fra omkring 1070 av den islandske skalden Stein Herdisson. Senere dikter kong Magnus Berrføtt om *Kaupangs*

⁴⁷³ Schreiner 1928, 78-79.

⁴⁷⁴ Blom 1956, 74.

⁴⁷⁵ Skaare 1976, Corpus, nr. 6; NMH II, nr. 9 og 19.

⁴⁷⁶ Jfr. Forslagene i Nordeide m.fl 2000 a, 39-45; Nordeide 2003, 79-93; McLees 2003, 16.

kvinnur.⁴⁷⁷ Dette har fått Kolbjørn Skaare til å konkludere at Trondheim er den kaupangen som henvises til på mynten.⁴⁷⁸ Skaare er imidlertid ikke den første som trekker slutningen at kaupang-myntene må være preget i Trondheim. C. I. Herbst fremholdt i sin publisering av myntfunnet fra Sandøy på Færøyene at: "[...] Coupam maa være det Samme som Kaupangr, det gamle nordiske Ord for Kjøbstad, og kan ikke betegne Andet end Nidaros, hvilket forövrigt stemmer med, at Magnus ved Delingen med sin Broder Olaf fik den nordre Deel af Riget til sin Part. Mærkeligt er det at Navnet Kaupangr, der oftere findes brugt i Middelalderen om Nidaros og bl.a. forekommer i denne Betydning i det med disse Mønter samtidige Kvad Olafsdrapa, [...] ogsaa er blevet anvendt paa saa varige og officielle Mindesmærker som Mønter, ret som om denne fra daglig Tale hentede Benævnelse paa den Tid havde fortængt Navnet Nidaros".⁴⁷⁹ Herbst baserte sine antagelser på sin egen attribusjon av mynttypene med myntmesterformelene OVDGRIM M COVPAM⁴⁸⁰ og SVEIN I COVPAN⁴⁸¹ til Magnus Haraldsson (1066-69). I et intervju med Hans Holst i Aftenposten 1929 har Holst gitt uttrykk for det samme syn som Herbst: "Det siste ord er ganske sikkert Kaupangr, hvad der stemmer med sagaens ord: Magnus hadde den nordre delen av landet".⁴⁸² Audgrim-mynten har senere, av Kolbjørn Skaare, blitt tillagt Magnus Berrføtt (1093-1103). Svein-mynten har Skaare plassert inn i en gruppe "anonyme mynter ca. 1095-1110". Skaares attribueringer er i dag allment akseptert.

Didrik Arup Seip brukte mye energi på å påvise at Kaupang er Trondheim. Han brukte Audgrim-mynten som sannhetsvitne på dette og siterer Holst. Seips formål var å vise at Kaupang etter forholdsvis kort tid har veket plass for kaupangen "i *þronðheimi*" eller "*þronðheimkaupangr*".⁴⁸³ Seips motmann, Gustav Indrebø, ofret ikke mye tid på Kaupang-navnet. Hans interesse lå i å bevise at Nidaros er det eldste bynavnet og konstaterte at dette er det som er brukt mest i kilder ned til ca 1370-tallet. "Ved sida av det gjeng nemningane "Kaupangen" og "Byen". "Kaupangen" er mest brukt i den eldste tidi".⁴⁸⁴ Indrebø tar ikke stilling til hvorvidt det er andre tolkninger av Kaupang, men implisitt må man lese at også han anså Kaupang for å være Trondheim – men uten å koble

⁴⁷⁷ D. A. Seip 1930, 10; D. A. Seip 1931, 3-4.

⁴⁷⁸ Skaare 1970, 27-29; Skaare 1976, 100, Skaare 1981, 481, NMH I, 201, NMH II, 14-15.

⁴⁷⁹ Herbst 1866, 11.

⁴⁸⁰ NMH II, nr. 51.

⁴⁸¹ NMH II, nr. 52.

⁴⁸² Gjengitt i D. A. Seip 1930, 9-10.

⁴⁸³ D. A. Seip 1930 7-10, 16-17; D. A. Seip 1931, 3-4.

det til Trondheims-navnet slik Seip gjør. Theodor Petersen antok at Trondheim var kjent som *Kaupangen* eller *Kaupangen i Trondheim* allerede før byens anlegg. Byens utvikling gjorde det senere unødvendig å benytte det begrensende tillegget ”i Trondheim”, slik at ”Kaupangen” ble enerådende. Som støtte for dette synet viser Petersen til Ordericus Vitalis anglo-normanniske krønike, datert ca. 1120-40, hvor bynavnet *Copenga*, tolket som *Kaupangr* dvs. Trondheim, opptrer.⁴⁸⁵ Også Grethe Authén Blom anser Kaupang for å være det eldste navnet på Trondheim. I likhet med Seip og Petersen anser hun at navnet er dannet fra det landskapsinkluderende ”kaupangen i Trondheimen” og referer til den hyppige bruken av Kaupang ”som det eldste egennavnet på byen vår” i sagaene, lovene og i kvad.⁴⁸⁶

Det fantes imidlertid andre kaupanger i Norge på samme tid. I de norrønt-språklige verkene omtales både Trondheim, Hamar og Lusakaupang som *kaupangr*. Videre omtales Trondheim, Tønsberg, Konghelle, Steinkjer, Sarpsborg, Oslo, Bergen og Lusakaupangen som *kaupstaðr*, og Trondheim, Bergen og Veøy benevnes som *kaupboer*.⁴⁸⁷ I prinsippet kan mynten referere til en hvilken som helst kaupang i riket. Kaupang blir slik bare å betrakte som ett *appellativ* og ikke et *nomen proprium*. Hvis utmyntingen var helt eller delvis ambulerende behøver henvisningen til kaupangen ikke være annet enn en stadfesting av at mynten ble slått på et sted der hvor handel foregikk, og hvor den trengtes mest. Historikeren Helge Nilsen har påpekt at når *kaupangr* brukes som term både om Trondheim og Lusakaupang, viser dette ordets opprinnelse som appellativ. Ottars henvisning til Sciringesheal må anses som bevis på ordets høye alder. Årsaken til at sagaskriverne kun brukte, og sannsynligvis bare kunne bruke, *kaupangr* om Trondheim, Hamar og Lusakaupang antar han må ligge i en eldre markeds- eller handelsplass. Dette medførte at *kaupangr* ble et *nomen proprium* for Trondheim og navneledd i [Lusa]*kaupangr* og [Hamar]*kaupangr*.⁴⁸⁸

Jeg har tidligere ytret en forsiktig tvil, med bakgrunn i den usikkerheten som finnes mht. ambulerende utmynting, om hvorvidt myntstedsangivelsen Kaupang kan tolkes som

⁴⁸⁴ Indrebø 1930, 14.

⁴⁸⁵ Petersen 1927, 8-10.

⁴⁸⁶ Blom 1997, 35.

⁴⁸⁷ Nilsen 1976, 299-300.

⁴⁸⁸ Nilsen 1976, 310.

Nidaros, men har ansett dette så langt for å være den beste løsningen.⁴⁸⁹ Et moment som styrker teorien om at Kaupang må være Trondheim er, som både Petersen og Seip har påpekt, Ordericus Vitalis omtale av *Copenga* i sin liste over seks norske byer.⁴⁹⁰ Selv om Ordericus avslører at han ikke kjente norsk geografi særlig godt mht. den geografiske plasseringen han gir de forskjellige byene, er det påfallende at han ikke nevner Nidaros i listen som ellers inneholder Bergen (Berga), Kongshelle (Cuneghella), Sarpsborg (Burgus), Oslo (Alsa) og Tunsberg (Turesberga). Dette kan utelukkende forklares med at *Copenga* er Trondheim. Det faktum at *kaupangr* i tiden mellom 1120 og 1140 var kjent som stedsnavn utenfor riket, på linje med de ovennevnte byene, taler for at nettopp denne kaupangen var vektet mer enn andre kaupanger. Til tross for at *kaupangr* i utgangspunktet må betraktes som et appellativ synes det som om det for Trondheims vedkommende har hatt funksjon som et proprium, eller et av flere propria. På basis av Ordericus Vitalis omtale og den utbredte bruken av Kaupang for Trondheim i sagalitteraturen må myntstedsangivelsene COVPAM og COVPAN tolkes synonymt med Trondheim.⁴⁹¹

Et spørsmål som er vel så viktig som *hvilken* kaupang som refereres til på mynten er *hvorfor* endringen i myntstedsangivelse fra Nidarnes til Kaupang fant sted. Svaret kan finnes i en strukturendring i selve bosettingen. Som følge av at byen gradvis skiftet karakter fra å være en kongelig anlagt stapelplass til å bli et handelssted med en omfattende småhandel, endret mynten karakter fra å være primært et medium for kongelig kontroll og propaganda til det kanskje viktigste betalingsmiddelet i byens handelsliv. Fokuset dreier da fra kongsgården til *byen*. Det vil også være naturlig å se denne endringen i sammenheng med en nedtoning av kongsgårdens rolle og en flytting av den kongelige myndighetsutøvelse ut i kaupangen. Navneskiftet på mynten fra Nidarnes til Kaupang må ses på som en speiling av konkrete strukturelle endringer i det regionale styre. Aksentueringen av byen som sentrum for administrasjon og handel bringer mynten ut i byen, men mynten bidrar på sin side også til å vekke byens betydning i regionen.

Navneendringen bør kanskje også sees i sammenheng med et annet fenomen som dukker opp på mynten omtrent på 1070-tallet. Flere mynter med lesbar innskrift har

⁴⁸⁹ Risvaag 2000, 8.

⁴⁹⁰ Ordericus Vitalis, 27-29; Kierkegaard 1893, 376-377.

⁴⁹¹ For en gjennomgang av bruken av Kaupang i sagalitteraturen se: Gade 1998.

myntmesterformularer hvor myntstedet er utelatt. På disse myntene, med ett unntak, er også kongens navn fraværende. Innskriftene finnes både på latin og i runeskrift:⁴⁹²

Latin		Runer	
VLFCEL ME FE[<i>cit</i>]	Ulfkell gjorde meg	aslak	Aslak
LEFRICS MOT	Lefriks stempel	lofricr a mot þita	Lofrik eier dette stempel
ASKELS M.OI	Áskells stempel	askell o benek þen	Áskell eier denne
SVOE•IN	Svein	kunar a mot þisa	penning ⁴⁹⁴ Gunnar eier
S•IV•IEIOIN	Svein	kunar a mot þita	dette stempel Gunnar eier
ÐORXBIORN	Thorbjørn	kunars mot þisa	dette stempel Gunnar eier
ÐORORSTOIIIIOII	Thorbjørn		dette stempel
VLF CANDI////ON	Ulf Canwi på		
VLF CANPI	Ulf Canwi ⁴⁹³		
VLIF CANPI	Ulf Canwi		

Tabell 7: Myntmesternavn uten myntstedsangivelse på mynter ca. 1065-ca. 1095.

Hvis vi holder fast på den ovenstående tolkningen av Nidarnes som en henvisning til kongsgården, kan inskripsjonene tyde på at myntproduksjonen flyttet ut av kongsgården og inn i byen. Hvilken status har Aslak, Gunnar, Lefrik/Lofrik, Svein, Thorbjørn, Ulf Canwi, Ulfkell og Áskell hatt? Var noen eller alle myntmestere i kongens tjeneste eller var de private entreprenører som har preget mynt på kongens tillatelse? Mynten med reversinnskriften ”Ulfkell laget meg” er den eneste som også bærer kongens navn [OL?]AVER REX. Flere av innskriftene til myntmesterens eiendomsforhold til enten stempel eller mynt: ”Lefriks stempel”, ”Áskells stempel”, ”Lofrik eier dette stempel”, ”Áskell eier denne penning” og ”Gunnar eier dette stempel”. Kan det tenkes at et system, som det angelsaksiske, med utmynting som private entrepriser kan ha eksistert i Norge fra de tre siste tiårene av 1000-tallet og fremover? Med henblikk på de ovenstående henvisningene til eierskap av stempler eller mynter er tanken ikke umulig. Systemet fordrer eksistensen av en pengeøkonomi, eller i det minste en utstrakt myntbruk, i

⁴⁹² NMH II, nr. 21, 24, 26, 27, 28, 31, 32, 33, 37, 38, 40, 41, 42 og 43.

⁴⁹³ CANDI og CANPI er tolket som det uforståelige navnet eller tilnavnet *Canwi*, på grunnlag av det angelsaksiske bokstavtegnet P, som betegner en w-lyd. Tilsvarende finner vi i det kjente angelsaksiske navnet *Godwine*, som finnes på angelsaksiske og skandinaviske mynter som GODPINE.

⁴⁹⁴ Her må penning være brukt i samme betydning som stempel (NMH I, 53).

enkeltbodyer, eventuelt i byer og på markeds plassene generelt, hvor en lokal etterspørsel etter mynt kan ha virket som drivkraft på utmyntingen.

Som vist i kapittel 3.2.1., ble mynt benyttet i småhandel på en regulær basis i andre halvdel av 1000-tallet i Trondheim. Flere andre faktorer som kan støtte opp om en slik hypotese kan finnes både i artefakter funnet under utgravningene av Folkebibliotekstomta og i den endringen man kan se i endringene i selve bystrukturen som inntreffer i løpet av 1000-tallets siste halvdel. Sæbjørg W. Nordeide har klassifisert en del artefakter som ”handelsindikerende”. Disse er vekter og vektlodd, målestaver, tellepinner, blyplomber, merkelapper og mynter.⁴⁹⁵ Fra en beskjeden start en gang etter ca. 970 øker materialet kraftig i volum i andre halvdel av 1000-tallet. Et nytt høydepunkt nås i siste tredjedel av 1100-tallet. I tillegg til den rent kvantitative økningen i materialet er materialet mer differensiert i siste halvdel av 1000-tallet. Økningen av tellepinner og vekter indikerer en dreining i retning av en mer individualisert handel. Varene ble omsatt i mindre skala, øyensynlig regulert av fastsatte standarder for vekt, størrelse og antall.⁴⁹⁶ Rundt 1100 er små, lette vektlodd dominerende fremfor de tyngre vektloddene fra 900- og 1000-tallet.⁴⁹⁷ Videre støttes denne hypotesen av den utvidelsen og oppgraderingen av *Kaupmannastretet* som inntreffer på samme tid. *Kaupmannastretet* var opprinnelig en smal grusvei som ved midten av 1000-tallet ble utvidet fra 2,9 meter til 3,6 meter. Samtidig ble stretet belagt med en robust, langsgående bordgang. Midtlinjen var klart markert med avrundede stokker eller tykkere bord. Det var markerte forskjeller i vedlikeholdet mellom seksjonene som tilstøtte forskjellige tomter. Forklaringen på dette kan, i følge Axel Christophersen, finnes i form av en tidlig praksis senere nedfelt i *Byloven*, hvor eierne av tomtene var lovpålagte å vedlikeholde den delen av gateløpet som tilstøtte deres tomt. Oppgraderingen av den eldste og viktigste gjennomfartsåren i årene rundt 1050 var ingen tilfeldighet. Oppgraderingen var ikke bare et resultat av en økning i gjennomfarten, men også et resultat av en ny type trafikk, nemlig transport av gods i økende mengde. Navnet *Kaupmannastretet*, som går tilbake til 1100-tallet, viser at dette ikke var en hvilken som helst gjennomfartsåre, men et område med mange forskjellige og vekselvirkende aktiviteter hvor handel var en av

⁴⁹⁵ Nordeide 1989, 144-152; Christophersen & Nordeide 1994, 243-260.

⁴⁹⁶ Christophersen 2000, 61-63.

⁴⁹⁷ Nordeide 1989, 146.

dem.⁴⁹⁸ En tilsvarende utvikling kan observeres i ekspansjonen i bryggene som finner sted i samme periode. Fra rundt midten av 1000-tallet og frem til midten av 1100-tallet er bryggene beregnet til å motta kystgående fartøy med en lasteevne på ca. 15-18 tonn, for så å bygges ut rundt 1150 for å kunne motta havgående fartøy på 50-60 tonn og mer.⁴⁹⁹

Brita Malmer antyder en annen myntpolitisk bakgrunn for myntene uten kongenavn enn de fåtallige myntene med kongenavn av godt sølv. Malmers utgangspunkt er et studium av kronologiske problemer vedrørende myntstandarden i siste halvdel av 1000-tallet. Imidlertid presenterer hun også noen generelle betraktninger omkring denne myntgruppen. Hun påpeker at over en tidel av alle kjente mynter fra perioden bærer Gunnars navn (bla. 333 eks. av myntene fra Greslifunnet). Sammenstilt med at myntene uten kongenavn hadde et gjennomgående lavere sølvinnhold og kunne tilskrives til særlig én myntmester eller stempelskjerer anser hun dette for å ha hatt en signifikant praktisk betydning. Disse myntene måtte da ha en annen myntpolitisk bakgrunn enn myntene med latinske bokstaver og forsynt med kongenavn.⁵⁰⁰ Malmer vokter seg vel for ikke å antyde for mye, men man aner en hentydning til en antagelse om en svekket kongemakt, hvor myntmesteren hadde et friere spillerom og større selvstendighet. Imidlertid har både Kolbjørn Skaares og Svein H. Gullbekks studier klargjort at den norske kongemakten hadde et stramt grep om utmyntingen i siste halvdel av 1000-tallet.⁵⁰¹ Malmer har et poeng når hun antyder en annen myntpolitisk bakgrunn for de ovennevnte myntene, men denne bør heller søkes i en endret samfunnsstruktur med større og mer flerfunksjonelle bysentra og øket handel, snarere enn en svekket kongemakt.

Harald Hardråde (1047-66)	GEREIDA ON NID GERFIN O NIDARN VLF ON NIDARNE	Nidarnes/Nidaros Nidarnes Nidarnes
Olav Kyrre (1067-93)	LEVIG ON NID	Nidarnes/Nidaros
Magnus Berrføtt (1093-1103)	OUÐGRIM I COVPAM	Kaupang
Anonyme mynter ca. 1095-1110	SVEIN I COVPAM /////COVPAN	Kaupang Kaupang

Tabell 8: Legender med forskjellige navn på Trondheim ca. 1050-ca. 1100.

⁴⁹⁸ Christophersen & Nordeide 1994, 73-83; Christophersen 2000, 58-59.

⁴⁹⁹ Christophersen & Nordeide 1994, 84-97.

⁵⁰⁰ Malmer 1961, 342-344; Malmer 1966.

⁵⁰¹ Skaare 1976; Gullbekk 1994; NMH I 45-58; Gullbekk 1997; Gullbekk 2003.

For å oppsummere det foregående kan det synes som om den tidligste utmyntingen i Trondheim fant sted i kongsgården, og følgelig speiler den rollen kongsgården hadde som administrativt senter i regionen. Over tid inntreffer konkrete strukturelle endringer i det regionale styre, og etter hvert som flere administrative funksjoner flyttes ut av kongsgården og inn i byen, flyttes også myntproduksjonen til byen, muligens administrert av private entreprenører etter angelsaksisk mønster. Myntproduksjonen underletter den regulære småhandelen i andre halvdel av 1000-tallet som kan ses i Trondheim. Med det resultat at en pengeøkonomi, eller utstrakt myntbruk, vokste frem i byer og på markeds plasser, eller i det minste i enkeltbyer.

Utmynting frem til ca. 1150

De forslag som vil bli presentert nedenfor med hensyn til hvilke mynter som kan eller bør kunne attribueres til Trondheim i perioden mellom ca. 1050 og frem til ca. 1150 kan i stor grad ikke bli annet enn kvalifiserte gjetninger. Kun det fåtall av myntene som bærer myntstedets navn må betraktes som sikre, for de resterende må det tas et sterkt forbehold.

Utmyntingen under Harald Hardråde er mest utførlig behandlet i Skaares doktoravhandling *Coins and Coinage in Viking-age Norway* (1976). I sin behandling av myntene med forvirret omskrift trekker han frem åtte eksempler på legender som, på grunnlag av bokstavkombinasjonen ON, kunne tolkes som myntmesterformularer med den angelsaksiske konjeksjonen *on*. Formularene ville da kunne leses som *Anle on Dnaeorin*, *Diinoinði on Ldoin*, *Dndfi on Diciindii* (eller *Dndfiindici on Dii*), *Eol on N*, *Leordnbln on Di*, *...ndlic on Lide...*, *...oanh..arnl on D* og *...rd on C..roni...* (eller *...rdon..c..r on D*). Verken ”myntmesternavnene” eller ”myntstedsangivelsene” kan knyttes til kjente norrøne eller angelsaksiske personnavn eller steder, til tross for at de inneholder elementer av slike. Skaare anser det som mest sannsynlig, etter å ha gjennomgått hyppigheten i forekomst av forskjellige bokstaver på de forvirrede omskriftene, at bokstavene og -kombinasjonene helst må betraktes som de analfabetiske stempelskjærernes favorittsymboler.⁵⁰² ”Formularet” *Eol on N* (+EOLONN⁵⁰³) kunne med litt god vilje tolkes til Nidarnes/Nidaros, men personnavnet Eol sier oss lite. Skaares konklusjon synes her å være den mest plausible. Ut fra epigrafiske og stilistiske kriterier og stempelkoblinger anser

⁵⁰² Skaare 1976, 100-102.

⁵⁰³ Skaare 1976, Corpus 60 b.

Skaare det som mest sannsynlig at hoveddelen av Haralds mynter ble preget i Trondheim. Hamarmyntene skiller seg epigrafisk fra Nidarnesmyntene og myntene med forvirrede omskrifter, og de førstnevnte synes å være kommet til i den senere del av Haralds regjeringstid.⁵⁰⁴ Sett i lys av den byutviklingen som fant sted fra midten av 1000-tallet og fremover synes Skaares teori om at brorparten av myntene under Harald Hardråde er preget i Trondheim mer plausibel enn eiendommelig.

Etableringen av Nidaros som et kongelig maktsentrum i den viktige Trøndelagsregionen og den forholdsvis raske utviklingen i småskalahandelen i byen etter midten av 1000-tallet peker i retning av at det nettopp er her mynten har hatt sin viktigste arena. At Haralds mynter er funnet over store deler av riket fra Trøndelag og sørover⁵⁰⁵ kan for så vidt synes problematisk å forklare hvis utmyntingen i hovedsak har foregått på et sted (Trondheim), og senere på Hamar i tillegg. Det er likevel en faktor som her må tas i betraktning; de myntene som er funnet stammer fra en produksjon som har pågått over et drøyt tiår, og myntene kan følgelig ha brukt lang tid på å komme dit de til slutt ble deponert. Det behøver med andre ord ikke være motstrid mellom myntproduksjon på et eller to steder og den distribusjonen over hele riket som vi ser i funn.

Med hensyn til representative funn av mynter fra Olav Kyrre for proveniensbestemmelser og analyser av sirkulasjon, er situasjonen svært lik som for myntene fra Harald Hardråde. Imidlertid må antallet mynt som ble produsert i Olavs regjeringstid ha vært betydelig høyere enn under Harald, hvis en ser antallet stempler som har vært i bruk. Det har vært foreslått en utmynting på rundt en million mynter under Harald og det femdobbelte under Olav.⁵⁰⁶ Olavs mynter finnes i langt større antall enn Haralds og opptrer i langt flere funn i større deler av riket.⁵⁰⁷ Det kan synes urimelig at alle disse myntene skulle ha blitt preget i Trondheim, men at utmyntingen må ha forekommet mer spredt. Det kan likevel synes å være liten grunn til å tro at utmyntingen ikke skulle ha vært mulig å administrere fra noen få kongelige sentra, f.eks. Trondheim, Bergen og Tunsberg. At Trondheim er det eneste stedet som er navngitt kan skyldes tilfeldigheter.

Det kan synes rimelig å anta at flere av myntene med myntmesterformler med eiendomsreferanse er slått i Trondheim, kanskje tilvirket av private entreprenører, som slo

⁵⁰⁴ Skaare 1976, 103-106.

⁵⁰⁵ Skaare 1976, 70-74.

⁵⁰⁶ For mengdeanslag og redegjørelse for debatten rundt dette se: Gullbekk 1994, 76-92.

mynt under kongelig oppsyn. Et bemerkelsesverdig fenomen er at Greslifunnet inneholder mynter fra alle myntmestrene hvor bare myntmesterens navn opptrer på mynten.⁵⁰⁸ Dette kunne med litt god vilje tolkes som en indikator på at de stammer fra det mest nærliggende myntstedet, Trondheim. Imidlertid er det enkelte typer i Greslifunnet (type: F, I, L og M⁵⁰⁹) som er noe underrepresentert i forhold til andelen i funnene fra Måge (Hordaland) og Imsland (Rogaland).⁵¹⁰ Dette kan indikere et annet myntsted enn Trondheim, kanskje på Vestlandet (Bergen?). En av disse typene (M) bærer myntmesternavnet Ulf Canwi. Når dette trekkes frem er det med påholden penn. Lokalisering av myntsted på grunnlag av skattefunn er en høyst upålitelig, og til tider sterkt misvisende, kilde. Det er videre påpekt at de eneste sikre kildene til myntsteder er mynter med klare myntstedsangivelser og funn av myntverksteder, produksjonsutstyr eller pregeunderlag.

I tiden fra og med Magnus Berrføtt blir bildet stadig mer uklart. Tre mynttyper kan, på grunnlag av myntstedsangivelsen *Kaupang*, med rimelighet attribueres til Trondheim. Ellers har vi lite å gå etter. Det finnes imidlertid en mynt som nok kan anses for å være en Trondheimsmynt. Ved utgravningene på Statens Hus tomt (Prinsens gate 1) i 1999 ble det funnet en norsk penning som sannsynligvis er preget for Magnus Berrføtt.⁵¹¹ Typen er tidligere kjent fra Sand kirkegård, Sandøy, Færøyene (1863).⁵¹² En tilsvarende mynt – i halvert utgave – ble også funnet i skatten fra Lundby Krat i 1980.⁵¹³ Mynten viser Guds lam (Agnus Dei) på aversen og en fugl (Helligånds due) på reversen.⁵¹⁴ Forbildene for mynten går tilbake til den angelsaksiske kong Ethelred IIs Agnus Dei-mynter (preget ca. 1009) og de danske etterligningene under Knut den store, Hardeknut og Sven Estridsen. Også Magnus den gode og Erik Ejegod har mynter med Agnus Dei-motivet, men ikke i kombinasjon med duen på reversen. Stempelstudier har vist at de tre myntene er preget

⁵⁰⁷ Jfr. spredningskart Gullbekk 1994, 137-142.

⁵⁰⁸ Stenersen 1881, *passim*.

⁵⁰⁹ Bokstavene viser tilbake til Laurentius B. Stenersens typeinndelinger (Stenersen 1881).

⁵¹⁰ Gullbekk 1994, 124-125.

⁵¹¹ Skaare setter i Norges Mynthistorie den sannsynlige pregetiden til ca. 1095-1110. Jeg valgte da mynten opprinnelig ble publisert å inkludere hele regjeringstiden for både Magnus Berrføtt og Olav Magnusson (Risvaag 2000), men sammensetningen av skatten fra Lundby Krat, Gunnerup sogn, Himmerland, Jylland (tpq. 1095) indikerer at mynten må være preget under Magnus Berrføtt.

⁵¹² Herbst 1866, nr. 41.

⁵¹³ DMS I 262-268, nr. 173.

⁵¹⁴ I Herbst beskrivelse regnes duen som avers og Agnus Dei som revers. Skaare velger i NMH II den motsatte løsning i beskrivelsen, mens plansjen gjengir Herbst oppstilling.

med tre forskjellige stempelpar.⁵¹⁵ Det faktum at vi nå kjenner tre norske Agnus Dei mynter fra Magnus Berrfötts tid eller like etter, slått med tre forskjellige stempelpar vil kunne hjelpe oss et lite stykke på vei med det vanskelige arbeidet å beregne myntmassen på det aktuelle tidspunkt. I en periode med et svært begrenset antall kjente mynter, er hvert nye stempel eller –kombinasjon en informasjonskilde med stort potensial. Gitt de forvirrede innskriftene på Agnus Dei myntene kan man ikke med sikkerhet slå fast myntenenes pregested. At de to første myntene ble funnet på Færøyene og på Nord-Jylland har heller ikke kunnet bidra til en løsning. Dette funnet fra Trondheim burde kunne gi en viss indikasjon på at Trondheim er pregestedet, men det kan likevel ikke anses for å være mer enn en usikker konjunktur. En alternativ tolkning kan være at vi står overfor tre mynter av samme type, preget på tre forskjellige steder, hvorav Trondheim er et.

Vi har ingen holdepunkter for hvilke mynter som ble preget i tiden etter Sigurd Jorsalfars død og frem til Sverre Sigurdsson starter sin utmynting. Det kan i lys av de turbulente politiske forholdene i perioden synes noe tvilsomt at det fant sted noen kontinuerlig myntproduksjon. Selv om enkeltkonger kan ha forestått tidvise utmyntinger er det høyst usikkert om dette fant sted på faste steder eller der hvor den enkelte konge måtte ha oppholdt seg.

For å oppsummere den foregående diskusjonen er det rimelig å anta at myntstedet var av betydning, i hvert fall i tiden mellom ca. 1050 og frem til rundt 1100. De få myntstadsangivelsene som forefinnes kan tolkes som en mulig indikasjon på en flytting av myntproduksjon fra kongsgården til et bysentrum. Dette understøttes av byens skiftende karakter fra kongelig stapelplass til et urbant sentrum med omfattende småhandel. Mynten ble sannsynligvis hovedsakelig benyttet i byen. Det vil imidlertid være på grensen til det dogmatiske å se bort fra at kongen kunne ha hatt en myntmester i sitt følge for å betjene sine monetære behov på sine reiser i tillegg til de stasjonære myntverkstedene.

4.3.2. Perioden ca. 1150-ca. 1320

Myntherrer

Syv myntherrer er identifisert i perioden mellom ca. 1150 og 1320. Fem av disse, Sverre Sigurdsson, Håkon Håkonsson, Magnus Lagabøter, Eirik Magnusson og Håkon V

⁵¹⁵ Risvaag 2000, 7.

Magnusson, har mynter som bærer deres navn. Håkon Herdebrei, Magnus Erlingsson, Håkon Sverresson, Guttorm Sigurdsson, Inge Bårdsson, samt baglerkongene Erling Steinvegg og Filippus Simonsson kan ikke identifiseres på noen mynter. Det er imidlertid sannsynlig at noen av disse kan ha gitt ut mynt i løpet av sin regjeringstid. I Magnus Erlingssons saga går det frem at erkebiskop Øystein tidlig i sitt embete krevde å få pengebøter betalt etter sølvvurdert øre, i stedet for mynt, noe han fikk satt igjennom bl.a. med støtte fra Erling Skakke. Jarlens betingelser var erkebiskopens støtte og kroning av Magnus.⁵¹⁶ Historikeren Knut Helle bemerker at sagaen ”lar Øystein og Erling komme overens om dette i en samtale som virker litterær. Men de følgende begivenheter viser at alliansen mellom kirke og kongedømme var reell nok”.⁵¹⁷ Med de forbehold som må tas med hensyn til at Snorres verk er skrevet over et halvt århundre etter begivenhetene, går det frem kilden i retning av at bøndene opprinnelig skulle betale etter myntkurs, som var det halve av brent sølv. Erkebiskopens nye krav ga en fordobling av inntektene fra pengebøtene, et privilegium som ikke ble kongen til del. Hvis sagaen faktisk speiler de holdningene til mynt som var gjeldende i første del av 1160-tallet er det to ting som går frem: 1) mynten var en akseptert verdimåler, noe som igjen indikerer at det må ha vært mynt i sirkulasjon på det tidspunktet og 2) det var til bøndenes ugunst at erkebiskopen ikke ville ha den. Bøndenes motstand mot å innrømme kongen den samme bøtesats som ble erkebiskopen til del fikk imidlertid den utilsiktede virkning at den bidro til å sanksjonere kongemaktens egen mynt som verdimåler. Hvis en dweler ved det første punktet peker det i retning av at både Magnus og en eller flere av hans umiddelbare forgjengere må ha gitt ut mynt. En utmynting under Magnus er *usynlig*, ikke *usannsynlig*.

Den første myntherre som setter navnet sitt på en mynt etter Olav Magnusson er Sverre Sigurdsson, som gir ut dobbeltsidige penninger og penninger med brakteatpreg av sterlingtypen i tiden rett etter 1180. Hoveddelen av Sverres mynter er imidlertid anonyme brakteater. Da C. A. Holmboe publiserte det store myntfunnet fra Dæli, Stavsjø (Balleshol), Nes, Hedmark (t.p.q. 1194), med ca. 4500 brakteater fra Sverres tid rubriserte han de fleste som *Numi incerti bracteati*.⁵¹⁸ Schive rubriserte brakteatene i hovedsak under *Uvisse Bracteater* preget mellom 1160-70 og 1205, men enkelte ble på grunnlag av

⁵¹⁶ *Heimskringla* overs, 340, 342-344.

⁵¹⁷ Helle 1993, 59.

enkelstående bokstaver eller symboler foreslått tilhørende forskjellige myntherrer (E: erkebiskop Eirik, G: Guttorm Sigurdsson, H: Håkon Sverresson, M: Magnus Erlingsson, S: Sverre) eller tillagt myntsteder (A: Aslo dvs. Oslo, B: Bergen eller Borg, H: Hamar, K/R: Konghelle, N: Nidaros, T: Tunsberg, V: Veøy). Brakteater med patriarkkors og symboler tolket som toppen av en bispestav ble betegnet som *Geistlige*. På bakgrunn av brakteatfunnet ved domkirken i 1865 (f.nr. 9) foreslo Grethe Authén Blom at brakteatene kunne ha vært hjelpepenger eller betalingsbevis for å lette lønnsoppgjøret for den store arbeidsstokken ved Kristkirken på 1100- og 1200-tallet. Nidarosbrakteatene, som hun kalte dem, anså hun for å være for små og tynne til at de kunne ha vært alminnelig gangbar mynt. Blom mente å finne paralleller mellom symbolbruken på brakteatene og steinhuggermerker i Kristkirken.⁵¹⁹ Kolbjørn Skaare tok i sin prøveforelesning for doktorgraden i 1976, som senere ble publisert i NNA 1979-80, et oppgjør med tidligere tolkninger Han hevder at når disse brakteatene blir betraktet i lys av utviklingen i norsk mynthistorie, og når de er funnet over hele Norge, må konklusjonen være at disse er kong Sverres regulære mynter. Det bærende element i argumentasjonen er vekt og gehalt. At myntene er funnet over hele landet er ikke et kriterium i seg selv for at dette er Sverres mynter, men støtter i denne sammenhengen opp om Skaares teori. Skaares teori synes ytterligere styrket av Gullbekks behandling av de fem skattefunnene fra perioden – Dæli (Hedmark), Vang (Hedmark), Birkeland (Aust-Agder), Mariakirkens kirkegård, Bergen (Hordaland), grav ved Domkirken, Trondheim (Sør-Trøndelag). Funnene viser en homogen myntsirkulasjon under Sverres tid. Det kan se ut som om Sverre har gjennomført en myntinndragning i begynnelsen av sin regjering.⁵²⁰ Skaare følger likevel opp Schives katalogiseringsprinsipp ved å rubrisere brakteatene som *Anonyme mynter ca. 1170-1205*. De enkeltstående bokstavene tolkes i denne sammenhengen for å være myntstedsangivelser.⁵²¹

Under Håkon Håkonsson gis det ut brakteater. Med unntak av tre typer hvor kongens navn er oppgitt (---[Ha]CO; ---HAC---; REX HACV)⁵²² er de resterende anonyme. I sin artikkel *Norsk utmynting på Håkon Håkonssons tid* påpeker Skaare det

⁵¹⁸ Det nøyaktige antallet mynter er ukjent, da Holmboe publiserte funnet med angivelse av sjeldenhetsgrad for de enkelte typene, og ikke antall (Holmboe 1854).

⁵¹⁹ Schive 1865, 47-60; Blom 1967, 133-135.

⁵²⁰ Skaare 1982 a; Gullbekk 1997, 65-67; Gullbekk 2003, 60-63.

⁵²¹ NMH II, nr. 121-159.

underlige ved at man på det tidspunktet artikkelen ble skrevet (1971) var uten mynter som med sikkerhet kunne tilskrives Håkon, tatt i betraktning av at en hundreårig borgerkrig var avsluttet, samt maktkonsolideringen, utbyggingen og styrkingen av sentraladministrasjonen som fant sted i Håkons regjeringstid.⁵²³ Skaares artikkel representerte en nyordning av større grupper anonyme brakteater utgitt etter Sverres tid. I Schives behandling av de samme myntene la han bare en liten del av myntene til perioden mellom 1205 og 1263, størsteparten ble rubrisert som *Uvisse Bracteater* fra perioden 1263-1355.⁵²⁴ Skaare baserte sin nyordning på blankettform, vekt, gehaltanalyser og forekomst i funn. Det er særlig skatten fra Kastellgården i Kungahälla, Ytterby socken, Bohuslän, som var nøkkelen til Skaares nyordning. Skatten ble funnet i 1863, to år før Schives verk ble fullført, men ble først publisert 75 år senere, i 1938.⁵²⁵ Schive antok, i likhet med det han hadde gjort for brakteatene fra den foregående perioden, at bokstaver var henvisninger for myntherrer eller myntsteder (B: Bergen, h: Håkon Håkonsson eller Hamar, I: Inge Bårdsson, K/R: Konghelle, N: Nidaros, T: Tunsberg) og at patriarkkors måtte være geistlige, mens Skaare tolket bokstavene som stedsangivelser. I katalogbindet av *Norges Mynthistorie* blir brakteatene rubrisert under *Anonyme mynter ca. 1205-60* og *Anonyme mynter ca. 1260-70*.⁵²⁶

I forbindelse med nyordningen av brakteatene fra tiden etter Sverre ble Skule Bårdsson jarl foreslått som myntherre på basis av en jarletittel på enkelte mynter fra begynnelsen av Håkon Håkonssons regjeringstid. Disse myntene bærer variasjoner over innskriften REX ET COMES, konge og jarl (greve). Det har vært debattert hvilken konge og jarl myntinnskriftene henviser til. Myntenes fabrikk og gehalt plasserer dem etter Sverre Sigurdssons tid, hvor det i tiden etter 1204 fantes flere slike konge-hertugskonstellasjoner: Guttorm Sigurdsson/Håkon Galen, Inge Bårdsson/Håkon Galen, Erling Steinvegg/Filippus Simonsson og Håkon Håkonsson/Skule Bårdsson. Skaare har på grunnlag av vekt og blankettform konkludert med at det må være de sistnevnte, Håkon og Skule, som det her henvises til. Vekt og blankettform harmonerer med Håkons mynt, men skiller seg noe ut

⁵²² For en variant er kun REX--- leselig.

⁵²³ Skaare 1971.

⁵²⁴ Schive 1865, 61-101 og Tab. VIII, XI og XII.

⁵²⁵ Person [Gamby] 1938.

⁵²⁶ NMH II, nr.167-214, 220-226.

med hensyn til sølvinnhold og epigrafi. Skaare antar videre at dette er mynter som kom til mens kongen var umyndig.⁵²⁷

Magnus Lagabøter utga både tosidige mynter og brakteater. De tosidige penningene og kvartpenningene bærer alle Magnus navn, mens brakteatene er anonyme, med et kronet brystbilde *en face* som motiv. Den siste gruppen ble av Schive lagt til perioden 1263-1355, men ble av Skaare omdefinert i en gruppe kalt *anonyme mynter ca. 1270-1320*.⁵²⁸ Skaares begrunnelse for den ny tidsmessige plasseringen var endringer i bankettform fra den karakteristiske åttekantede og senere firkantede under Håkon Håkonsson til ”avrundete, vanligvis noe avlange blanketter”, samt at kongehodene viste et visst slektskap med kongehodene på Magnus dobbeltsidige pregninger.⁵²⁹ En del av Schives opprinnelige gruppe ble på grunnlag av myntenenes standard og fabrikk flyttet noe tilbake i tid (ca. 1205-60). I Gullbekks doktoravhandling ble Skaares gruppe ca. 1270-1320, attribuert til Magnus på bakgrunn av deres utbredelse i norske kirker, samt hvilke mynttyper som opptrer i regnskaper over korstogstiende og peterspenger i siste fjerdedel av det 13. århundre. Den tosidige mynten ble i følge Gullbekk innført først mot slutten av Magnus regjeringstid.⁵³⁰ Gullbekks argumentasjon synes rimelig tatt i betraktning den beskjedne mengden tosidige mynt som er funnet i norske kirker – 23 stk., mot nærmere 2300 brakteater med kronet brystbilde *en face*.

Attribueringen av mynter til Magnus-sønnene, derimot, er betydelig lettere enn for de fleste norske myntherrer. Under Eirik Magnusson preges det penninger, halvpenninger og kvartpenninger, alle med kongens navn på adversen. Det samme gjelder for etterfølgeren Håkon Magnussons utmynting. Som hertug gir Håkon ut de samme mynttypene som sin bror, kongen, men kongekronen er erstattet med hertugkrone.

I to perioder, 1222-1281 og 1483-1537, hadde erkebiskopene i Nidaros rett til å prege mynt. Flere forslag har vært fremmet om at erkebiskopene kan ha preget mynt allerede på 1100-tallet, kanskje så tidlig som på 1150-tallet. Bakgrunnen for disse forslagene har delvis vært enkeltsymboler på brakteater (patriarkkors, mulige topper av bispestaver (bagler) og bokstaver tolket som erkebiskoper eller Nidaros), og delvis tolkninger av den første kjente skriftlige kilde til erkebiskopens myntrett, en rettarbot gitt

⁵²⁷ Skaare 1971, 5-12.

⁵²⁸ NMH I, 82-84; NMH II, nr. 264-267.

⁵²⁹ NMH I, 84.

av kong Håkon Håkonsson til kirken i 1222, som foruten å gi en generell stadfesting av alle kirkens gamle privilegier gir erkebiskopen retten til å prege mynt som et nytt privilegium.⁵³¹ Det har vært antatt at erkebiskopene enten fikk myntrett ved opprettelsen av erkebispesetet i 1153, eller tiltok seg retten til å prege mynt mens kongedømmet var svakt og at Sverre senere ikke maktet å stanse denne praksisen. Håkon Håkonssons rettarbot var i så fall bare en legalisering av et allerede bestående forhold.⁵³² En erkebispeutmynting før 1222 er likevel ikke godtgjort. Verken de få skriftlige kildene eller myntene i seg selv har så langt kunnet bekrefte disse teoriene. De skriftlige kildene peker derimot i retning av at myntprivilegiet var nytt i 1222. Ingen, verken kirkelige eller kongelige kilder nevner en eventuell lovlig eller ulovlig utmynting fra erkebiskopenes side.⁵³³

I rettarboten klargjøres det at kongen er den som har det avgjørende ord med hensyn til myntens beskaffenhet. Vekt, metallinnhold og sirkulasjonsområde er avgrenset av kongen. Erkebiskopen er tillatt å ha én myntmester (*sylfr slatto man*) og medhjelper (*þionosto man*), implisitt ligger altså en mengdebegrensning – så mange mynter som disse kan produsere. Erkebiskopen står imidlertid fritt til å velge om han vil la denne utmyntingen foregå i sin egen gård eller hos kongens myntmester. Man kan dermed slutte seg til at kongen hadde en fast stasjonert myntmester i Nidaros på dette tidspunktet. Privilegiet gjelder for den sittende erkebiskopen Guttorm og hans etterfølgere så lenge de ”vil være kongedømmets venner etter Guds og menneskers lov”.⁵³⁴

⁵³⁰ Gullbekk 2003, 67-78.

⁵³¹ NgL I, s. 446.

⁵³² Schive 1865, s. XXVI; Holst 1936 a, 101-108; Johnsen 1945, 247; Blom 1967, kap. 7; Simensen 1992; Simensen 1994, 57-59; Simensen 2003.

⁵³³ Risvaag 2001, 133-141.

⁵³⁴ *Ver uilium ollum monnum kunnist gera at sialfum oss till salobotar. ok riki varo. oc þegnum till gangs. oc till gifto þessa heims oc annars. hofuum ver iattat af vare hende oc þeira. er loglega verda till lanzenz kosnir æftir oss. stad hins helga Olafs konongs oc Gutthormi ærkibiskupi oc ollum er gudlega verda kosnir æftir han til ærkibiskups namfs oc vinir vilia vera konongdomsens æftir guds lohum oc manna at hafua sylfr slatto man þan sem þar kunnir godan hatt a oc þionosto man med honom. huart sem ærkibiskupi syniz ser haglegra at þeir se med myntara varom oc þionosto sueinum. eda i garde sialfs sins. at sla till þyrfta stadar hins helga Olafs konongs slykt sylfer at skyrleika oc stinleika sem var vili verdr till. eda annara kononga at gange i Nidarose. hafuum ver iattat þetta firer þui at ver ætlom at her man gudi arfuusa a uera oc gagn megi af standa stad hins helga Olafs konongs. oc enguhm godom manne till vanhags. þykkiumz ver oc vist vitha at sylfer slatta su. sem ver vilium at gange i landeno varo stande þui heldr med æinord oc godum hætte er slikir guds uinir bindaz heldr vid i radom med oss* (NgL I, s. 446).

Vi gjør alle vitterlig, oss selv til sjelebot, vårt rike og våre menn til gavn og glede både her og hisset, at vi har på våre egne vegne og den til landets styre lovlig valgte konge etter oss tilstått den hellige kong Olavs bispedømme og erkebisp Guttorm såvel som alle, som etter han gudelig blir valgt til erkebisper og vil være kongedømmets venner etter Guds og menneskers lov, at han får ha en søvlslåtemann som forstår seg vel på dette arbeid, og en tjenestesvenn med ham (hva enten nå erkebisp finner det mest bekvemt for seg at disse

1. august 1273 inngikk erkebiskop Jon Raude og kong Magnus Lagabøter et forlik på et riksmøte i Bergen. Ett av de gamle privilegiene som ble stadfestet ved denne anledningen er erkebiskopens myntrett. Teksten er en kortfattet bekreftelse av innholdet i Håkon Håkonssons rettarbot.⁵³⁵ I stadfestingen er det henvist til *hans brev, som var satt opp om dette*. Dette brevet kan være Håkon Håkonssons rettarbot, men ordlyden *litera sua* (hans [kongens] brev) peker snarere i retning av et ikke bevart privilegie- eller stadfestingsbrev fra kong Magnus. Forliket var avhengig av pavelig samtykke, men forliket ble stadfestet av pave Gregor X (1271-76) med så strenge vilkår på kirkemøtet i Lyon i 1274 at kong Magnus ikke kunne godta dem. Det ser heller ikke ut som om overenskomsten trådte i kraft.⁵³⁶

I 1277 kom det i stand et nytt forlik mellom konge og kirke, Sættargjerden i Tunsberg. Sættargjerden har i likhet med overenskomsten fra 1273 en klausul om erkebiskopens myntrett. Ordlyden her er med få unntak identisk med ordlyden fra 1273, som antyder at erkebiskopens myntrett ikke har vært et omstridt tema ved revideringen av forliket av 1273.⁵³⁷

I 1281 kalte kong Eirik Magnussons formynderregjering tilbake deler av sættargjerden, det såkalte *Stedjebrevet*.⁵³⁸ Dette var resultatet av en bitter strid mellom erkebiskop Jon Raude og den mindreårige kongens formynderregjering, som innebar skattlegging av kirkegods fra formynderregjeringens side med påfølgende bannlysing av flere sentrale medlemmer av formynderregjeringen, deriblant formannen Bjarne Erlingsson

folkene er hos vår mynter og tjenestesvenner eller i hans egen gård) for til St. Olavs bispedømmes behov å slå sølv av den finhet og vekt som vi eller andre konger bestemmer skal gå i Nidaros. Dette har vi tilstått fordi vi tror dermed å ha gjort Gud til [vel]behag, og at det kan tjene den hellige Olavs bispedømme til nytte, uten å være noen god mann til ulempe. Vi anser oss helt overbevist om at den sølvmynt som vi ønsker skal gå i vårt land, holder seg så meget bedre og mer stabil når slike Guds venner forener seg med oss om dette (Oversettelse: Kolbjørn Skaare i: Nordeide & Skaare 1992, 23).

⁵³⁵ *Item concessit quod liceat domino archiepiscopo habere unum hominem in curia sua qui cudat denarios prout litera sua super hoc confecta attestatur* [fotnote nr. 12: attestatur] NgL II, s. 460.

Likeledes gikk han med på at det skulle være tillatt for erkebiskopen å ha en mann i sin gård/tjeneste til å slå mynter slik det bevitnes i hans brev, som er satt opp om dette (*Denarios* kan direkte oversatt bety *penninger*, men i denne sammenheng må ordet *mynter* være å foretrekke).

⁵³⁶ Holmsen 1977, s. 272.

⁵³⁷ *Item concessit quod liceat domino archiepiscopo habere unum hominem qui cudat denarios prout litera sua super hoc confecta testatur* (NgL II, 467-468).

Likeledes gikk han med på at det skulle være tillatt for erkebiskopen å ha en mann til å slå mynter slik det bevitnes i hans brev, som er satt opp om dette.

⁵³⁸ RN II [283], RN II [286]. *Stedja-bréf* = n. brev om myntrett (Heggstad m.fl. 1975, 409). Ordet *stedja* har flere betydninger 1) få til å stå el. vere på ein stad el. i ei stilling, stille, stanse, stoppe[...] 2) gjere fast, stødig; fastsetje [...] 3) stadfeste. (Heggstad m.fl. 1975, 409).

til Bjarkøy og Giske. Den politiske situasjonen i Norge var til slutt så uholdbar for erkebiskop Jon at han rømte landet og slo seg ned i Skara i Sverige, hvor han døde i 1282. Den eneste bevarte skriftlige kilden til tapet av myntretten er erkebiskop Jørunds kunngjøring av 9. mars 1291 om at han forgjeves hadde innstevnet Bjarne Erlingsson for sin domsstol for hans fremferd mot kirken.⁵³⁹

Den eneste sikre erkebispeymynten fra den første utmyntingsperioden er en brakteat hvor myntbildet viser et hode *en face* med en mitra, som er tillagt erkebiskop Jon Raude.⁵⁴⁰ Bestemmelsen av mynttypen er basert på en stilistisk sammenligning med brakteattypen med et kronet hode *en face*, som av Gullbekk har blitt tillagt Magnus Lagabøter.⁵⁴¹ Erkebiskopene ser ut til å ha preget mynt i henhold til rettarboten parallelt med, eller sammen med, kongen uten å sette sine egne insignier eller symboler på myntene. Dette er første gang erkebiskopen selv trer frem med eget preg på en mynt. Verken sættargjerden eller forliket av 1273 nevner en endring av erkebiskopens rett til å ha sitt eget bilde på mynten. Her er det naturlig å vende tilbake til sannsynligheten for et tapt privilegiebrev fra Magnus Lagabøter til erkebiskopen. Jeg finner det overveiende sannsynlig på grunnlag av ordlyden i de to forlikene fra 1273 og 1277 at kong Magnus stadfestet kirkens retter i brev form tidlig i sin regjeringstid. I denne tapte stadfestingen tror jeg nøkkelen til vårt problem ligger. En annen mulighet er at den markante erkebiskopen Jon Raude på eget initiativ lot prege denne mynten, noe som kunne oppfattes som en provokasjon og som beredte grunnen for den senere inndragningen av myntretten – det siste holder jeg for å være det minst sannsynlige.

Stedsangivelse

I likhet med den foregående perioden er det store flertallet mynt anonyme, hvor verken kongenavn, myntmestere eller myntsteder tilkjenngis. De første sikre myntstedangivelsene finnes ikke før under Eirik Magnussons tid. Ingen av disse angir Trondheim. Derimot oppgis CIVITAS BERGENSIS, CI--- BERGEN, CASTRVM TUNSBERGIS, (Mon)ETA DE TUNS(berg) på Eiriks egne mynter⁵⁴² og MONETA DE

⁵³⁹ DN III, nr. 30.

⁵⁴⁰ Skaare 1965, s. 92-102.

⁵⁴¹ Schive XI 72-78 og XII 1-37.

⁵⁴² NMH II, nr. 228-232.

ASLOIA, MONETA DE ASLOIE, MONETA ASLOIE på hertug Håkon Magnussons mynter fra perioden ca. 1285-90.⁵⁴³

En rekke mynter fra Sverre Sigurdssons tid og Håkon Håkonssons tid har, som ovenfor nevnt, likevel blitt tillagt Trondheim på grunnlag av enkeltstående bokstaver eller bokstaver i kombinasjon med andre symboler f.eks. kors eller stiliserte borger. Det er primært de såkalte bokstavbrakteatene fra 1100- og 1200-tallet debatten har dreid seg om. Dette er brakteater hvis eneste preg er enkeltstående bokstaver. Fortolkningene av disse brakteatene er mange. Under Sverre Sigurdsson ble det også gitt ut dobbeltsidige mynter med reversinnskriftene NI NI NI NI og N N N N,⁵⁴⁴ samt penninger med brakteatpreg med tilsvarende innskrifter. Også disse innskriftene har av flere vært tolket som myntstedangivelse for Nidaros.⁵⁴⁵ I tillegg ble det slått tilsvarende mynter og halvpenninger med brakteatpreg med legendene: BERGP og BERGIP, BV BV (BV BV), --I TV---, VE VE VE VE og MT VEENOR C,⁵⁴⁶ tolket som hhv. Bergen og/eller Borg (Sarpsborg), Tunsberg og Veøy.⁵⁴⁷ I en annen gruppe mynter, som Skaare har definert som *anonyme mynter ca. 1260-70*, finnes det tre brakteattyper hvor myntbildet er en stilisert borg med hhv. innskriftene NIE (retrograd) og N, eller en stjerne i borgen.⁵⁴⁸ For de to første har Skaare foreslått Nidaros som myntsted.

C. I. Schive anså noen bokstaver for å være betegnelser for myntsted og andre bokstaver for å være angivelser av myntherre. Legendene på Sverres dobbeltsidige mynter og halvbrakteater ble holdt for å være myntstedsangivelser. Schives tilnæringsmåte må kunne betegnes som høyst arbitrær, der han finner et sted av noe betydning, en konge eller erkebiskop som passer i tid, der faller loddet ned. Schives attribueringer er utelukkende fundert i det enkeltsymbol som opptrer på mynten.⁵⁴⁹ Til Schives forsvar bør anmerkes at det ikke er gitt at det faktisk ligger et helhetlig, logisk oppbygd system gjennom en hundreårsperiode bak bokstavene, uaktet senere forsøk på å identifisere et slikt.

⁵⁴³ NMH II, nr. 240-242.

⁵⁴⁴ NMH II, nr. 115, 117, 118, 120 (i katalogen er foto av nr. 119 trykket to ganger, 2. gang på plassen til nr. 120. Etter beskrivelsen skal imidlertid 120 korrespondere med Schive Pl. VI 81).

⁵⁴⁵ Schive 1865, 54-56; Skaare 1982 a, 101-104; NMH I, 68-69.

⁵⁴⁶ NMH II, nr. 121-126. I Schive 1865 er mynten som Skaare oppgir som MT VEENOR C, gjengitt som MTAVEENORC. Jeg har selv ikke hatt anledning til å studere mynten, men anser ikke A-ens tilstedeværelse for å være avgjørende for tolkningen av legenden.

⁵⁴⁷ Jfr. ovenstående fotnote.

⁵⁴⁸ NMH II, nr. 224-226.

Kolbjørn Skaare forsøker seg med en tolkning av enkelte bokstaver som angivelse av myntsteder: A for Ansløia (Oslo), B for Bergae (Bergen), E for Elvesysla, G for Gimsøy, H for Hamar, K for Konungahella (Kunghälle), M for Marstrand eller Moneta ("Mynten"), N for Nidrosia, Nidaros, R for Ranrike, S for Stavanger, T for Tunsberg og V for Veøy. Skaare åpner for andre fortolkninger, men mener på grunnlag av enkelte bokstaver vedvarer over tid på myntene er at disse primært må være myntstedsangivelse.⁵⁵⁰ I 1973 ble det under utgravning av tomten Nedre Langgate 45 i Tønsberg funnet en liten plate av kobber eller bronse med tre innstemplinger av bokstaven S omgitt av to sirkler. I dimensjon og utseende korresponderer disse innstemplingene med brakteater fra kong Sverres tid. Skaare foreslår, sannsynligvis med rette, at dette er et prøveavslag av et myntstempel. Han erkjenner at hvis dette er et indisium for utmynting av S-brakteater i Tunsberg er det en svekkelse av hans egen myntstedsteori.⁵⁵¹ Til tross for dette holder han fast på denne teorien i senere arbeider.⁵⁵² Skaare tyr likevel til myntherrer hvis han finner det hensiktsmessig, og stiller opp det han kaller en "vag hypotese" om en brakteat med bokstaven G under et kors (med stjerne som bitegn).⁵⁵³ Han mener at det er "i og for seg ingen ting i veien for at denne brakteattypen skulle representere en utmynting i erkebisp Guttorms navn".⁵⁵⁴ Skaare har ubetinget rett i sitt sterke forbehold i forbindelse med denne hypotesen.

Svein H. Gullbekk har gått i rette med Skaares myntstedsteori i sin anmeldelse av *Norges Mynthistorie*. Han viser til, som Skaare selv i 1979, at prøveavslaget fra Tønsberg taler i mot teorien. Videre tar Gullbekk fatt i spredningsmønstre for brakteater fra kirkefunn, eksemplifisert ved K-braketatene som, i følge Skaare, skulle være slått i Kunghälle. Han påviser at av de ca. 1400 brakteatene fra Kunghälle-skatten er det bare funnet én K-brakteat.⁵⁵⁵ De fem kirkene hvor flest K-brakteater er funnet er Lom (Oppland), Borgund og Hoprekstad (Sogn og Fjordane) og Mære og Ranem i Nord-Trøndelag. Ingen kirker i Østfold, Vestfold eller Oslo har inneholdt K-brakteater. Mangelen på K-brakteater i Båhus og i Viken mener Gullbekk viser at Skaares teori har

⁵⁴⁹ Schive 1865, 56-60. I nyere tid er det særlig metallurgen og myntsamlere Christian J. Simensen som har fastholdt denne tilnæringsmåten, jfr. Simensen 1992; Simensen 1994; Simensen 2003.

⁵⁵⁰ Skaare 1970, 12-13, 18-19.

⁵⁵¹ Skaare 1979 b.

⁵⁵² Skaare 1982 a, 103-104; NMH I, 62-69.

⁵⁵³ Skaare 1970, nr. 12.

⁵⁵⁴ Skaare 1970, 12-13.

betydelige svakheter, i og med at en må forvente at myntene i hovedsak ville sirkulere i et relativt begrenset område rundt det antatte myntstedet.⁵⁵⁶

Et element som kan bidra til en ytterligere svekkelse av en myntstedsteori kan observeres på en svartkrone fra Oslo, preget for Håkon V. Myntene har reversomskriften MONETA OSLO, men selve reversmotivet er en n, som har vært forbundet med Nidaros.⁵⁵⁷ Fire andre penninger harmonerer derimot bedre med myntstedsteorien – To har variasjoner av samme reversomskrift som ovennevnte penning, men A som myntbilde, den andre har reversomskriften MONETA BERGI (var. BERG, BERGIS) med B som myntbilde.⁵⁵⁸ For Skaare har bokstavene A og B fremstått som en bekreftelse på myntstedsteorien, men finner n problematisk og foreslår at den kan ”stå for en eller annen form for navnet på landet vårt, f.eks. den latinske genitiven *Norvegie*”.⁵⁵⁹ Dette må imidlertid kunne betraktes som en ren *ad hoc*-argumentasjon.

Svein H. Gullbekk påpeker er det sannsynlig at man vil kunne utskille tendenser i enkeltfunnsmaterialet som kan gi en pekepinn på hvor de enkelte mynttypene er preget.⁵⁶⁰ For Danmarks vedkommende har Keld Grinder-Hansen bemerket at enkeltfunnsmaterialet først og fremst avspeiler lokale og regionale myntforhold.⁵⁶¹ Dette støttes opp av han egne undersøkelser av myntdistribusjonen i Danmark fra midten av det 13. til midten av det 14. århundre.⁵⁶² Det er ikke urimelig å presumere det samme for Norge.

Hoveddelen av de enkeltfunne myntene fra perioden mellom ca. 1150 og 1320 stammer fra kirker. I det følgende vil jeg forsøke å utskille tendenser til regional myntsirkulasjon i myntmaterialet fra norske kirker, samt kirker og klostre i Båhuslän og Jämtland. Undersøkelsen omfatter 7627 mynter fra totalt 97 kirker og klostre. Dette er ikke det totale antall myntfunn fra perioden i kirker, da brakteater som ikke har latt seg typebestemme er utelatt. Det må presiseres at det her kun er gjort en grovinndeling av myntene etter *hovedtyper* eller snarere *hovedsymboler* (f.eks.: kors, patriarkkors, stjerne, B), og ikke identifiserte *stempler*. Det er ikke tatt hensyn til bitegn eller avvikende

⁵⁵⁵ Person [Gamby] 1938.

⁵⁵⁶ Gullbekk 2000, 100-102.

⁵⁵⁷ NMH II, nr. 260.

⁵⁵⁸ NMH II, nr. 258-259, 262-263.

⁵⁵⁹ NMH I, 82.

⁵⁶⁰ Gullbekk 2000, 101.

⁵⁶¹ Grinder-Hansen 2000, 163.

⁵⁶² Grinder-Hansen 2000, 181-234.

utforming av hovedsymbolet. Dette er gjort av to grunner: 1) en fullstendig undersøkelse av mynter og myntfunn fra perioden vil være for omfattende i forhold til, og falle utenfor denne avhandlingens tema og 2) en undersøkelse av hovedmotivenes distribusjon vil kunne gi en indikasjon om selve hovedmotivet er knyttet til enkelte myntsteder.

Alle opplysninger er hentet fra Svein H. Gullbekks upubliserte katalog over funn av mynter eldre enn 1319 i norske kirker, samt Kjellgren 2004, Skaare 1991 og Wisehn 1992. I tillegg kommer min egen gjennomgang av kirker i Trondheim.

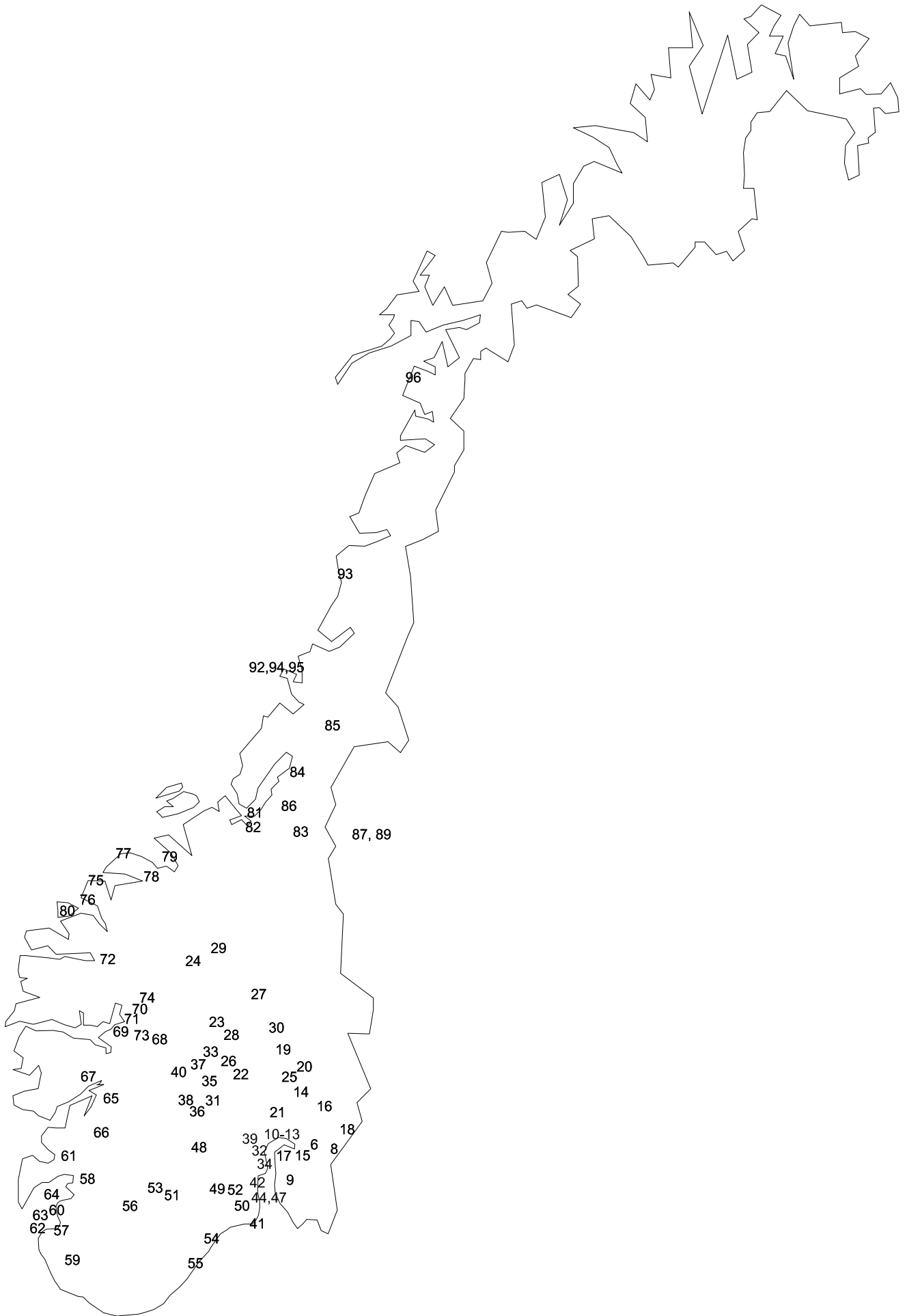

- | | |
|---|---|
| 1 Dragmarks klosterruin | 49 Bø |
| 2 Naverstad | 50 Eidanger |
| 3 Vårfrukrk (Häller) | 51 Eidsborg |
| 4 Augustinerklosteret
(Kastellgården, Kungahälla) | 52 Gåra |
| 5 Franciskanerklosteret
(Kastellgården, Kungahälla); | 53 Vinje |
| 6 Eidsberg | 54 Dypvåg |
| 7 Hvaler | 55 Fjære |
| 8 Rødenes | 56 Hylestad |
| 9 Våler | 57 Høyland |
| 10 Klemenskrk. (Gamlebyen) | 58 Jelsa |
| 11 Mariakrk. (Gamlebyen) | 59 Oгна |
| 12 Maridalen | 60 Randaberg |
| 13 St. Hallvarskrk. (Gamlebyen) | 61 Sandeid |
| 14 Eidsvoll | 62 Sola |
| 15 Enebakk | 63 Stavanger domkrk. |
| 16 Nes (Romerike) | 64 Sørbø |
| 17 Nesodden | 65 Kinsarvik |
| 18 Eidskog | 66 Røldal |
| 19 Ringsaker | 67 Vikøy |
| 20 Stange | 68 Borgund |
| 21 Grindaker | 69 Hoprekstad |
| 22 Hedal | 70 Jordanger |
| 23 Høre | 71 Kaupanger |
| 24 Lom | 72 Olden |
| 25 Mo | 73 Tønjum |
| 26 Reinli | 74 Urnes |
| 27 Ringebu | 75 Haramsøy |
| 28 Volbu | 76 Margaretha krk. (Borgund) |
| 29 Vågå | 77 Nord-Aukra |
| 30 Øyar | 78 Rødven |
| 31 Flå | 79 Tingvoll |
| 32 Haug | 80 Ulstein |
| 33 Hemsedal | 81 Nidaros domkrk. |
| 34 Hurum | 82 middelalderkirke i Trondheim
(tidl. kalt "Olavskirken") |
| 35 Nes (Hallingdal) | 83 Selbu |
| 36 Nore | 84 Mære |
| 37 Torpo | 85 Ranem |
| 38 Uvdal | 86 Værnes |
| 39 Vike | 87 Frösö |
| 40 Ål | 88 Lit |
| 41 Berg | 89 Marby |
| 42 Høyjord | 90 Norderö |
| 43 Sem | 91 Sundsjö |
| 44 Sandar | 92 Alstahaug |
| 45 Slagen | 93 Bodin |
| 46 St. Olavs krk. (Tønsberg) | 94 Dønnes |
| 47 Tjøme | 95 Herøy |
| 48 Atrå | 96 Steigen |

Det er på det rene at det er store skjevheter i materialet. Noen få kirker har gitt en meget stor andel av funnene (stavkirkene: Borgund, Hoprekestad, Kaupanger, Lom, Ringeby, Uvdal og Ål), mens andre er representert med en eller to mynter. Dette skyldes en rekke faktorer: varierende utgravningsteknikker og dokumentering, forskjeller i bevaringsforhold (eks jordgulv og tregulv) osv. Dette har ført til at spesielt tre fylker, Buskerud, Oppland og Sogn og Fjordane, fremtrer med betydelig flere funn enn de andre fylkene. Lignende problemstillinger har også blitt påvist for svenske kirker.⁵⁶³ Funnene fra Oppland byr, i tillegg til sin betydelige mengde fra noen få kirker i Gudbrandsdalen og Ottadalen, på et ekstra problem i det de ligger i skjæringspunktet mellom Østlandet/Vestlandet og det Nordenfjelske. Dette medfører at variasjoner i andre fylker vil kunne tippe tolkningen i den ene eller andre retningen. Det er videre stor variasjon i det totale antall eksemplarer representert typene imellom, fra 1-3 eks. til over 700. Hoveddelen av funnmyntene er brakteater. Dette skyldes primært at det i tidsrommet ca. 1110-1280 nesten utelukkende ble preget brakteater i Norge, men også det forholdet at andelen mynter under kirkegulvene reduseres betraktelig når dobbeltsidige mynter igjen preges i landet. Forholdet mellom antall produserte mynter og størrelse må også ha vært avgjørende med hensyn til det gjennomgående høyere antallet ½ penninger og ¼ penninger, i forhold til penninger under Magnussønnene. Eirik Magnussons ”svartkroner” (NMH 237-8), med rekordlavt sølvinnhold (6-8 %⁵⁶⁴), skiller seg i denne sammenhengen ut med et noe høyere antall. Dette medfører at nedenstående analyse må betraktes som forsiktige anslag, men for de største gruppene må anslagene likevel anses som betydelig sikrere. Jeg vil ikke her dvele ved årsakene til at mynt kom inn i kirkene, eller debatten rundt dette, men vil forholde meg til Klackenbergs syn at hoveddelen av myntene som er funnet i kirker er *tap* oppstått i forbindelse med offerhandlinger.⁵⁶⁵

Enkelte motiver finnes på brakteatene både fra Sverre Sigurdssons tid og Håkon Håkonssons tid (A, B, G, K/R, M, N, T, kors, patriarkkors, stjerne, trikvetra, kronet hode *en face* og fugl). For bokstavbrakteatene del har denne kontinuiteten, som nevnt, vært brukt som argument for at myntstedsangivelse. Hvis det forholder seg slik at hovedmotivene på norske brakteater er knyttet til spesifikke myntsteder burde det være

⁵⁶³ Klackenberg 1992, 27-30.

⁵⁶⁴ Gullbekk 2003, 152.

mulig å utskille klare tendenser i materialet, særlig for de ovennevnte motivene med lang kontinuitet. Etter gjennomgangen av kirkefunnene synes det å være klare tendenser for enkelte av disse motivene (A, kors, patriarkkors, stjerne, fugl), mens man for andre ikke kan påvise klare regionale tendenser (B, G, K/R, M, N, T, trikvetra, kr. hode).

- A: Østlandet/Viken dominer både under Sverre og Håkon. Det samme kan også observeres når man sammenholder de to skattefunnene Dæli (minst 137 eks.) Nidaros domkirke (1 eks.).⁵⁶⁶ Dette kan indikere stedsangivelse (Aslo).
- B: Dette er den største gruppen bokstavbrakteater i kirkefunn. Gruppen er omtrent dobbelt så stor gruppe som A (Sverre: 126 eks./Håkon: 129 eks.) og er funnet i stort antall over hele landet. Det kan ikke påvises klare regionale tendenser. Dette er også den største gruppen bokstavbrakteater både i Dælifunnet (minst 191 eks.) og ved Nidaros domkirke (125 eks.).
- G: Opptre kun i et eks. i kirkefunn under Sverre (Båhuslän), og kun 6 stk. under Håkon, hvorav 2 stk. hver i Vestfold og Sogn og Fjordane og 1 stk. hver i Buskerud og Nordland. I Dælifunnet fantes det minst 55 av Sverres brakteater med G-motivet, men ingen ved Nidaros domkirke.
- K/R: Materialet fra Sverres tid deler seg i to: Østlandet/Viken (Buskerud: 12 eks., Oppland: 5 eks., Båhuslän: 2 eks, Telemark og Aust-Agder: 1 eks.) og Sogn og Fjordane (13 eks.), mens materialet fra Håkons tid, som er ca. 3 ganger større, hovedsakelig forefinnes i Sogn og Fjordane og nordover fra Lom. (Dæli: minst 97 eks./ Nidaros domkirke: 8 eks.).
- M: Dette er en meget liten motivgruppe både hos Sverre (14 eks.) og Håkon (6 eks.), hvor seks av myntene fra Sverres tid er funnet i Lom stavkirke. Også i skattefunnene er dette en liten gruppe med minst 29 i Dælifunnet og 7 ved Nidaros domkirke.
- N: Denne gruppen av Sverres og Håkons bokstavbrakteater som er funnet i færrest eksemplarer i kirker, 8 fra Sverres tid og 3 fra Håkons tid. N brakteater er

⁵⁶⁵ Klackenberg 1992, 34-40. For flere bidrag til debatten se f.eks.: Baklid 1993; Berg 1981; Klackenberg 1992; Olsen 1958; Poulsen 1986; Simensen 1986; Vibe Müller 1989.

⁵⁶⁶ Funn nr. 9 i katalogen.

imidlertid en forholdsvis omfattende gruppe i Dælifunnet med minst 85 eks. De få myntene i kirkefunnene tillater ingen sikre konklusjoner om pregested.

- T: I denne gruppen viser spredningsbildet motsatte tendenser mellom de to kongene. For Sverres del dominerer Vestlandet (Sogn og Fjordane), mens Håkons mynter opptrer hyppigere på Østlandet og i Viken. Isolert sett ville Håkons mynter være en indikasjon på at T skulle indikere Tunsberg, men Sverres mynter taler imot.
- Kors: Denne gruppen har en klar overvekt på østlandsområdet, både hos Sverre og Håkon. Myntene opptrer i et forholdsvis stort antall (142 eks. og 126 eks.), og må antas å være en østnorsk type. Dette understrekes ytterligere i skattefunnene hvor Dælifunnet inneholder minst 703 eks., mot Nidaros domkirkes ene.
- Patriarkkors: Patriarkkorsene er den største gruppen av mynter i kirkefunn fra Sverres tid (210 eks.). Distribusjonen av både Sverres og Håkons typer viser en klar nordlig og vestlig overvekt. Dette kan indikere at patriarkkorsene kanskje bør betraktes som trønderske (Nidaros). Dette er vel og merke ikke ensbetydende med å tillegge motivet til erkebiskopen, noe som skal behandles senere.
- Stjerne: Stjerne er en ubetydelig gruppe under Sverre (12 eks.), men forholdsvis omfattende under Håkon (112 eks.). Motivet er hovedsakelig utbredt i Vikenområdet, noe som burde indikere at den har sin opprinnelse der.
- Trikvetra: Trikvetra-brakteater er en forholdsvis tallrik gruppe under Sverre (88 eks.), som er jevnt fordelt mellom det nordlige delen av Østlandet og Sogn og Fjordane. Under Håkon er det bare en mynt i kirkefunn (Buskerud), noe som tyder på at typen tidlig ble oppgitt.
- Kronet hode *en face*: Dette er en liten gruppe hos Sverre (13), men den nest største gruppen hos Håkon (563). I begge tilfeller er gruppen jevnt fordelt over hele landet, noe som indikerer at dette er en gruppe som har vært produsert på flere steder.
- Fugl: Fra Sverres tid er motivet ikke representert i kirker, men finnes i 36 eks. fra Håkons tid. Tyngdepunktet ligger også her i de nordlige delene av Østlandet, Vestlandet og Trøndelag. Dette kan indikere en mulig trøndersk eller vestlandsk opprinnelse.

For de motivene som er spesifikke for henholdsvis Sverre eller Håkon er det heller ikke entydige resultater. For Sverres typer er flere typer så fåtallige at det ikke kan la seg forsvare å tillegge dem myntsted på basis av funn. Noen typer viser klare regionale tendenser: *V*, *Andreaskors*, *4 punkter i korsform*, har alle en klar østnorsk dominans. Av *H/h*-motivet er funnet 38 eksemplarer, hvorav 26 er funnet i Oppland. Kan hende er dette en indikasjon på at myntene faktisk stammer fra Hamar, som det nærmeste myntstedet? Sammenholder man Dælifunnet og gravfunnet ved Nidaros domkirke kan tendensen synes enda klarere: minst 127 mynter i Dælifunnet og 2 ved domkirken. Typen *punkt i konsentriske sirkler* viser, i likhet med patriarkkors, en klar nordlig og vestlig overvekt. Dette er også den klart største gruppen i gravfunnet ved Nidaros domkirke (204 eks.), med nesten dobbelt så mange eksemplarer som den nest største gruppen (B), mens den er den åttende største gruppen i Dælifunnet (minst 105 eks.). Dette kan indikere at typen kan være preget i Trondheim. Typen *Latinsk kors med forstøtning* bør kanskje regnes sammen med korstypen. Denne typen har en tilsvarende spredning som kors. Et interessant fenomen kan observeres for den eneste brakteattypen med klar myntstedsangivelse, BERGIP (Bergen), som bare er funnet i 6 eksemplarer. Fire av myntene er funnet i Båhuslän og de to siste i Oppland. Dette understreker hvor lite representativt funnmaterialet kan være når antallet er lite.

Tabell 9: Mynter fra Sverre Sigurdssons tid funnet i kirker I⁵⁶⁷

	1	2	3	4	5	6	7	8	9	10	11	12
Båhuslän												
Østfold												
Akershus												
Oslo												
Oppland		2							1			1
Buskerud												
Vestfold												
Telemark												
A-Agder	1											
Rogaland						1						
Hordaland						3						7
S & F		1				1					1	1
M & R												1
N-Trønd	1					1						3
Jämtland					2							
Nordland												
	2	3	0	0	2	6	0	0	1	0	1	13

- 1) Penning, Kr.hode *en face*: REX SVERVS MAGNVS / dobbeltkors: NI NI NI NI (NMH 115)
- 2) Penning, Kr.hode *en face*: REX MAGNVS SVERRV / dobbeltkors: N N N N (NMH 118)
- 3) Penning, Kr.hode *en face*: REX SVERVS MAGNVS (brakteatpreg) (NMH 116)
- 4) Penning, Kr.hode *en face*: REX MAGNVS SVERRV (brakteatpreg) (NMH 119)
- 5) Penning, dobbeltkors: NI NI NI NI (brakteatpreg) (NMH 117)
- 6) Penning, dobbeltkors: N N (N N) (brakteatpreg) (NMH 120)
- 7) Penning, dobbeltkors: VE VE (VE VE) (brakteatpreg) (NMH 123)
- 8) Penning, dobbeltkors: MT VEENOR C (brakteatpreg) (NMH 124)
- 9) Penning, dobbeltkors: BV BV (BV BV) (brakteatpreg) (NMH 125)
- 10) Penning, dobbeltkors: -- I TV -- (brakteatpreg) (NMH 126)
- 11) Penning, dobbeltkors: ring i korsvinkler (brakteatpreg) (NMH 127)
- 12) Penning, dobbeltkors: ansikt *en face* i korsvinkler (brakteatpreg) (NMH 128)

⁵⁶⁷ Kirker og klostre representert i oversikten: *Båhuslän*: Naverstad, Augustinerklosteret (Kastellgården, Kungahälla); *Østfold*: Hvaler, Våler; *Oslo*: Maria krk. (Gamlebyen); *Akershus*: Eidsvoll, Nesodden; *Oppland*: Hedal, Høre, Lom, Mo, Ringebu; *Buskerud*: Haug, Hemsedal, Torpo, Uvdal, Ål; *Vestfold*: Berg, Høyjord, Sandar; *Telemark*: Bø, Eidsborg, Vinje; *Aust-Agder*: Hylestad; *Rogaland*: Sørbo; *Hordaland*: Kinsarvik; *Sogn og Fjordane*: Borgund, Hoprekstad, Jordanger, Kaupanger, Urnes; *Møre og Romsdal*: Rødven; *Nord-Trøndelag*: Mære, Ranem, Værnes; *Jämtland*: Frösö, Marby, Norderö; *Nordland*: Herøy

Tabell 10: Mynter fra Sverre Sigurdssons tid funnet i kirker II

	13	14	15	16	17	18	19	20	21	22	23	24	25	26	27	28	29	30
Båhuslän		17		10	2		14			1	1				5			4
Østfold					1								2					
Akershus							1											
Oslo																		
Oppland		79	5	93	3	2	23	3	9	2	35	5	39	2	2		5	2
Buskerud		15	4	13	1		3	1			3	1	4		3			
Vestfold		2		2	2		1				5		3				1	
Telemark		3	2	5							3			1				
A-Agder		4	3	2	4	2	7	1		1	6			2	1			
Rogaland				1														
Hordaland																		
S & F		35	10	71	1		11		5		42	3	40			1	6	
M & R																		
S-Trønd																		
N-Trønd		4		12			2				26				1		1	
Jämtland				1							1							
Nordland						1												
	0	159	24	210	14	5	62	5	14	4	122	9	88	5	12	1	13	6

13) Fugl (NMH 141)

14) Kors (NMH 142-143)

15) Latinsk kors m/ forstøtning (NMH 144)

16) Patriarkkors (NMH 146-147)

17) Andreaskors (NMH 140)

18) 5 punkter i korsform (NMH 145)

19) 4 punkter i korsform (NMH 148)

20) Punkt i firpass (NMH 149)

21) Tre punkter (NMH 151)

22) Fire punkter i trepass (NMH 152)

23) Punkt i konsentriske sirkler (NMH 150)

24) Spirale (NMH 157)

25) Trikvetra (NMH 154)

26) Bispestav (NMH 155-156)

27) Stjerne (NMH 159)

28) Svakt konvergerende streker omg. av sirkler (NMH 158)

29) Kronet hode *en face* (NMH 88/188)

30) Kronet hode m/ omskrift "BERGIP" (NMH 121-122)

Tabell 11: Mynter fra Sverre Sigurdssons tid funnet i kirker III

	A	B	E	G	H/h	H/øks	I	K/R	M	N	S	T	V
Båhuslän	5	21	5	1	2			2	2		12	1	1
Østfold													
Akershus	1	1			1								
Oslo	1												
Oppland	26	22	1		26	1	3	5	9	1	9	15	4
Buskerud	2	24			1		1	12				6	1
Vestfold		5							1		2		1
Telemark	1	2						1				1	
A-Agder	3	9	3		2			1		1	2		2
Rogaland													
Hordaland													
S & F	11	42	2		6			13	2	4	7	32	2
M & R													
S-Trønd	1									1			
N-Trønd													
Jämtland										1	3		
Nordland													
	51	126	11	1	38	1	4	34	14	8	35	55	11

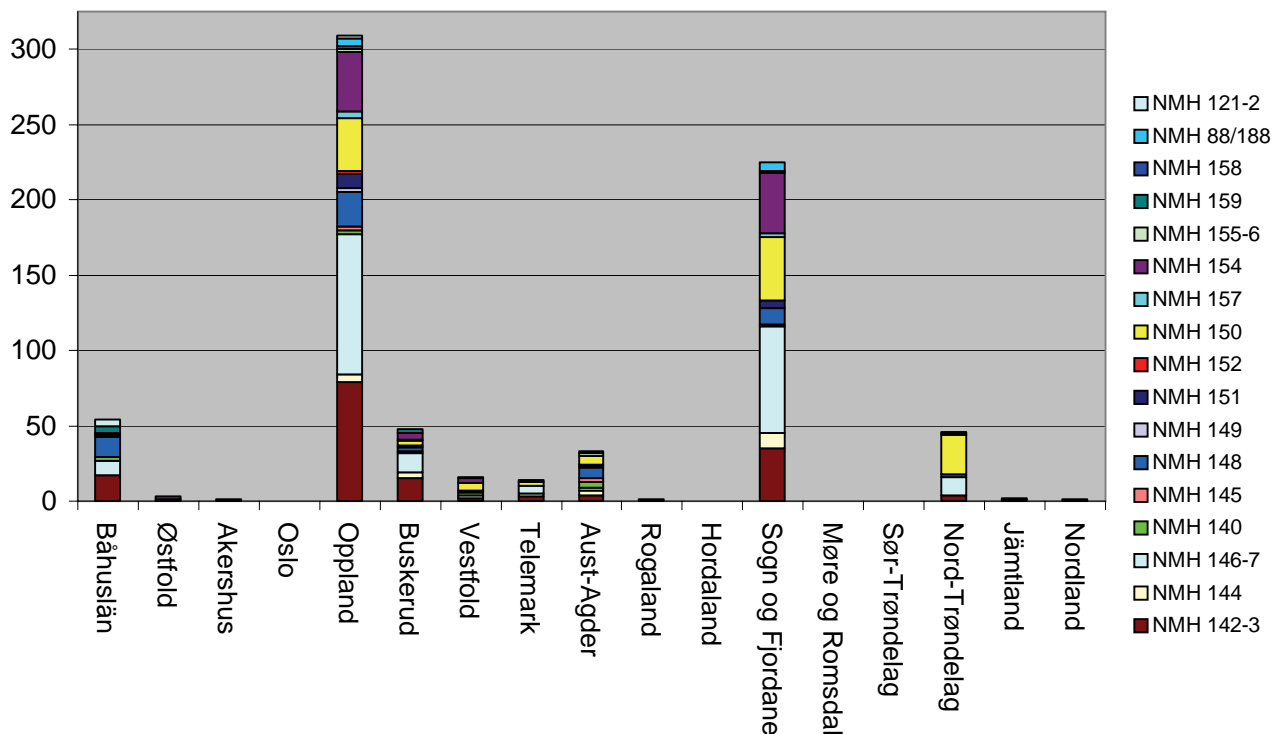

Fig. 53: Fordeling av mynter fra Sverre Sigurdssons tid i kirker I.

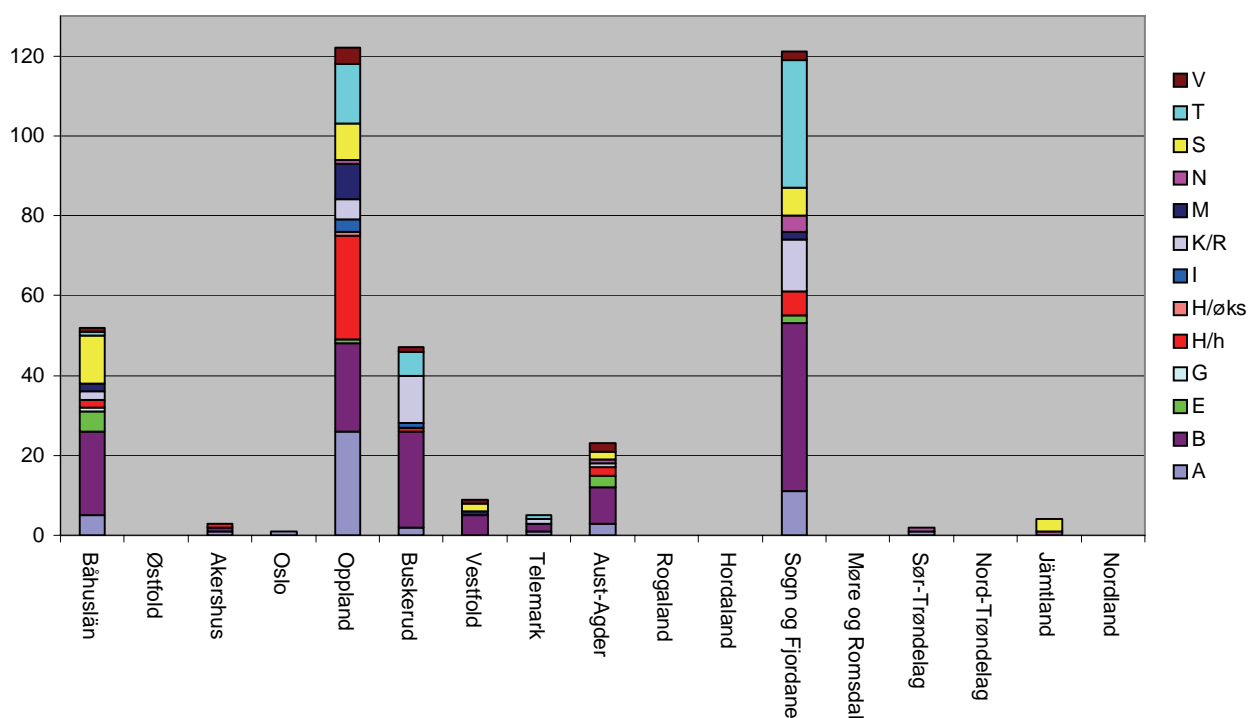

Fig. 54: Fordeling av mynter fra Sverre Sigurdssons tid i kirker II.

Håkons typer gir heller ikke et entydig bilde. I likhet med Sverres mynter er flere typer så fåtallige at det ikke kan la seg forsvare å tillegge dem myntsted på basis av funn. Andre typer viser forholdsvis klare tendenser til regional fordeling: typene *kroner*, *under*: *N* og *halvmåne/stjerne* kan godt ha vært preget i Nidaros, mens *K i skjold* kan se ut til å ha sin opprinnelse i Vikenområdet. Disse gruppene er forholdsvis fåtallige, så her kan det ligge skjevheter i materialet. De tre ”dyretypene” *griff*, *basilisk* og *løve* er i hovedsak funnet på Vestlandet, i Nord-Gudbrandsdalen/ Ottadalen og nordover. Dette kan indikere en vestnorsk eller trøndersk opprinnelse. For de største gruppene *kronet hode i profil*, *kroner* og *borg* er funnene jevnt fordelt over hele landet, og det overveiende sannsynlig at disse ble preget flere steder, kanskje ved alle myntstedene, i sin utgivelsesperiode. Håkons tre tidligste typer med innskriftene REX ET COMES og REX HACU er funnet i for få eksemplarer (til sammen 22 eks.) til at det gir mening i å analysere funnstrukturen. Imidlertid lå Skule Bårdssons maktbasis i Trøndelag, og av den grunn kan det være naturlig å anta myntene kan være preget i Nidaros. Som det fremgår av rettarboten av 1222, hadde kongemakten en myntmester i Nidaros på det tidspunktet.

Tabell 12: Mynter fra Håkon Håkonssons tid funnet i kirker I⁵⁶⁸

	1	2	3	4	5	6	7	8	9	10	11	12	13	14	15
Båhuslän				2	11	3		1		1	1				
Østfold	1			42	31	26						8	10	3	
Akershus			1	5	16	16						8	1		
Oslo				1	3	2						2			
Hedmark				1		1							1		
Oppland		2	9	204	138	125						45	30	43	
Buskerud		2	5	88	91	69						16	22	11	1
Vestfold				65	39	25						19	9	7	
Telemark		1		15	6	13						1	2		
A-Agder												1			
Rogaland				8	5	2									
Hordaland				8	1	7						2	3	2	
S & F				185	156	81						49	35	18	
M & R				6	7	3						3			
S-Trønd				5	8	2							1	1	
N-Trønd		1		57	49	35						9	9	29	
Jämtland					1									1	
Nordland				23	12	13							3	1	
	1	6	15	715	574	423	0	1	0	1	1	163	126	116	1

- | | | |
|---|-------------------------------|------------------------------------|
| 1) Rex et Comes (NMH 160-162) | 6) Krone (NMH 189-190) | 11) Borg, under: stjerne (NMH 226) |
| 2) Kronet hode (Rex Hacu) (NMH 163-164) | 7) Krone, under: E (NMH 222) | 12) Borg |
| 3) Krone (Rex Hacu) (NMH 165-166) | 8) Krone, under: M (NMH 223) | 13) Kors (NMH 191-193) |
| 4) Kronet hode i profil (NMH 176-186/220-221) | 9) Borg, under: NIE (NMH 224) | 14) Patriarkkors (NMH 194-195) |
| 5) Kronet hode <i>en face</i> (NMH 187-188) | 10) Borg, under: N (NMH 225) | 15) Trikvetra (NMH 196) |

⁵⁶⁸ Kirker og klostre representert i oversikten: *Båhuslän*: Augustinerklosteret (Kastellgården, Kungahälla); *Østfold*: Eidsberg, Hvaler, Rødenes, Våler; *Oslo*: Maria krk. (Gamlebyen); *Akershus*: Eidsvoll, Enebakk, Nes (Romerike), Nesodden; *Hedmark*: Eidskog, Ringsaker; *Oppland*: Grindaker, Hedal, Høre, Lom, Mo, Reinli, Ringebu, Volbu, Øyar; *Buskerud*: Flå, Haug, Hemsedal, Hurum, Nes (Hallingdal), Nore, Torpo, Uvdal, Vike, Ål; *Vestfold*: Berg, Høyjord, Sandar; *Telemark*: Atrå, Bø, Eidanger, Eidsborg, Gåra; *Aust-Agder*: Dypvåg, Hylestad; *Rogaland*: Jelsa, Ognå, Randaberg, Sandeid, Sola, Sørbø; *Hordaland*: Kinsarvik; *Sogn og Fjordane*: Borgund, Hoprekstad, Jordanger, Kaupanger, Tønjum, Urnes, Årdal; *Møre og Romsdal*: Rødven, Tingvoll; *Sør-Trøndelag*: Selbu; *Nord-Trøndelag*: Mære, Ranem, Værnes; *Jämtland*: Frösö; *Nordland*: Alstahaug, Bodin, Dønnes, Herøy

Tabell 13: Mynter fra Håkon Håkonssons tid funnet i kirker II

	16	17	18	19	20	21	22	A	B	G	k/R	M	N	T
Båhuslän											6			
Østfold	15		2				3	5	1					4
Akershus								1						
Oslo									1				1	
Hedmark			1					1						
Oppland	26	6	12	4	3	16	2	21	45		34	1		22
Buskerud	24		1	1	1	6	1	7	17	1	1		1	11
Vestfold	13		1		1	6	2	10	6	2	1			11
Telemark	8		1			1	1	4	1		4	1	1	6
A-Agder			1											
Rogaland			1	1		2			1					
Hordaland					1			1	1					
S & F	12		7	8	3	33		17	32	2	20	4		19
M & R						1								
S-Trønd	1										3			
N-Trønd	10	6	8	5	1	2		5	22		31			1
Jämtland					1									
Nordland	3		1	1		3		4	2	1				1
	112	12	36	20	11	70	9	76	129	6	100	6	3	75

16) Stjerne (NMH 197)

17) Halvmåne/stjerne (NMH 198)

18) Fugl (NMH 199-202)

19) Griff (NMH 203-205)

20) Basilisk (NMH 206-207)

21) løve (NMH 208-214)

22) k i skjold (NMH 175)

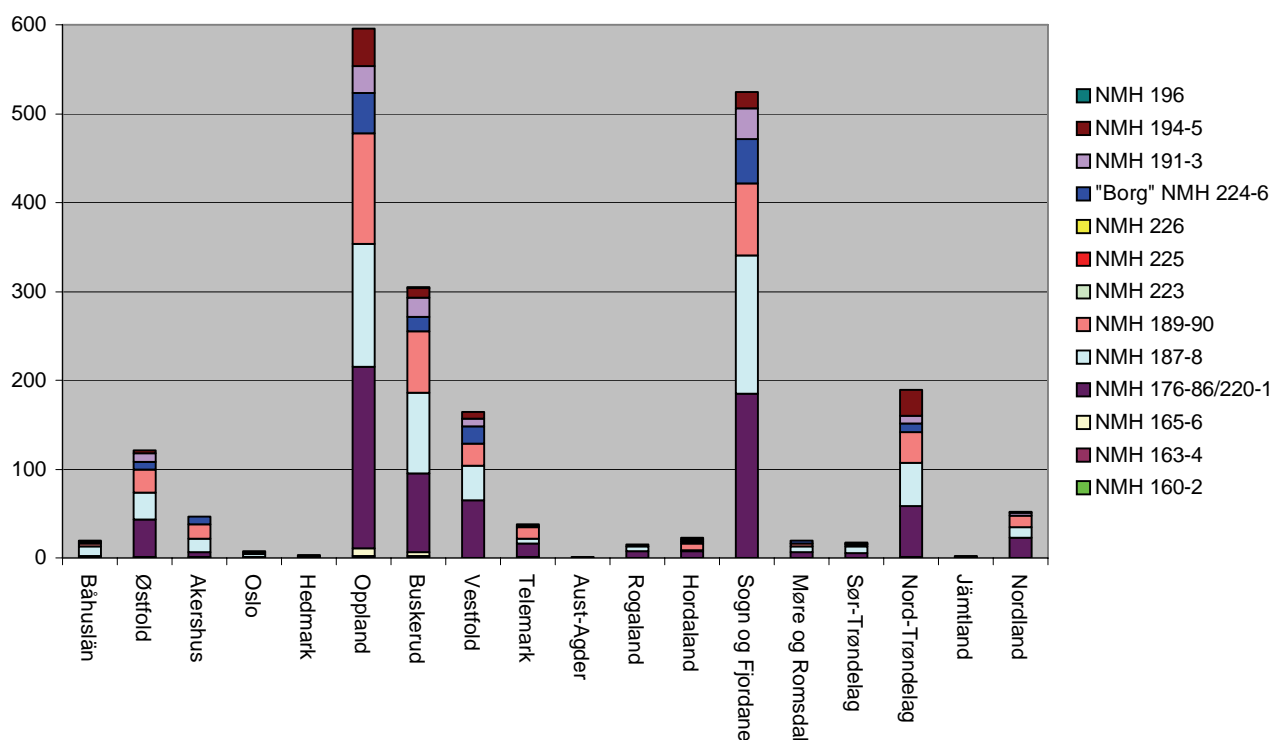

Fig. 55: Fordeling av mynter fra Håkon Håkonssons tid i kirker I.

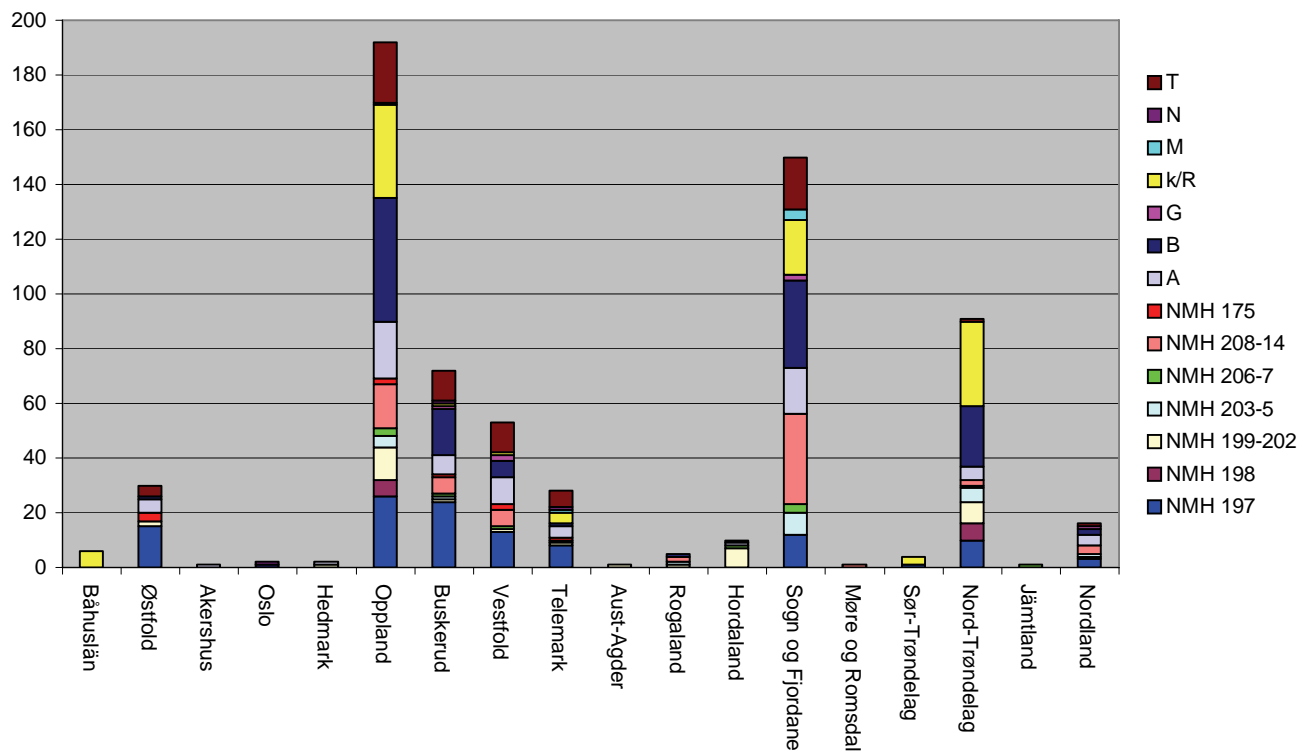

Fig. 56: Fordeling av mynter fra Håkon Håkonssons tid i kirker II.

Ved gjennomgangen av myntene fra Magnus Lagabøters tid kan det konstateres at de tosidige myntene, forekommer i så lite antall (24 mynter fordelt på 5 typer) at det ikke er forsvarlig å anslå opprinnelsesområde. Brakteatene forekommer derimot i stort antall, 2289 eksemplarer fordelt på fire typer. Disse er jevnt fordelt over hele landet, noe som indikerer at dette er en gruppe som har vært produsert på flere steder, f.eks. Bergen, Oslo, Tunsberg og Nidaros. Dette er et spørsmål som det først kan være mulig å komme nærmere svar ved en gjennomgang av utbredelsen av de enkelte *stemplene*.

Tabell 14: Mynter fra Magnus Lagabøters tid funnet i kirker⁵⁶⁹

	1	2	3	4	5	6	7	8	9	10	11	12
Båhuslän		1										
Østfold								48	14	11	7	23
Akershus								16	7	6	7	
Oslo					1			11	3	4		
Hedmark								16	5	2		6
Oppland		1	2	1	1	1	1	302	40	39	32	87
Buskerud				3	3		1	240	24	44	26	41
Vestfold						1		55	15	12	6	7
Telemark					1			21	4	5	1	12
A-Agder								6				
Rogaland							2	10	1	1	2	4
Hordaland								19		1	5	14
S & F							1	428	61	52	21	61
M & R					2			12	5	1	2	16
S-Trønd								9	1	1	1	
N-Trønd							1	124	13	16	1	4
Jämtland								3	1			21
Nordland								145	17	16	10	6
	0	2	2	4	8	2	6	1465	211	211	121	302

1) penning: NMH 215

2) penning: NMH 216

3) penning: NMH 217

4) penning: NMH 218

5) ¼ penning: NMH 219

6) ”penning”

7) ”¼ penning”

8) brakteat: NMH 264

9) brakteat: NMH 265

10) brakteat: NMH 266

11) brakteat: NMH 267

12) ”brakteat”

⁵⁶⁹ Kirker og klostre representert i oversikten: *Båhuslän*: Augustinerklosteret (Kastellgården, Kungahälla); *Østfold*: Eidsberg, Hvaler, Rødenes, Våler; *Oslo*: Maria krk. (Gamlebyen); *Akershus*: Eidsvoll, Nes (Romerike), Nesodden; *Hedmark*: Eidskog, Stange; *Oppland*: Grindaker, Hedal, Høre, Lom, Mo, Reinli, Ringebu, Øyar; *Buskerud*: Flå, Haug, Hemsedal, Hurum, Nes (Hallingdal), Nore, Torpo, Uvdal, Vike, Ål; *Vestfold*: Berg, Høyjord, Sandar, Slagen, St. Olavs krk. (Tønsberg), Tjøme; *Telemark*: Bø, Eidanger, Eidsborg, Gåra, Vinje; *Aust-Agder*: Fjære, Hylestad; *Rogaland*: Oгна, Sandeid, Sola, Stavanger domkrk., Sørbø; *Hordaland*: Kinsarvik, Røldal; *Sogn og Fjordane*: Borgund, Hoprekstad, Jordanger, Kaupanger, Olden, Tønnum, Urnes; *Møre og Romsdal*: Margaretha krk. (Borgund), Rødven, Ulstein; *Sør-Trøndelag*: Selbu; *Nord-Trøndelag*: Mære, Ranem; *Jämtland*: Frösö; Lit, Marby, Sundsjö; *Nordland*: Alstahaug, Dønnes, Herøy

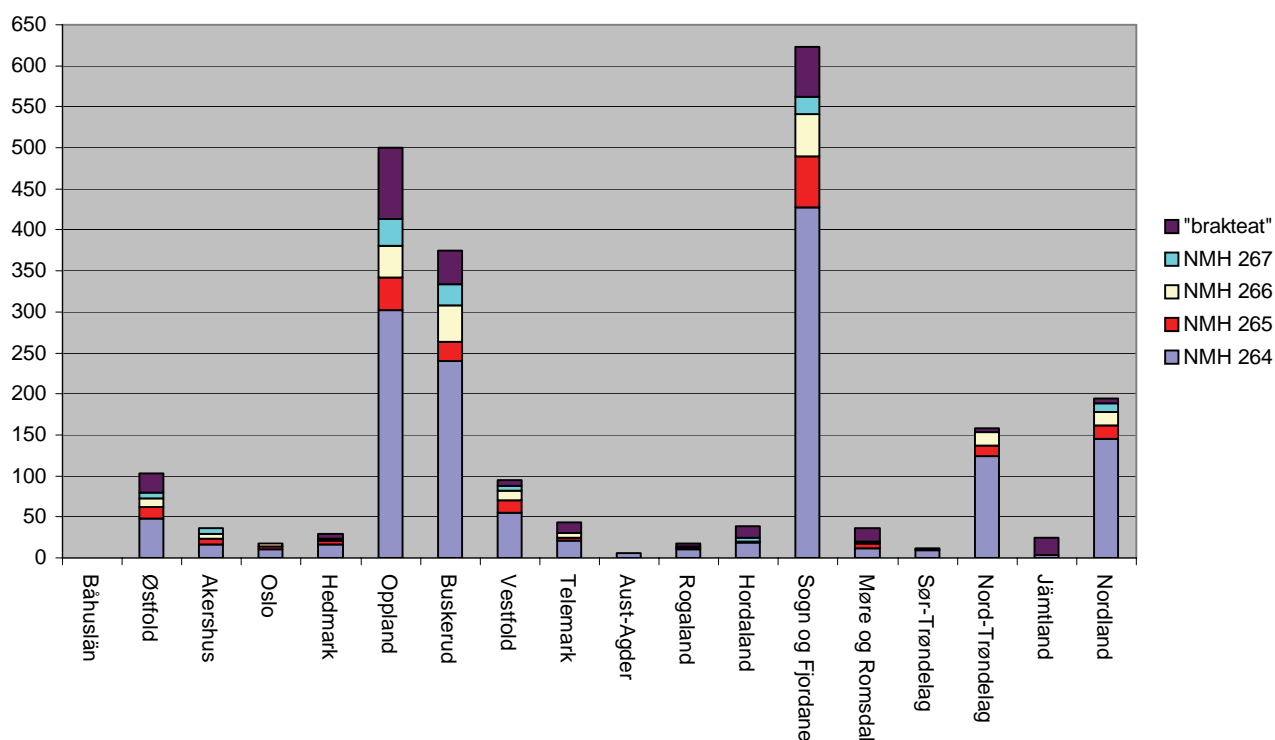

Fig. 57: Fordeling av mynter fra Magnus Lagabøters tid i kirker.

Under Magnussønnene finnes en rekke typer hvor myntstedet er oppgitt: Bergen og Tunsberg for Eirik og Bergen og Oslo for Håkon. For Eiriks del er disse myntene så fåtallige at de ikke benyttes i en analyse over sirkulasjon. Verken riksvåpen-typen eller svartkronen gir klare regionale tendenser og må antas å ha vært preget flere steder. Hvilke steder kan det i dette tilfelle være tale om? Også her er det et spørsmål som det først kan være mulig å komme nærmere svar ved en gjennomgang av utbredelsen av de enkelte *stemplene*. Jeg vil likevel preliminært foreslå at det kun har vært to kongelige myntsteder i virksomhet under Eirik Magnusson, Bergen og Tunsberg. Dette er fundert i noen observasjoner av typene slik de er gjengitt hos Schive. Riksvåpen-typens reverser har to varianter: en med lilje i hver korsvinkel (4 stk) og en hvor liljen mangler i den ene korsvinkelen (3 stk). Dette kan observeres i alle nominaler. Det er og synlige variasjoner i utformingen av riksvåpenet. For svartkronen kan det observeres et lignende fenomen på reversen, som for ovennevnte type: enkelte av reversene har en **x** i den ene korsvinkelen, andre ikke. Disse variasjonene i reversutforminger *kan* tenkes å indikere myntsted. Denne antagelsen bør det i så fall være mulig å verifisere eller falsifisere ved en gjennomgang av

stemplenes utbredning i funn. En annen forklaring på variasjonene kan være at disse skiller ulike emisjoner. Imidlertid kan andre historiske forhold bidra til å sannsynliggjøre at det ikke ble preget mynt i Trondheim under Eirik. Trondheim tapte gradvis sin betydning som handelsby i forhold til Bergen, og da Eiriks formynderregjering fratok erkebiskopen myntretten er det og mulig at all myntproduksjon i Trondheim ble nedlagt. Dette kan dels ses på som en følge av den generelle økonomiske utviklingen, men like viktig må det ha vært å ramme erkebiskopen.

Tabell 15: Mynter fra Eirik Magnussons tid funnet i kirker⁵⁷⁰

	1	2	3	4	5	6	7	8	9	10	11	12	13	14	15
Båhuslän		1		1		6	1	3	1		7?	1	2	1	
Østfold		3				29		3	12	2	3				1
Akershus						2		2	2						
Oslo								4	3	1	3				
Hedmark						1			2		1				
Oppland						49		19	25	1	2	1	2	2	
Buskerud		4				43		29	30	2	14	7			
Vestfold		5				11		6	4		3		1		
Telemark		3				11		8	3	5		3			
A-Agder		1				11	9	6			2				
Rogaland						11		8	3	1		1			
Hordaland						4		8	2						
S & F						13		32	21	1	9	3	1		
M & R							3	5			3	1	1		
S-Trønd		2				1	1	1	1	1	4				
N-Trønd		1	1			13		16	7	1				1	6
Jämtland		1				2			3						2
Nordland						7	1	9	9	2	2				
	0	21	1	1	0	214	15	159	128	17	53?	17	7	4	9

- 1) Penning: NMH 227 6) ¼ penning: NMH 233 11) Penning: NMH 238
 2) Penning: NMH 228-9 7) Penning: NMH 234 12) ¼ penning: NMH 239
 3) ¼ penning: NMH 230 8) ½ penning: NMH 235 13) "Penning"
 4) Penning: NMH 231 9) ¼ penning: NMH 236 14) "½ penning"
 5) Penning: NMH 232 10) Penning: NMH 237 15) "¼ penning"

⁵⁷⁰ Kirker og klostre representert i oversikten: *Båhuslän*: Dragmarks klosterruin, Naverstad, Vårfrukrk (Hällar), Augustinerklosteret (Kastellgården, Kungahälla), Franciskanerklosteret (Kastellgården, Kungahälla); *Østfold*: Eidsberg, Hvaler, Rødenes, Våler; *Oslo*: Maria krk. (Gamlebyen); *Akershus*: Nes (Romerike), Nesodden; *Hedmark*: Eidskog; *Oppland*: Grindaker, Hedal, Høre, Lom, Mo, Ringebu, Vågå; *Buskerud*: Flå, Haug, Hemsedal, Nes (Hallingdal), Nore, Torpo, Uvdal, Vike, Ål; *Vestfold*: Berg, Høyjord, Sandar, St. Olavs krk. (Tønsberg); *Telemark*: Bø, Eidsborg, Gåra, Vinje; *Aust-Agder*: Fjære, Hylestad; *Rogaland*: Høyland, Ognå, Sandeid, Sola, Sørbo; *Hordaland*: Kinsarvik, Røldal; *Sogn og Fjordane*: Borgund, Hoprekstad, Jordanger, Kaupanger, Olden, Tønjum, Urnes; *Møre og Romsdal*: Haramsøy, Nord-Aukra, Rødven, Tingvoll, Ulstein; *Sør-Trøndelag*: Nidaros domkrk., Selbu; *Nord-Trøndelag*: Mære, Ranem, Værnes; *Jämtland*: Frösö, Marby; *Nordland*: Alstahaug, Dønnes, Herøy

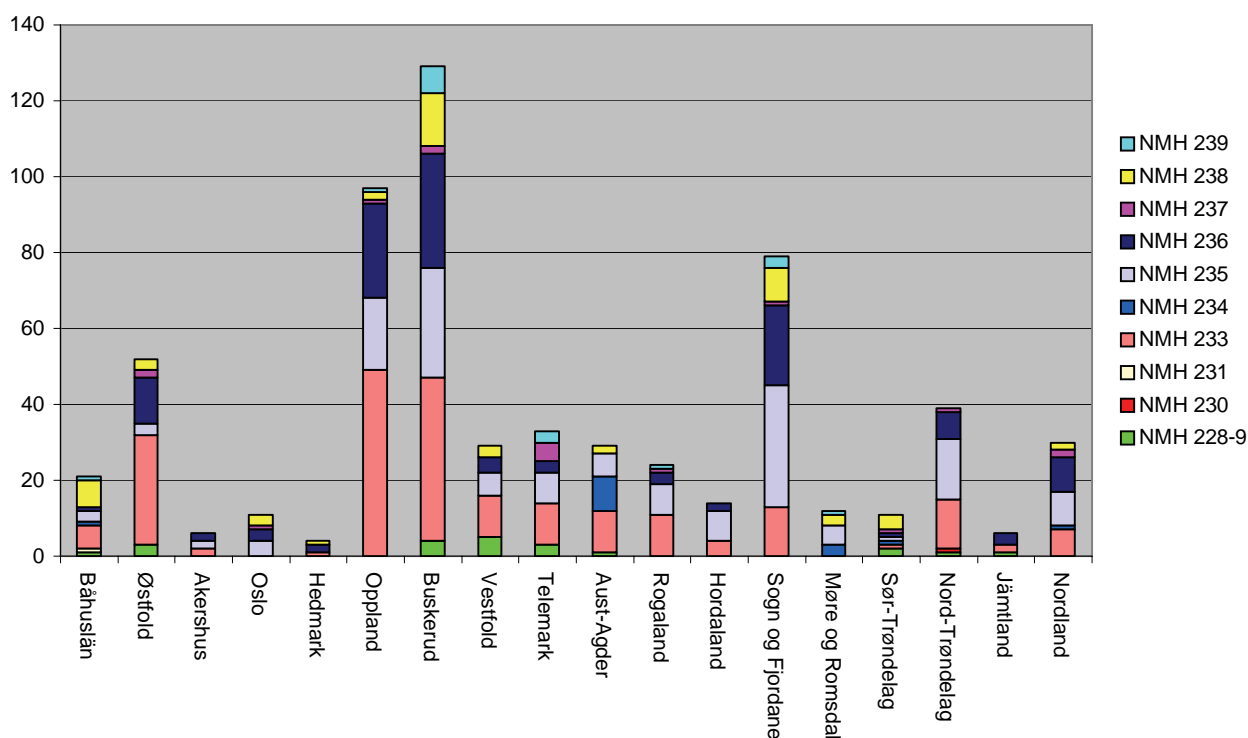

Fig. 58: Fordeling av mynter fra Eirik Magnussons tid i kirker.

Håkon Magnusson ga ut mynt både som hertug og som konge. Håkons hertuglige mynttyper, preget i Oslo, sirkulerte over hele landet, men det er en klar overvekt av funn i hertugens områder. To myntsteder er oppgitt på Håkons kongelige mynter, Bergen og Oslo. Myntene fra de to myntstedene viser klare tendenser til regional sirkulasjon, hvor Bergensmyntene har sitt hovednedslagsområde på Vestlandet, i Trøndelag og nordover. En halvpenning uten myntstedsangivelse, med reversinnskriften CRVX XRI,⁵⁷¹ som er den nest største gruppen i kirkefunnene (57 eks.) har en tilsvarende spredning som Oslomyntene, og bør sannsynligvis anses for å være preget i Oslo. Det synes da ikke som om det ble preget mynt i Trondheim i Håkon Magnussons regjeringstid.

⁵⁷¹ NMH II, 254.

Tabell 16: Mynter fra Håkon Magnussons tid funnet i kirker I⁵⁷²

	1	2	3	4	5	6
Båhuslän	6	1	1			
Østfold		8	21	5		
Akershus		1	7	1		
Oslo	2	4	6	2		
Hedmark		2	8			
Oppland		18	72	1		
Buskerud	1	25	61	5		
Vestfold		1	23			
Telemark		8	4	1		
A-Agder	3	1	3			
Rogaland		1	6			
Hordaland			2			1
S & F		2	18	1		
M & R						
S-Trønd			3			
N-Trønd		3	10			
Jämtland		1				
Nordland		2	13			
	12	78	258	16	0	1

Som hertug (1280-99):

- 1) Penning: NMH 240
- 2) ½ penning: NMH 241
- 3) ¼ penning: NMH 242

- 4) Penning: NMH 243
- 5) Penning: NMH 244
- 6) Penning: NMH 245

⁵⁷² Kirker og klostre representert i oversikten: *Båhuslän*: Naverstad, Augustinerklosteret (Kastellgården, Kungahälla), Franciskanerklosteret (Kastellgården, Kungahälla); *Østfold*: Eidsberg, Hvaler, Rødenes, Våler; *Oslo*: Klemenskrk. (Gamlebyen), Mariakrk. (Gamlebyen), Maridalen, St. Hallvarskrk. (Gamlebyen); *Akershus*: Eidsvoll, Nes (Romerike), Nesodden; *Hedmark*: Eidskog, Stange; *Oppland*: Grindaker, Hedal, Høre, Lom, Mo, Reinli, Ringebu, Øyar; *Buskerud*: Hemsedal, Nes (Hallingdal), Nore, Torpo, Uvdal, Ål; *Vestfold*: Berg, Høyjord, Sandar, Sem, Slagen, St. Olavskrk. (Tønsberg); *Telemark*: Bø, Eidanger, Gåra, Vinje; *Aust-Agder*: Fjære, Hylestad; *Rogaland*: Ogna, Sandeid, Sola, Sørbo; *Hordaland*: Kinsarvik, Røldal, Vikøy; *Sogn og Fjordane*: Borgund, Hoprekstad, Tønjum, Urnes; *Møre og Romsdal*: Rødven; *Sør-Trøndelag*: Nidaros domkrk., middelalderkirke i Trondheim (tidl. kalt "Olavskirken"), Selbu; *Nord-Trøndelag*: Mære, Ranem; *Jämtland*: Frösö, Marby; *Nordland*: Alstahaug, Dønnes, Steigen

Tabell 17: Mynter fra Håkon Magnussons tid funnet i kirker II

	7	8	9	10	11	12	13	14	15	16	17	18	19	20	21	22	23
Båhuslän				1				2	1							1	1
Østfold					3		4	6	1	2	1	1	2		2	3	2
Akershus	1						2						2			2	
Oslo	1	2					8	2	1	1			6	8		5	
Hedmark								1							1		
Oppland				2		9	14	9	4	2	1	1	5	2	5	3	3
Buskerud	1	1		1	8	6	21	13	7	1		4	4		2	3	3
Vestfold							5	6					2		3		2
Telemark		9					3	3		1			3				
A-Agder		2				2	1	3	1							1	
Rogaland				1	1	1	1	4	2			1					
Hordaland					2	1											
S & F	1	8		2				4	4			3		1	1	1	6
M & R					2	1	1	1	2			1					
S-Trønd									1							1	1
N-Trønd				1		3	1		1								2
Jämtland					1		5?	1						1			
Nordland	1					6		2	2		1	1		1			4
	5	22	0	8	17	29	66?	57	26	7	3	12	24	13	14	20	24

Som konge (1299-1319):

7) Penning: NMH 246-7

8) Penning: NMH 248

9) 2 penning?: NMH 249

10) Penning: NMH 250

11) Penning: NMH 251

12) Penning: NMH 252

13) ½ penning: NMH 253

14) ½ penning: NMH 254

15) ½ penning: NMH 255

16) ½ penning: NMH 256

17) Penning: NMH 257

18) Penning: NMH 258

19) Penning: NMH 259

20) Penning: NMH 260

21) ¼ penning: NMH 261

22) Penning: NMH 262

23) Penning: NMH 263

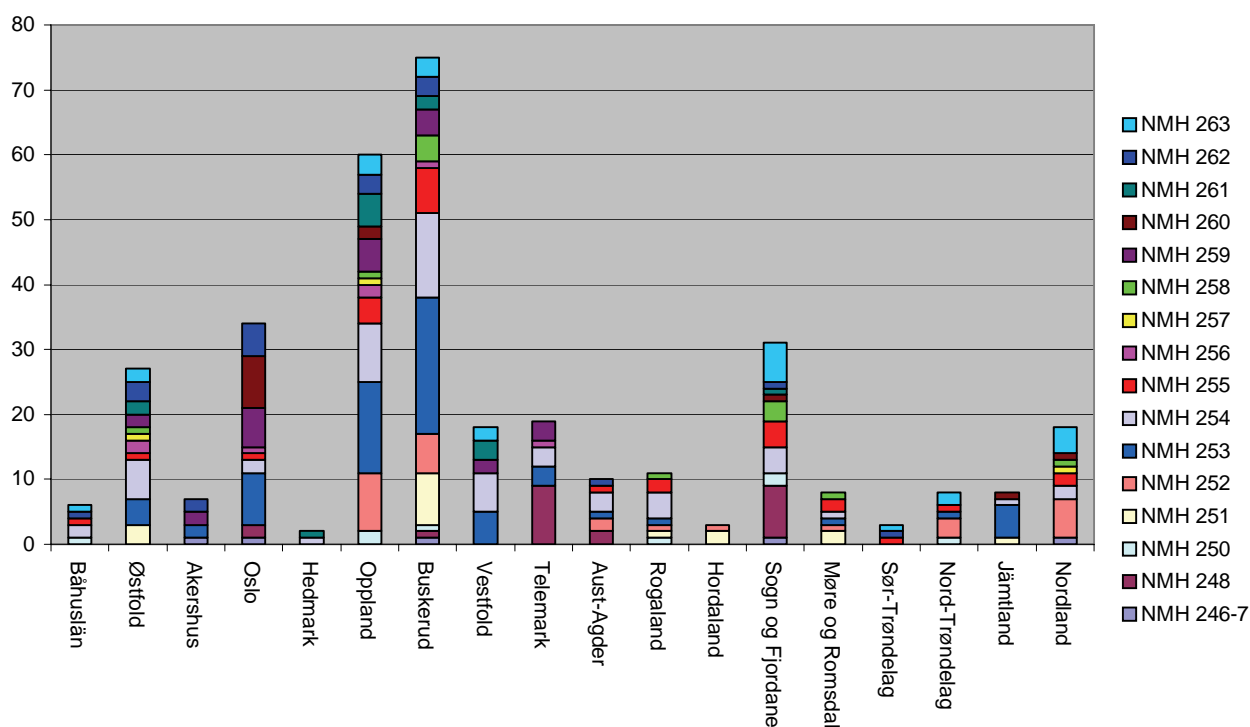

Fig. 59: Fordeling av mynter fra Håkon Magnussons tid i kirker.

Det er, etter ovenstående gjennomgang av myntfunn i kirker, ikke fremkommet et entydig bilde av en mulig sammenheng mellom myntsteder og motiver. De fleste bokstavtypene er så fåtallige at det vanskelig kan forsvares å trekke konklusjoner på grunnlag av funndistribusjonen i kirker. For enkelte motiver kan det imidlertid synes rimelig å konkludere at de har sin opprinnelse i bestemte deler av landet (f.eks. A, H, kors, patriarkkors, stjerne), mens andre motiver synes mer jevn fordelt i funn fra hele landet, og må antas å ha vært preget flere steder (f.eks. B, kronet hode *en face*, kronet hode i profil). For bokstavbrakteatene kan det synes som om forholdet mellom motiv og myntsted kan ha vært noe arbitrært. Enkelte bokstaver må kunne betraktes som myntstedsakronymer på 1100- og 1200-tallet (A: Oslo, H: Hamar), andre ikke. Bokstavene T og S kan være et eksempel på dette, for T viser spredningsbildet motsatte tendenser mellom Sverre Sigurdsson og Håkon Håkonsson. Håkons mynter ville kunne være en indikasjon på Tønsberg, men Sverres mynter taler imot. S som burde kunne stå for Stavanger, viser derimot en klart østnorsk spredningsbilde. Når det da i tillegg er funnet en gjenstand, som overveiende sannsynlig er et prøveavslag av et myntstempel, med bokstaven S i Tønsberg, bør spørsmålet om pregested for S-brakteatene anses for avklart. Det kan synes som Brita

Malmers formulering om at ”myntningsförhollandena i Sverige under 1200-talet ej varit så statiska som man hittills föreställt sig”, med fordel kan appliseres på norsk myntvesen fra 1100- og 1200-tallet.⁵⁷³ Det kan, på bakgrunn av penningene med myntstedsangivelse fra Håkon Vs tid, virke som om bokstavene A og B på dette tidspunktet var etablert som akronymer for Oslo og Bergen, men fremdeles er n knyttet til Oslo vanskelig å forklare.

Med hensyn til legendene på Sverres dobbeltsidige penninger, brakteatpenninger og brakteathalvpenninger vil jeg, med forbehold, gå inn for Schives og Skaares teorier, samt Skaares teori om de sene 1200-tallsbrakteatene med stilisert borg og NIE/N. Spredningsanalysen av Sverres penninger, samt Sverres og Håkons N-brakteater, har ikke bidratt til å klargjøre bokstavens betydning. For Sverre-penningenes del er i hovedsak innskriftene BERGP/BERGIP, ---I TV--- og MT VEENOR C som er avgjørende for min aksept av NI og N som myntstedsangivelse. Etter mitt syn må disse med rimelighet kunne tolkes som myntstedshenvisninger. Schives tolkning av den sistnevnte formelen som *Moneta Veeiyorum Civitatis* (mynten i/til veøyingenens by) blir av Skaare betegnet som ”svært så vidløftig”, men Skaare er likevel med på ferden og viser, som Schive, til andre innskrifter som kan tolkes som Veøy.⁵⁷⁴ Det kan synes som disse myntene utgjør en form for helhet, sannsynligvis i begynnelsen av Sverres regjeringstid, mynttypene tatt i betraktning, hvor de propagandistiske elementene i utmyntingene må ha vært av større betydning. Kombinasjonen kongebilder og myntsteder, som finnes på flertallet av disse myntene, kan tolkes som en klar markering av Sverres innflytelsesområde. Skaare reserverer seg i forhold Schives forslag om at BV viser tilbake på Borg (Burg), da Sverre egentlig aldri hadde noe varig herredømme over dette området av landet.⁵⁷⁵ Hvis man derimot ser mynten i lys av Sverres markeringsbehov i begynnelsen av hans regjeringstid kan det likevel tenkes at Schives attribuering er riktig. Skaare foreslår på sin side at BV bør leses som Bergen. Jeg finner dette mindre sannsynlig enn Schives forslag, da Bergen er representert som innskrift, men i en helt annen form: BERGP/BERGIP.

I sin doktoravhandling *Narratives of Veøy* (Oslo 1996) trekker arkeologen Brit Solli muligheten for en utmynting på Veøy i tvil. “C. I. Schive attributes in his work on medieval coins in Norway, three types of coins to have been minted on Veøy [...]

⁵⁷³ Op. cit.

⁵⁷⁴ Schive 1865, 55-56; Skaare 1982 a, 102; NMH I, 68.

⁵⁷⁵ Schive 1865, 56; Skaare 1982 a, 102-103; NMH I, 68-69.

Although not explicitly stated, Schive probably builds his argument on the pronounced display of the letter V and prefix *Ve-*. Taking into consideration the historical and cultural context of Veøy in the late 12th century I find it very hard to believe that there was a mint on the Island. The possibility cannot, however, be totally excluded”.⁵⁷⁶ Tatt i betraktning at Solli står med begge beina plantet i den antropologiske tradisjonen, hvor mynten hovedsakelig defineres bort, er ikke Sollis syn overraskende. Veøy er, for Solli, på linje med Kaupanger i Sogn og Borgund på Sunnmøre å betrakte som en nodul i en dominerende administrativ økonomi i tidlig- og høymiddelalder,⁵⁷⁷ men i motsetning til Grinder-Hansens system med administrert handel i Danmark, har ikke mynt en plass i Sollis system. Jeg er likevel tilbøyelig å gi Solli medhold i den forstand at jeg også finner det tvilsomt at det skulle ha funnet sted en kontinuerlig utmynting på stedet. Penningene med VE og MT VEENOR C- legendene må representere en kortvarig, kanskje enkeltstående, utmynting. Veøy som mulig myntsted synes å falle godt inn i Ian Stewarts ”coins were on occasions struck there”.⁵⁷⁸

Med hensyn til brakteatene med stilisert borg/NIE og N, anser jeg at *kombinasjonen* av symboler styrker en slik teori.

Til sist må det nevnes en alternativ tolking av Hans Holst fra 1936.⁵⁷⁹ Holst påpekte at Schives attribueringer er helt vilkårlige og fremhevet at man ikke vet noe om bokstavens betydning, men var av den oppfatningen at det kunne dreie seg om en form for bokstavmagi. Han er imidlertid meget påpasselig med å understreke at hans eget forslag kun var en annen hypotese enn den Schive arbeidet etter. Med utgangspunkt i brakteatfunnet fra Dæli, mener han på grunnlag av epigrafien at disse var blitt til i et sterkt religiøst miljø, nærmere bestemt Hamar hvor det var et bispesete. Denne teorien anser han for å bli styrket av brakteatfunnet ved Domkirken i Trondheim. En rekke brakteater har symboler med sakralt innhold. ”Disse symboler skyldes visstnok kirkens innflydelse. Men myntene behøver derfor ikke å ha hatt geistlige myntherrer. Vi har allerede eksempel på kongelige mynter med sakralt symbol, nemlig Harald Hardrådes penning med treenighetsmerket. Etter den middelalderlige kirkes tankegang var nemlig mynten et forførelsesmiddel til synd og oppfunnet av djevelen. Derfor var det rådeligst å gjøre

⁵⁷⁶ Solli 1996, 232-233.

⁵⁷⁷ Solli 1996, 215.

⁵⁷⁸ Stewart 1992, 59.

myntstykkene, der visstnok var Satans redskap, men et nødvendig onde, mest mulig uskadelige ved hellige bilder, symboler og legender”.⁵⁸⁰ Kors, treenighetsmerker (tre blad/tre kuler) kan lett forklares og bokstavene kan ses i sammenheng med de foregående symbolene. Den firedoble gjentakelsen av f.eks. N og NI må ha et magisk innhold. I kristen symbolikk står tallet fire for verden, i motsetning til treenigheten. Videre er korset firedelt og det som anbringes i korsvinklene er hellige symboler. Bokstavbrakteatene må, i følge Holst, ses i sammenheng med alfabetet, som har et magisk innhold. At det bare er enkeltbokstaver på mynten, forklarer han med plasshensyn.

Det kan ikke avvises at Holst her har et poeng. Over hele Europa går de religiøse symbolene og legender igjen: *kors* av alle slag, *triquetra*, *Guds lam*, *helligånds due*, *kristogrammer*, *helgenbilder*, *Maria med Jesusbarnet*, *kirker*, *Kristusfremstillinger* og mange andre. Det er utvilsomt at kristne symboler har en implisitt vernende funksjon, slik Holst fremhever – det kommer man ikke fra. Imidlertid vil jeg, som en generell betraktning, anse at kristne symboler på mynt innenfor den kristne sfære primært bør betraktes som et *uttrykk for den kristne fyrste*.

Som en oppsummering synes det klart at man ikke kan påvise entydige tendenser for hvordan bokstaver eller andre symboler på mynt fra midten av 1100-tallet og frem til unionen med Sverige. Noen enkeltbokstaver fremstår som sannsynlige myntstedsangivelser, men de langt fleste kan ikke plasseres inn i et slikt mønster, enten fordi de har sin hovedutbredelse i andre områder av landet enn det som hadde vært rimelig hvis bokstavene var myntstedsangivelser, eller fordi de finnes i så lite antall at det ikke er forsvarlig å benytte funnspredning som kriterium i en analyse. Enkelte symboler fremstår i også som sannsynlige symboler for myntsteder, andre synes å ha vært preget flere steder, noen kanskje i sammenheng med det kongelige itinerar. Mot slutten av perioden kan det virke som om A og B er etablert som stedsangivelse for Bergen og Oslo. Sverres utmynting av penninger synes å ha foregått i en kortere periode i begynnelsen av hans kongedømme. Myntene bærer innskrifter, bokstaver eller bokstavkombinasjoner, som etter min mening bør ses i sammenheng med Sverres markeringsbehov på dette tidlige stadiet av sin regjering.

⁵⁷⁹ Holst 1936 a, 111-115.

⁵⁸⁰ Holst 1936 a, 112.

Utmynting ca. 1150-ca. 1320

Som tidligere nevnt har vi ingen holdepunkter for hvilke mynter som ble preget i tiden mellom Sigurd Jorsalfar og Sverre Sigurdsson. En kontinuerlig myntproduksjon kan synes noe tvilsom, men enkeltkonger kan ha forestått tidvise utmyntinger, enten på faste steder eller der hvor den enkelte konge måtte ha oppholdt seg. Det virker overveiende sannsynlig at flere av myntene fra perioden må ha blitt preget i Trondheim, byens sentrale rikspolitiske posisjon tatt i betraktning. At Magnus Erlingsson kan ha gitt ut mynt, muligvis i Trondheim, er som sagt ikke usannsynlig.

I Sverres saga opptrer *Hagbard myntare* i Nidaros hvor han holder bryllup i november 1181. Det går frem av sagaen at han er kong Sverres mann i det han spotter kong Magnus.⁵⁸¹ Sagaen forteller ikke om Hagbard er bofast, eller om han var igjen i Nidaros sammen med Sverres bror Eirik, da Sverre dro til Opplandene tidligere på høsten. Det forholdet at han holdt bryllup i byen kan tale for at han hadde fast tilhold der, men behøver det ikke. Det er først med Håkon Håkonssons rettarbot av 1222 at det går klart frem at kongen hadde en fast stasjonert myntmester i Trondheim. Hvorvidt Sverres første utmynting var stasjonær eller ambulerende er vanskelig å slå fast. De tosidige penningene med sannsynlige henvisninger til Borg/Bergen(?), Nidaros, Tunsberg, og Veøy, kan tyde på en tilfeldig organisering i begynnelsen av Sverres kongedømme, hvor kongens markeringsbehov var førende. Imidlertid vil en mer stedfast utmynting være tenkelig i Nidaros etter at Sverre tok et fast grep om byen og fikk borgen Zion oppført i 1183.

Det virker rimelig at penningene med kronet hode *en face* med reversinnskriftene NI og N, samt penningene med brakteatpreg med de samme innskriftene er preget i Trondheim. Jeg vil videre foreslå at penningene med kronet hode *en face* i brakteatpreg også tillegges Trondheim. Brakteatene med bokstaven N kan ikke tillegges et bestemt myntsted ut fra funndistribusjon. Det kan likevel tenkes at N skal tolkes som Nidaros hvis disse brakteatene ses i sammenheng med innskriftene på penningene. N-brakteatene er likevel en marginal gruppe, både under Sverre og Håkon.

De brakteatgruppene som klarest fremstår som mulige Trondheimsmynter er *punkt i konsentriske sirkler* og *patriarkkors*, som i kirkefunnene fremstår med en nordlig og vestlig overvekt, og som er den største og tredje største gruppen i domkirkefunnet.

⁵⁸¹ *Sverre*, 101.

Patriarkkorset har vært tolket som erkebispemynt, men ingen skriftlige kilder antyder en geistlig utmynting før 1222, og ordlyden i rettarboten tyder på at myntretten var en ny rettighet for erkebiskopen på dette tidspunktet. Den umyndige Håkon Håkonsson var birkebeinernes mann og hadde kirken mot seg da han var uekte sønn av Håkon Sverresson. Domkapitlet i Nidaros medlemmer, korsbrødrene, hadde støttet Skules sak og erkebiskop Guttorm skal en tid ha vist en tvetydig holdning. Det kan se ut som om det var for å sikre seg kirkens støtte i de dynastiske stridighetene med Skule jarl at Håkon ga erkebiskopen myntrett. Myntretten ble gitt på en slik måte at kongen var sikret full overhøyhet over myntvesenet, samtidig som det åpnet for nye inntektsmuligheter for kirken. Det synes lite trolig at erkebiskop Guttorm skulle ta til takke med en begrensing i den myntretten han, eller en tidligere erkebiskop, allerede skulle ha tiltatt seg, av et kongsemne han i utgangspunktet ikke ville godta. Patriarkkorset bør heller ses på som en etablert kongelig type som peker tilbake på byen hvor erkesetet befant seg, til forskjell fra ordinære kors, som ble benyttet i utmyntingen i østlandsområdet. At erkebiskopen hadde preget mynt i henhold til rettarboten parallelt med, eller sammen med, kongen siden 1222 og frem til 1281 må være hevet over tvil. Høyst sannsynlig har dette funnet sted uten at erkebiskopen hadde egne insignier på myntene. Kongens klart overordnede stilling med hensyn til myntretten kan ha bevirket til en slik praksis. Dansk og særskilt engelsk praksis, som kan ha hatt innvirkning på de norske forhold, peker også i den retningen.⁵⁸² Jon Raudes brakteat med *hode en face med mitra* synes å være første gang erkebiskopen selv trer frem med eget preg på en mynt. Retten til å ha egne insignier på mynten være en personlig innrømmelse til Jon Raude, eller en permanent innrømmelse til erkebispestolen fra Magnus Lagabøter i kjølvannet av sættargjerden i Tunsberg. Tillatelsen til å prege med egne insignier kan være en markering av kongens gode vilje, og det gode forhold mellom konge og kirke etter denne avtalen.

Hvilken symbolsk betydning punktet i sirkler kan ha hatt utover markering av myntsted vites ikke. I *Numismatisk opslagsbog* (København 1974) hevdes det at: ”De motiver, der vælges til at udsmykke en mønts for- og bagside er aldrig ligegyldige. En mønt var og er stadig en så viktig ting både som manifestation og som propaganda, der når ud til alle, selv i de fjerneste afkroge af et land, at man roligt kan gå ud fra, at motivvalg og

⁵⁸² Hauberg 1900; Galster 1936 a; Blunt 1960; Blunt 1961; Bendixen 1976; Galster 1978; Posselt 1985; Jensen 1993.

møntbillede ikke skyldes tilfældigheder”.⁵⁸³ Den klare overvekt av kristne symboler og symboler med referanse til en kongemakt underbygger tesen, men det er stadig mynter som bærer symboler som ikke like enkelt lar seg plassere i en verdslig eller religiøs politisk propaganda, som f.eks. punkt i sirkler eller to svakt konvergerende streker.

I gruppen som Skaare har kalt *anonyme mynter ca. 1260-70*, bør motivene stilisert borg/NIE og N kunne regnes som preget i Trondheim. Om andre mynter i gruppen har vært preget her er uvisst, da myntene er så å si fraværende i funn.

Jeg finner det sannsynlig at det ble preget mynt i Trondheim under Magnus Lagabøter, både for kongemakten og erkebiskopen. For kongen er det brakteattypen *kronet hode en face*, som sansynligvis har vært produsert på flere steder, f.eks. Bergen, Oslo, Tunsberg og Nidaros. For å kunne avgjør hvilke mynter som eventuelt skal tillegges Trondheim må det gjennomføres et stempelstudium. Etter 1281 synes det som økonomiske og politiske grunner bevirker at utmyntingen opphører i Trondheim. Magnussønnene ser utelukkende ut til å ha latt prege mynt i Bergen, Tønsberg og Oslo.

4.3.3. Perioden 1320-ca. 1400

Mynt herrer

Norsk utmynting ser ut til å opphøre etter Olav Håkonssons død i 1387. I perioden mellom Håkon Vs død i 1319 og 1387 er det gitt ut mynter for tre konger, Magnus Eriksson, Håkon VI og Olav Håkonsson. Det finnes ingen mynter med innskrifter som kan relateres til Magnus, men derimot finnes det flere skriftlige kilder som indikerer at det ble preget mynt for Magnus i Norge.⁵⁸⁴ For Håkon VIs og Olav Håkonssons vedkommende er det bevart brakteater med deres kronede monogrammer **h** og **O**. For Håkons del anser Gullbekk det som sannsynlig at brakteaten med kronet monogram **h**, må være innført med en myntfornyelse i tiden like før 1363, som er referert til i skriftlige kilder.⁵⁸⁵

Stedsangivelse

Ingen mynter fra tiden etter Håkon V Magnusson og frem til norsk utmynting opphører mot slutten av 1380-tallet, kan ut fra innskrifter med sikkerhet tillegges Trondheim. Det

⁵⁸³ Jensen 1974, 95.

⁵⁸⁴ DN IV, 318; DN IV, 350; DN VIII, 161; DN VIII, 171;

⁵⁸⁵ Gullbekk 2003, 95.

har vært foreslått at enkelte typer i de gruppene som i NMH kalles anonyme mynter ca. 1320-1360 og anonyme mynter ca. 1350-1400 kan være slått i Trondheim på basis av enkeltbokstaver. En halvpenning fra tiden ca. 1320-60, med riksløven på aversen bærer en *n* på reversen er foreslått.⁵⁸⁶ I en kommende artikkel sannsynliggjør Kenneth Jonsson denne antagelsen, basert på studier av funndistribusjonen av mynttypene fra Magnus Erikssons tid i Sverige, Norge og Finland.⁵⁸⁷ Samme sted foreslår Jonsson også at en type med kronet hode *en face* på aversn og riksløven på reversen (NMH II 269) bør tillegges Trondheim. En hulpenning fra tiden ca. 1350-1400 med to motvendte kroner er også foreslått, mellom kronene er det en *n*.⁵⁸⁸ Bokstaven *n* skal da forstås som myntstedsangivelse for Nidaros. Lesingen av den sistnevnte mynten er vanskelig å kontrollere. Mynten er kun publisert i NMH med et foto hvor den beskrevne *n* ikke lar seg skjelne. Det er videre ikke kjent hvilken mynt i KHM, Myntkabinetets samling som er avfotografert. I Schive finnes mynttypen avbildet med B, O, T, kors og I/strek og to streker/O(?).⁵⁸⁹ Det er fullt mulig, og sannsynlig, at NMHs mynt nr. 280 er kommet til etter publiseringen av Schives katalog i 1865, subsidiært kan det være en ny tolkning, foretatt av Skaare, av en tidligere kjent mynt. Følgelig må det tas sterke forbehold med hensyn til hvorvidt det er en *n* mellom kronene.

Til tross for at vi ikke med sikkerhet kan plassere bestemte mynttyper til Trondheim i den perioden kjenner vi navnet på en myntmester hjemmehørende i Trondheim, Henrik Willialmsson. På en seglrem til et kongebrev, datert før medio august 1364 finnes innskriften ”monnum þem sem þetta bref sea eder hæyra ... gerir ek henrik willialmsson myntare j þrondeimi kunnight at ek” (”[alle] menn, dem som ser eller hører [dette brev], gjør jeg Henrik Willialmsson mynter i Trondheim kjent at jeg”). En nøyaktig datering av Henrik Willialmssons virke som myntmester i Trondheim har vi ikke, men det er rimelig å anta at han har vært aktiv i tiden rundt 1350- og 1360-årene.⁵⁹⁰ Stedsangivelsen *þrondeimi* på seglremmen medfører et problem i forhold til tolkningene av bokstavene som myntstedsangivelse på flere av myntene som er blitt tillagt perioden. Både former av Nidaros og Trondheim forekommer i det skriftlige kildematerialet på 1300-

⁵⁸⁶ Schive XII, 69-71; NMH II nr. 273.

⁵⁸⁷ Jonsson (under utg).

⁵⁸⁸ NMH II nr. 280.

⁵⁸⁹ Schive XI, 12-21.

tallet.⁵⁹¹ Formene *þrondeim*, *þronðheim*, *þronðhæim*, *þronðeimi*, *þronðæimi*, *þronðæime*, *Þrunduðheimi*, *Trunhiemb*, *Tronðeyme* opptrer alle i siste halvdel av 1300-tallet.⁵⁹² Erkebiskop Nikolaus Rusare (1381-86), som var dansk, kaller seg ”erchibiscop i þronðheim”. Erkebiskop Vinald (1387-1403),⁵⁹³ som var svensk, kaller seg ”erkibiskoper j þronðhæim”, og i to tyske brev tituleres han som erkebiskop i ”Druntheym”.⁵⁹⁴ Som det går frem skrives Trondheimsnavnet både med þ og T. Brakteatene med motvente kroner med T mellom kronene og brakteat med krone og T under kronen, som har vært tolket som Tønsberg kan i lys av det ovenstående kanskje vel så gjerne stå for Trondheim. Her er vi igjen i den situasjon at bokstavene *kan* peke tilbake på myntsteder, men behøver ikke gjøre det. Hvis bokstavene skal tolkes som akronymer kan det selvsagt argumenteres for at den navneformen som er foretrukket i latinske brev, Nidaros, bør være det foretrukne på mynten. Med henblikk på at de lesbare myntinnskriftene etter ca. 1100 overveiende var latinske eller latiniserte synes det rimelig. Likevel er ikke dette en praksis som følges helt konsekvent. Under Håkon V Magnusson gis det ut mynter med både det latiniserte navnet på Oslo (Asloie) og varianter av den norske formen benyttes (Oslo, Osloi, Osloie).⁵⁹⁵ I motsetning til Sverige har vi, med unntak av S-brakteatstampen fra Tønsberg, ikke norske funn av pregeutstyr, eller avfall, som kan berette om hvor enkelte anonyme mynttyper ble preget.

Utmynting ca. 1320-ca. 1400

På bakgrunn av det ovenstående finner jeg det ikke rimelig å foreslå hvilke mynttyper som kan være preget i Trondheim i perioden. At det har vært preget mynt i Trondheim rundt midten av århundret er derimot hevet over tvil. Det kan tenkes at n- og/eller T-brakteatene kan være preget her, men det er ikke mer enn løse antagelser.

⁵⁹⁰ Gullbekk 1998 a.

⁵⁹¹ Indrebø 1930, 34-36; Seip 1930, 81-85.

⁵⁹² DN II 422; DN III 281; DN III 384; DN V 328; DN V 360; DN VI 278; DN XIV 12; DN XXI 163; NgL III, s. 190; NgL III, s. 195; NgL III, s. 196; NgL III, s. 200; NgL III, s. 201; NgL III, s. 213; NgL III, s. 214; NgL III, s. 215; NgL III, s. 218; NgL III, s. 222 f.; NgL III, s. 223; NgL IV, s. 384; NgL 2R I 7.

⁵⁹³ Det er usikkert nøyaktig når Vinald døde, men Ludvig Daae holder for sannsynlig at det var i 1403.

Vinald ble etterfulgt av Uskell i 1404 (Daae 1897, 32).

⁵⁹⁴ DN I 508; DN V 382; NgL III, s. 218; NgL 2R I s. 7.

⁵⁹⁵ NMH II nr. 249, 251, 253, 259, 260, 262.

4.3.4. Perioden ca. 1400-ca. 1480

Norsk utmynting opphørte i løpet av Olav Håkonssons regjeringstid, eller etter hans død i 1387. Schive anså ikke pausen i norsk utmynting for å inntreffe før etter Erik av Pommern, og anførte en rekke mynter til Erik.⁵⁹⁶ Schives antagelser har imidlertid blitt tilbakevist av flere forskere i ettertid.⁵⁹⁷ Pengepolitikken hadde imidlertid vaklet i lengre tid før utmyntingen opphørte, og etter 1377 finner vi en stadig mer dominerende prisfastsetting i utenlandsk mynt, samt en stadig økende andel utenlandsk mynt i sirkulasjon.⁵⁹⁸ Ut over 1400-tallet var mangelen på mynt åpenbar. To uavhengige beretninger fra utlendinger på reise i Norge fra første halvdel av 1400-tallet beskriver et myntløst samfunn.⁵⁹⁹ Den venetianske kjøpmannen Pietro Querini, som strandet på Røst i januar 1432, forteller om livet på Røst og om røstværingenes frakt av fisk til Bergen. Querini og hans mannskap fulgte i slutten av mai samme år med røstværingene på deres reise til Bergen, men forlot følget i Trondheim, for så å reise videre til Vadstena til lands. Av Querinis beretning går det frem at folket på røst ikke brukte mynt, men byttet til seg det de trengte i naturalier.⁶⁰⁰

I 1438/39 besøkte den bysantinske kjøpmannen Laskaris Kananos Bergen. Også han gjør et poeng av at det ikke ble brukt mynt.⁶⁰¹

En annen kilde omtaler i 1458 myntforhold i Bergen. I en innberetning fra oldermennene ved Kontoret går det frem at nederlenderne hadde lagt til seg den uvanlige nyheten å drive kjøpmannskap med rede gull og penger, slik at de mot kontant betaling fikk skaffet seg malt og mel som var skipet dit.⁶⁰² Som følge av dette fikk kjøpmannsstyret

⁵⁹⁶ Schive 1865, XII 60-75, XIII 1-12.

⁵⁹⁷ Holst 1936, 126; Rasmusson 1943, 280; NMH I, 92-93.

⁵⁹⁸ Gullbekk 2003, 186-211.

⁵⁹⁹ En tredje kilde, tyskeren Michel Beheim, som reiste i Norge våren 1450 for å møte Kristian I, nevner ikke pengeforhold, men bemerker i et dikt han skrev om sin reise at det var godt med sølv og gull i riket, men mangel på vin og brød: *Vnd ist doch gutes reich / von silber unde golde / gwunn einer waz er wolde / aber wein unde prot* (Vangsten 1908, 17).

⁶⁰⁰ *Saa reiser de i mai maaned afsted paa en noksaa stor baad på 50 botter (tønder), ladet med fisk. De drager til et sted i Norge, som heder Bergen, mer end 1000 miglier borte. Til denne handelsby kommer skibe med en drægtighed paa 300-350 botter med alle slags varer fra Tyskland, England, Skotland og Preussen, alt saadant, som er nødvendig til mad og klæder. Det er utallige folk, som kommer med sin fisk og utallige baade, og da byttes fisken bort for varer, som de trænger; thi, som jeg før har sagt kan det ikke avles noget der, hvor de bor. De har ikke og bruker ikke nogen mynt, naar de har byttet bort det, de vil, vender de tilbage; de sørger da altid for at have et sted, hvor de kan forsyne sig med ved til brændsel for hele aaret og med andre fornødenheder* (Querini, 883).

⁶⁰¹ *I denne by sirkulerer ikke mynter, verken av gull eller sølv eller kobber eller jern, men både de som kjøper og de som selger, bytter med varer* (Svendson 1961, 219).

⁶⁰² *Item alse denne de Zuderzeeschen, de Hollandere unde de Kampere unwontlike koppenschop tho Bergen driven, alse mid redeme golde unde gelde to copensslagende, darumme bede wii borgermestere unde*

satt igjennom at ingen omsetning av øl eller korn måtte finne sted i Bergen utenom stevnetiden.⁶⁰³ Både denne kilden og Kananos beretning viser med all tydelighet at handelen i Bergen bar preg av å være en *naturaløkonomi*, og ikke en *pengeøkonomi*. Imidlertid viser nederlenderne handlinger at mynt var ettertraktet. Ved å betale for varer i rede penger fikk nederlenderne det fortrinnet at de kunne gjøre handel uavhengig av stevnetiden da de ikke var avhengige av å ha varer å gi i bytte. Dette var et handelsfortrinn som oldermennene ikke kunne sitte rolig å se på. Reaksjonen ble da ikke å forby bruk av mynt, slik oldermennene ønsket, men å regulere handelen til tider hvor mynten ikke var enerådende betalingsmiddel.

I lys av det ovenstående fremstår det nærmest som et paradoks at flere i funnene fra Trondheim hører hjemme i det hundreåret det ikke ble gitt ut mynt i Norge, enn i hundreåret før. Mye av forklaringen ligger nok, som påpekt, i det enkle faktum at disse myntene i hovedsak er funnet i Erkebispegården, som åpenbart har hatt en vesentlig bedre tilgang på mynt enn andre i Trondheimssamfunnet. Det er imidlertid et interessant trekk at myntene i hovedsak stammer fra unionspartnerne.

I 1434 brøt det ut et opprør i Sverige blant bønder og bergfolk, ledet av Engelbrekt Engelbrektsson, mot de danske og tyske futene. Dette opprøret fant etter hvert gjenklang i Norge, og i 1436 var opprøret et faktum også her, ledet av lavadelsmannen Amund Sigurdsson Bolt fra Våler. Det er i kjølvannet av dette opprøret de norske myntforholdene opptrer på nytt i en skriftlig kilde. 18. februar 1437 ble det inngått et forlik mellom riksrådet og opprørerne, og artikkel 7 i forliket omhandler den manglende norske utmyntingen og krav om at riksseglet, som var ført ut av landet, skulle tilbakeføres til Norge.⁶⁰⁴ Kilden står som en bekreftelse på den generelle myntmangelen på det aktuelle

radmanne vorbenommet dat nymant meel, molt effte beer Bergen umme rede gelt effte golt sunder allene ware umme ware geven schole, so dings wonlik is gewest (NgL. 2R. II, s. 658).

Likeledes driver altså zuidersjøere, hollendere og kampere uvanlig kjøpmannskap i Bergen, altså å kjøpslå med rede gull og penger. Derfor ber vi borgermesteren og rådmannen underdanigst om at ingen skulle gi Bergen mel, malt og øl, mot rede penger eller gull, men bare ved å bytte vare mot vare slik det har vært vanlig. (Takk til førsteamanuensis ved Institutt for moderne fremmedspråk, seksjon for tysk, NTNU, Finn Henrik Aag for hjelp med oversettelsen).

⁶⁰³ Schreiner 1941, 51.

⁶⁰⁴ *Item haffuer rikens radh loffuat at scriua till war nadhig herra konungh Erik, at drotzste oc stædhig mynt skall komi j rikit, oc at jnciglet kome ater j rikit thit, som thet haffuer aff ffyrnd oc æffne werit, svo at Noriges men trengis ey lenger at laupa vtan rikis effter thy jncigle, som landenom oc rikissens monnom er komet tuill storan skadha oc thunga* (NgL 2. R II, 1. halv., s. 177).

tidspunktet, og det er ingen holdepunkter for at forlikets ønske om en fast utmynting i Norge trådte i kraft.

Den 21. januar 1458 ble sættargjerden stadfestet av kong Christian I i Skara i Sverige. Stadfestingen kom som en følge av Christians forsøk på å få sin eldste gjenlevende sønn, Hans, hyllet som tronfølger i de tre rikene Danmark, Sverige og Norge. Hans to eldste sønner Olav og Knud var begge døde som småbarn, og Hans, som nå var 3 år, var allerede hyllet i Danmark. Christian var sterkt forgjeldet og politisk svekket etter flere års kriger i Sverige og stridigheter med hansastedene. Som følge av dette måtte han gi store innrømmelser både til den svenske og den norske geistligheten under forhandlingene. For Norges del var den viktigste innrømmelsen en ny stadfesting av sættargjerden fra 1277. Det norske riksrådet erklærte sin støtte til kongen 19. januar, og sendte samme dag brev til det svenske riksrådet hvor det erklærte at det hadde hyllet Hans som tronfølger og oppfordret det svenske riksrådet til å gjøre det samme.⁶⁰⁵ To dager senere bekreftet kongen sættargjerden med en beklagelse av at kongens embetsmenn hadde motarbeidet den.⁶⁰⁶ Diplomet er en generell bekreftelse av sættargjerden, men inneholder særskilte henvisninger til kirkens domsrett i enkelte saker: hor, skyldskap, meneder, frillelevnet og farskap. I tillegg til dette nevnes kirkens eiendommer og ”mange flere article”. I diplomet finnes ingen henvisning til erkebiskopens myntrett, men med den generelle bekreftelsen av hele sættargjerden kan myntretten anses som formelt bekreftet. Det finnes imidlertid intet som tyder at det har vært preget mynt i Norge under kong Christian Is regjeringstid.

4.3.5. Perioden ca. 1480-1537

Mynt herrer

Etter kong Christians død i 1481 ble prins Hans i mai 1482 valgt til dansk konge. Danskene innledet straks forhandlinger med Norge og Sverige om kongefelleskap, men det

⁶⁰⁵ NgL 2. R II, s. 135-139.

⁶⁰⁶ [...] och fframbaare Settergers breff som kallis Compositio emelle kircken och kronen och kierde sikh wj mange maade att were ey holden, effter samme Settergerdtz lydelse men wore embitzmend gjøre der altijt emod som wore forfadre wdgifuit hagde Bisperne och kirckerne y Norrigh Sameledis klagede the oppaa att thennom giøris hinder paa de sager som kirckens Prelater och dommere bør att dømme och ingen kongens rett y faller som er y hordome, skyldskaff, meeneeder, y ffrille leiffnit, ffadderskaff, eller kirckens eyedom met mange flere article som er y samme Compitione huilkit wij ingeledis lijde wille her eptter meden wij, stadfesthe Bisperne Prelaterne, then hellig Kirckes alle priuilegia och ffrijheder som wore fforffædre dennom wnt och giffuit haffue och end nu medt thette wort obne breff stadfeste den dagtingen och sattmaal før war giort emelle kircken och kronen y Norrigh som kallis Settergerdt, huilken holdis skall til ewightijt offuer alt wor rijghe Norrigh [...] (DN XIII, nr. 126; NgL 2. R. 1. halv., s. 141-144).

norske riksrådet nektet å delta i noe valg før en rekke norske krav ble imøtekommet. Etter kong Christians død hadde erkebiskop Gaute Ivarsson sammenkalt det geistlig dominerte norske riksrådet til Bergen i august 1481. Av verdslige riksrådsmedlemmer var bare høvedsmannen i Bergen, Jon Smør, en ridder og fire væpnere tilstede. Riksrådets krav var at alle len og slott skulle stilles til riksrådets disposisjon og Båhus slotts danske høvedsmann, Jørgen Lauritssøn, skulle skiftes ut med en nordmann. I månedsskiftet januar-februar 1482 holdt riksrådet et nytt møte, denne gang i Oslo. Tilstede var 16 medlemmer, 5 geistlige og 11 verdslige. I tillegg møtte to utsendinger fra det svenske riksrådet. Som følge av Oslomøtet ble det utferdiget en forbundstraktat mellom Norge og Sverige, datert 1. februar 1482.⁶⁰⁷

Traktaten har to tillegg: et brev fra det norske riksrådet til det svenske i anledning traktaten og det norske riksrådets klagepunkter mot Christian I, som kreves avgjort før et valg av Hans kan finne sted. Det går frem av disse to tilleggene at det har vært meget viktig for nordmennene å få etablert en norsk utmynting igjen. I klagens artikkel 13. fremholder det norske riksrådet at det ofte har fått lovnader om en norsk mynt, men at dette aldri har ført frem.⁶⁰⁸ I sitt brev til det svenske riksrådet, ber det norske det svenske om å skaffe dem en eller to gode myntmestere.⁶⁰⁹

Da en tilfredsstillende håndfesting var forhandlet frem for nordmennene, og Jørgen Lauritssøn overlot Båhus slott til Jon Smør, gikk det norske riksrådet med på å hylle Hans. Først i 1483 ble Hans valgt til konge av Norge. Det er etter disse forhandlingene at myntpregningen, både den kongelige og geistlige, ble gjenopptatt i Norge.⁶¹⁰ I kong Hans danske og norske håndfesting i *Halmstad-recessen* (Halmstad 1. februar 1483) er erkebiskopens myntrett nevnt for første gang siden sættargjerden av en konge som et eget

⁶⁰⁷ NgL 2.R. II, 1. halv., s. 297-298; ST III, 363-364.

⁶⁰⁸ *Item haffuer ock Norges radh tijd ock offtha waret begäre[n]de myntar i landet ock wart them tijd ock offtha lofuet ock aldri til thenne tijd framkommet* (NgL 2.R. II, 1. halv., s. 301; ST III, 366).

⁶⁰⁹ *Bethe wij ock ether kerlig, at J wele skicke oss en eller two gode myntare, ther ligger oss stor macth vppa* (NgL 2.R. II, 1. halv., s. 300; ST III, 364).

⁶¹⁰ Alf Hammervold og Christian J. Simensen i den senere tid foreslått en mulig utmynting under erkebiskop Olav Trondsson. Forslaget er fundert i likheter i utformingen av Olavsøksen i avsnittet på Olav Trondssons segl fra 1455 og 1472 og to hulpenninger som vanligvis er attribuert Gaute Ivarsson (*Hulpenning type I og IV* i corpus). I artikkelen presumeres det at stadfestingen av sættargjerden var en *de facto* stadfesting av myntretten (Hammervold & Simensen 2002). I tilleggene til forbundstraktaten mellom Norge og Sverige fra 1482 går det imidlertid klart frem at lovnadene om norsk mynt aldri hadde ført frem. Hammervolds og Simensens forslag fremstår av den grunn som lite trolig.

punkt i et dokument.⁶¹¹ Håndfestingen inneholder ingen formelle endringer av erkebiskopens myntrett, med det ene unntak at mynten skulle være jevngod med dansk mynt. Denne endringen henger sammen med et skifte av myntsystem fra det angelsaksisk/norrøne til det lybske. Vektsystemet ble nå knyttet til den kølnske mark. Som følge av håndfestingen ble et over 40 år gammelt krav om mynt i Norge etterkommet.

En ny norsk utmynting ble igangsatt på et ukjent tidspunkt etter Halmstad-recessen. Håndfestingen slo fast at det skulle preges mynt i Trondheim, Bergen og Oslo. Det knytter seg likevel flere uavklarte spørsmål til forholdet mellom kong Hans og erkebiskop Gaute Ivarssons utmynting. Uklarhetene dreier seg både om hvor enkelte mynttyper har blitt preget og til hvem enkelte mynttyper skal attribueres. De langt fleste adversene har kong Hans kronede monogram **h** i feltet (var: i skjold) i kombinasjon med omskrifter som oppgir kong Hans som myntherre. Noen adverser har bokstaven **n** i felt i stedet for kronet monogram. Disse adversene bærer enten varianter over omskriften **MON AREPI NIDROSIEN** eller **MON NOVA NIDROS**, og må samtlige tolkes som erkebiskopens mynt. Imidlertid oppstår et problem ved tolkningen av myntene som bærer Hans-symbolikk i kombinasjon med St. Olavsinnskrifter eller -symboler.

⁶¹¹ *Item wele wii oc tillade effther mene raadz raad i Norge at myntes skall oc penninge slaes i Trondhiem effther Nidross domkyrkes preuilegier oc thesliges i Bergen oc Oslo effther rigens leylichkeit i alle thesse tre steder jaffngod mynt wid Danske penninge* (NgL 2.R. III nr. 1).

Adversomskrifter		Reversomskrifter	
kong Hans	IOhAnεS D G RεS nOR IOhS DεI GR RεX nOR (var: nORW) IOhAS D G R nORWεI HAnS D G R nORWεI	kong Hans	IOHS D G R nORWεI
St. Olav	SAnTVS OLAVV (var: OLAVVS) SAnTVVS OLAVVS SAnTVOLLAVVSRD	St. Olav	SAn OLAWS RεX (var: SAnCT)
Erkebiskop	MOn ARεPI nIDROSIεn (var)	Bergens nye mynt	MOnε nOVA BεRGεnSIS (Var: MOnεT, BεRGεnS) MOn nOV BεRGεn (Var: MOnε, MOnεT)
Norges mynt	MOnεTA nORWεI (var)	Bergens nye gullmynt	MOnε nOVA AVRεA BERGε
Nidaros nye mynt	MOn nOVA nIDROS	Norges mynt	MOnεTA nORWεI (var: HOnεTA) IHO nDT AnO RWD

Tabell 18: Omskrifter på kong hans og erkebiskop Gaute Ivarsson norske mynter.

Noen av hvidene med kong Hans kronede monogram **h** eller riksvåpen over stort kors på adversen, har variasjoner over adversinnskriftene SAnTVS OLAVVS og SAnCT OLAVVS REX.⁶¹² Hvidtypen med kronet O på adversen har omskriften SAnTVS OLAVVS, samt øks i skjold over stort kors på reversen og omskriften MOnεTA nORWεI.⁶¹³ Hviden har reversen felles med en hvid som bærer kong Hans navn.⁶¹⁴ Den førstnevnte mynten blir av Schive, Schou og Skaare tillagt kong Hans.⁶¹⁵ Historikeren Karin Berg, derimot, har i sin ufullendte katalog over norske erkebispepemynter Gaute Ivarsson som myntherre.⁶¹⁶ Jeg har selv gitt uttrykk for at kombinasjonen den kronede O (St. Olav) og Olavsøksen er interessant, og det ikke ville være urimelig å anse dette som en geistlig mynttype, subsidiært at dette kunne være fellestyper for kongen og erkebiskopen.⁶¹⁷ Den danske myntsamlere Jørgen Sømod har på sin side hevdet at alle mynter med St. Olav-innskrift skulle betraktes som geistlige.⁶¹⁸

⁶¹² Schive 1865, XIV 27-30, 34-36.

⁶¹³ Schive 1865, XIV 32-33.

⁶¹⁴ Schive 1865, XIV 31.

⁶¹⁵ Schive 1865, 133 og XIV 32-33; Schou 1926, nr. 220; NMH I, 95-96; NMH II, nr. 301.

⁶¹⁶ Berg (manus), gruppe I a-b.

⁶¹⁷ Risvaag 2001, 151-152.

⁶¹⁸ Sømod 1975, 9-13.

Både i Hans og Gaute herskerikonografi inngår St. Olav. Både kongedømmet og erkebispesetet var dypt forankret i en tradisjon hvor en stor del av deres autoritet var forlent fra helgenkongen. Olavsøksa er samtidig i bruk på Gaute Ivarssons hulpenninger, alene, eller i kombinasjon med korsstav. Samtidig benyttes både den enkeltstående Olavsøksa og i -øksa kombinasjon med korsstav både i Olav Trondssons og Gaute Ivassons segl. Imidlertid er ikke erkebiskopen den eneste som benytter Olavsøksa i sin ikonografi. Både kongedømmet og erkebispedømmet benyttet denne fra 1200-tallet og fremover, og synes å ha vært forent i bruken til støtte for sine felles politiske interesser.⁶¹⁹ Kongen innlemmet øksa i riksvåpenet, men det kan synes som øksa alene eller i kombinasjon med korsstav var et kirkelig symbol.⁶²⁰ To hvidtyper, en i kong Hans navn og en i St. Olavs navn, bærer ei øks i skjold på reversen. Dette bør, på bakgrunn av den ovennevnte bruken av øks i erkebiskopenes våpen, samt den gjennomgående bruken av øks og øks/korsstav som eneste symbol på Gaudes hulpenninger, oppfattes som erkebispesetets segl. Dette styrkes ytterligere av funnet av et blysegl med en variant av øks i skjold på Marinen, like ved Erkebispegården (T 021437). Seglet har vært foreslått å tilhøre Gaute Ivarsson, men kan godt være noe eldre.

For å komme nærmere et svar på spørsmålene vedrørende myntherre og myntsted har jeg valgt å utføre et stempelstudium over kong Hans og erkebiskop Gaute Ivarssons mynter (se: appendiks iii). Det vil i korthet si et forsøk på å identifisere hvert enkelt myntstempel som har vært brukt i myntproduksjonen. Alle mynter, med unntak av brakteater, har en forside (advers) og en bakside (revers). Myntens advers og revers er preget med to forskjellige stempler. Et av stemplene (understempel) var fastmontert i en benk eller sokkel og myntblanketten ble plassert på dette stempelet. Det andre stempelet (overstempel) var løst, slik at det ble holdt i hånden av håndverkeren og ble tildelt et eller flere slag med en hammer for at stemplenes mønstre skulle vises tydelig på blanketten. Det håndholdte overstempelet ville, fordi det var løst, bli slitt fortere enn det fastmonterte understempelet. Det utslitte stempelet ble skiftet ut med et nytt stempel. Etter en stund kunne neste overstempel være utslitt og byttet ut med enda et nytt. Over tid ville understempelet også slites ut, og prosessen ville være den samme for dette stempelet, slik

⁶¹⁹ Fjelde Larsen 2003, 101.

at det nye understempelet kom i bruk sammen med for eksempel det tredje eller fjerde overstempelet. Dessverre kan man ikke finne selve gjenstanden, stempelet, som har vært i bruk, fordi disse ble ødelagt etter endt bruk for å forhindre falskmynting. Utfordringen er da, ved å studere myntene, å identifisere de enkelte stemplene som har vært i bruk og å identifisere hvilke advers- og reversstempler som henger sammen.

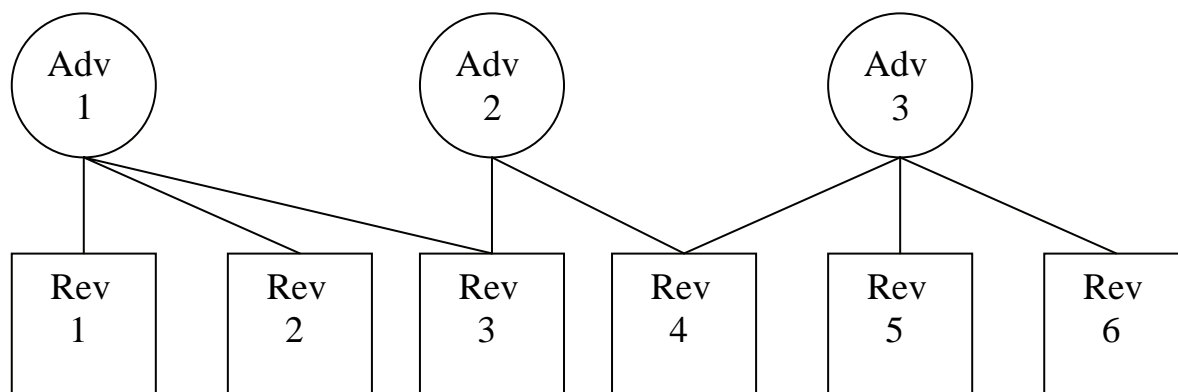

Fig. 60: Grunnprinsipp for stempelkjeder.

Av stempelstudiet går det frem at alle hvider hvor ikke Bergen eller Nidaros er oppgitt som myntsted, eller som oppgir erkebiskopens som myntherre må være preget samme sted. Dette innebærer at disse myntene enten må være preget i Oslo eller Trondheim. Den sterke Olavs-ikonografien som går igjen på mange av myntene i denne gruppen (St. Olavs-omskrifter, Olavsøkser og kronet monogram **O**) mener jeg peker i retning av Trondheim. Det er selvsagt en mulighet for at kongen kunne ha brukt denne ikonografien i Oslo eller Bergen, men som ovenfor nevnt synes øksa alene eller i kombinasjon med korsstav var et kirkelig symbol, noe som også den gjennomgående bruken av øks og øks/korsstav som eneste symbol på Gattes hulpenninger forsterker. På bakgrunn av dette er det to mulige scenarier for utmyntingen i Trondheim, hvorav begge fremstår som sannsynlige:

1. Kongen og erkebiskopen samarbeidet om utmyntingen i den første tiden, før utmyntingen helt ble overlatt til erkebiskopen.

⁶²⁰ Det finnes også en rekke private segl med øks, enten alene eller i kombinasjon med andre symboler, fra senmiddelalderen (jfr. Huitfeldt-Kaas 1899-1950, *passim*). Det er imidlertid ikke klart om noen av disse skal tolkes som Olavsøkks.

2. Kongen var ikke involvert i utmyntingen. Erkebiskopen preget likevel den første tiden mynt i kongens navn, i henhold til det opprinnelige privilegiet av 1222, for etter en tid å sette sitt eget preg på mynten.

De tre siste erkebiskopene forsynte myntene med sine egne innskrifter og symboler. Dette skjedde i et slikt omfang at det må ha eksistert en generell aksept for dette fra kongens side. At erkebiskopene har sine egne preg ser ut til å falle inn i et vanlig europeisk mønster i senmiddelalderen, men det faktum at erkebiskopene i denne perioden fremstår på mynten som myntherrer må også kunne tolkes som en visualisering av erkebiskopen som den fremste mann i riket og i regionen. En mann den svekkede kongemakten måtte gi store innrømmelser til.

Det er klart at kong Hans i den siste delen av sin regjeringstid ikke var involvert i utmyntingen i Trondheim, hvis han noen gang var det. Da hertug Christians kansler, den danske Erik Valkendorf, tiltrådte som erkebiskop i 1510 var allerede skinnnet av en kongelig utmynting i Nidaros et tilbakelagt stadium. I Christian IIs danske og norske håndfesting (København 22. juli 1513) nevnes den danske og norske myntens beskaftenhet som eget punkt. Hvilke steder utmyntingen skulle finne sted nevnes ikke.⁶²¹

Under erkebiskop Erik preges det skillinger, hvider og blafferter. Skillingene og hvidene bærer alle variasjoner over omskriften SANCTVS OLAVS REX NORWEGIE på aversen og variasjoner over erkebiskopens navn og tittel på reversen. Skillingenes averser viser henholdsvis den stående St. Olav og erkebispestolens ferdig utviklede våpen. En variant av den siste typen er for øvrig de første norske mynter med årsangivelse (1518 og 1519). Alle skillinger og hvider har Valkendorfs slektsvåpen på reversen. Valkendorfs slektsvåpen er for øvrig blaffertenes eneste motiv. Hvidens avers viser et skjold over stort kløverkors. I motsetning til erkebiskop Gaute Ivarsson, som på sine senere mynter utelukkende gir seg til kjenne med tittel, fremstår altså Valkendorf som person på sine mynter. Valkendorf fremstår da på linje med andre samtidige europeiske kirkefyrster med myntrett – en skikk han garantert kjente til fra sin studietid i Tyskland. Erkebiskopens

⁶²¹ *Item huat som mynttes effter thenne dag i Danmarck oc Norge skall mynttes swa at two marcer giøre fuldeste fore en Rinsk gylden (DN IX, 478).*

nære tilknytning til hertugen, den senere kong Christian II, var neppe til hinder for at Valkendorf kunne flagge sin eksistens på denne måten.⁶²²

Frederik I ble valgt til norsk konge av en herredag i Bergen 23. august 1524. Litt over to måneder tidligere, 20. juni, sendte Frederik et brev til Biskop Mogens på Hamar, hvor det gis ordre om at det skal slås skillinger og hvider på Hamar. Brevet inneholder nøyaktige opplysninger om myntens lødighet, vekt og utseende.⁶²³ Det er imidlertid ikke bevart mynter som tilsvarer Frederiks forordning.⁶²⁴ Det virker lite sannsynlig at det kom i stand en utmynting på Hamar, derimot finnes det bevarte kongelige mynter fra Oslo og Bergen.⁶²⁵

Norges siste erkebiskop, Olav Engelbrektsson (1523-37), lot prege en mark og to skillingstyper. I likhet med Erik Valkendorf gir også han seg til kjenne med navn og familievåpen. Marken viser den sittende St. Olav med omskriften S OLAWS RE NO på aversen. Reversen bærer et firedelt våpen over et stort liljekors; erkebispestolens våpen i 1. og 4. felt og erkebiskopens slektsvåpen i 2. og 3. felt. Skillingene viser erkebispestolens våpen på aversen og erkebiskopens slektsvåpen på henholdsvis stort kløverkors eller stort krykkekors på reversen. På aversen har skillingene variasjoner over omskriften SANCTVS OLAWS REX NORVEG. Samtlige mynter har variasjoner over erkebiskopens navn og tittel på reversen. Ved reformasjonen og erkebiskopens flukt fra landet opphører utmyntingen i Trondheim for godt.

Stedsangivelse

To av Halmstad-recessens oppgitte myntsteder, Bergen og Trondheim, finnes oppgitt på mynter, men Oslo er fraværende. På bakgrunn av dette har det vært vanlig å anta at mynter med innskriften MOnęTA nORWęI burde tilskrives Oslo.⁶²⁶ Mot dette synet står Nils Ludvig Rasmusson, som holdt Bergen som det mest sannsynlige myntstedet.⁶²⁷ Skaare tar på sin side ikke stilling til myntstedet, men holder muligheten for en utmynting i Oslo åpen i katalogdelen av *Norges Mynthistorie*.⁶²⁸

⁶²² For en redegjørelse for Erik Valkendorfs forhold til Christian II, se f.eks. Hamre 1943.

⁶²³ NRR I, 4.

⁶²⁴ NMH I, 99.

⁶²⁵ Jfr. NMH II, 310-315.

⁶²⁶ Schive 133-134; Holst 1936 a, 134; Ernst 1940, 79; Galster 1972, 38.

⁶²⁷ Rasmusson 1943, 282-286.

⁶²⁸ NMH I, 96; NMH II, 34.

Både myntene med og uten stedsangivelse fordeler seg jevnt i funn fra hele landet. I tillegg er det funnet norske mynter i så pass stort antall i danske funn at det må stå som en bekreftelse på at norsk mynt sirkulerte i Danmark på linje med den danske i henhold til Halmstad-recessens formulering at mynten skulle være ”jaffngod mynt wid Danske penninge”.

	Nominal	Advers	Revers	Angitt myntsted i omskrift
1	Gylden	Stående St. Olav	Kronet riksvåpen over stort kors	Bergen
2	Skilling	Oldenburgs våpen over stort kors	Riksvåpen	Bergen
3	Søsling	Oldenburgs våpen over stort kors	Riksvåpen	Bergen
4		Kronet monogram h i skjold	Riksvåpen	Bergen
5	Hvid	Kronet monogram h	Riksvåpen	Bergen
6		Kronet monogram h	Riksvåpen over stort kors	Bergen/Trondheim
7		Kronet monogram h	Riksløve over stort kors	
8		Kronet monogram h	Øks i skjold over stort kors	
9		Kronet monogram O	Øks i skjold over stort kors	
10		Bokstaven n i felt	Riksvåpen over stort kors	Trondheim
11	Hulpenning	Riksløve		
12		Øks i strålerand		
13		Øks i skjold i strålerand		
14		Korslagt øks og korsstav i skjold i strålerand		
15		To korslagte økser og korsstav i strålerand		

Tabell 19: Kong Hans og erkebiskop Gaute Ivarsson, hovedtyper ca. 1483-1513.

Av stempelkjedene går det frem at det må ha vært to myntsteder i Norge under kong Hans. Bergensmyntene skiller seg klart fra myntene med Olavslegender eller Moneta Norwei ved at samtlige har oppgitt myntsted. Det kan argumenteres for at myntene i kjede 7 i stempelstudiet bør henlegges til Oslo, under den forutsetning at Olavsymbolikken like gjerne kunne vært benyttet av kongen. St. Olav-omskriftene, som også benyttes på samtlige sikre erkebispehvider. De må da i tilfelle ha vært benyttet både i Oslo og Trondheim, men ikke i Bergen. Dette fremstår imidlertid, som ovenfor argumentert, som lite sannsynlig. Det synes å være større rimelighet at kongens forbehold i Halmstad-recessen, ”effther rigens leylighet”, her har spilt inn. Kun to av av tre lovede myntsteder, Bergen og Nidaros, ble opprettet. I august 1482 nevnes riktignok ”Mynther garden” i Oslo i forbindelse med en leiekontrakt for nabotomten.⁶²⁹ Denne kilden skal neppe leses som et

⁶²⁹ DN V, nr. 919.

bevis på at en utmynting fant sted i Oslo på dette tidspunktet, før Halmstad-recessen, men snarere som et eksempel på et eldre gårdsnavn som hadde vedvart gjennom hundreåret hvor det ikke ble utgitt mynt i Norge. Jeg finner det svært lite sannsynlig at en utmynting i Oslo startet før 1516, da Hans Mule tiltrådte som lensherre, selv da viser skriftlige kilder at det langt opp på 1520-tallet, blant annet grunnet sølvangel, var vanskelig å oppebære en utmynting i Oslo.⁶³⁰

For de to siste erkebiskopene, Erik Valkendorf og Olav Engelbrektsson må det anses for å være klart at myntstedet er Nidaros. Dette forsterkes ytterligere ved funnene av erkebiskopenes myntverksteder under utgravningene av Erkebispegården i 1991. Tre laftede bygninger av *stofa*-typen, plassert over hverandre, er identifisert som tre suksessive myntverksteder.⁶³¹ Den eldste bygningen er dendrokronologisk datert til ca. AD 1500, og altså bygget for erkebiskop Gaute, eller Gaute og kong Hans. Størrelsen på myntverkstedet (ca. 8,5m x 5,5m., med et hovedrom på ca. 25m²) synes godt å harmonere med en utmynting av noe beskjedent omfang, som argumentert for ovenfor. Dateringen av verkstedet byr på enkelte problemer i fortolkningen av utmyntingen i Trondheim, i og med at det er 17 år yngre enn gjenopprettelsen av erkebiskopens myntprivilegium. Det fremstår som lite sannsynlig at erkebiskopen skulle ha ventet så lenge før en utmynting ble iverksatt, særlig når man tar i betraktning presset for å få en norsk mynt som ble lagt på kong Hans før kongevalget i 1483. Det fremstår da tre muligheter for utmyntingen før AD 1500: 1) utmyntingen har foregått utenfor Erkebispegården frem til verkstedet ble bygd, 2) det finnes et eldre, ikke utgravet, verksted under dette verkstedet eller 3) utmyntingen har foregått i Erkebispegården i lokaliteter som ikke var spesialkonstruert for formålet. Den siste muligheten anser jeg for å være den mest sannsynlige, noe som støttes opp av at dette var svært utbredt over hele Europa i perioden.⁶³² Verkstedet ble på et ukjent tidspunkt før 1532 revet og dekket med leire.

Det neste verkstedet var en treroms bygning, 9,5m x 6,5 m, med en mulig svalgang mot nord. Størrelsen på og utformingen av det andre verkstedet indikerer hvilken betydning erkebiskopen har lagt i å ha et velegnet sted for sin myntproduksjon. Om det er Gaute Ivarsson eller etterfølgeren Erik Valkendorf som har oppgradert myntverkstedet er

⁶³⁰ DN II, 1083.

⁶³¹ For opplysninger om verkstedenes beskaffenhet se: Nordeide & Skaare 1992; McLees 1998 a; Saunders 2001.

usikkert, men dette verkstedet ser ut til gjennom lengre tid å ha tilfredsstilt de krav erkebiskopens myntproduksjon stilte.⁶³³ Både denne bygningen og en våpensmie i nærheten har til slutt vært utsatt for en kraftig brann, sannsynligvis da deler av erkebispegården ble satt i brann av Frederik Is tropper i 1532 etter at erkebiskopen hadde støttet Christian IIs gjenerobningsforsøk. Det synes å ha vært av stor betydning for erkebiskopens motstandere å ramme både erkebiskopens våpenproduksjon og hans evne til å betale sine menn på en praktisk måte.

Kort tid etter brannen i 1532 ble et tredje, mindre verksted (5,5m x 5,5m, 28m²) reist på stedet over det forrige. Den vekten man har lagt på å sette et nytt myntverksted i stand etter brannen er spesielt interessant. Måten verkstedet ble bygget opp på, viser i tillegg at dette har vært gjort svært raskt. Sannsynligvis må dette ha vært ment som en midlertidig løsning til de pågående politiske stridighetene roet seg og Erkebispegården kunne bygges opp på nytt. Behovet for mynter til å avhjelpe betalingen av sine egne menn og den inntekt selve utmyntingen kunne gi må ha vært betydelig i disse konfliktfylte årene. Det er imidlertid klart at erkebiskopens arbeidsstokk bare delvis fikk betalt sin lønn i mynt, selv Arnold myntherdrengh fikk i 1536 deler av lønnen i klede.⁶³⁴

⁶³² Spufford 2001.

⁶³³ Til tross for at det opprinnelige myntprivilegiet av 1222 begrenset erkebiskopens retter til en myntmester og en tjenestesvenn, er det ikke usannsynlig at arbeidsstokken knyttet til dette verkstedet kan ha vært betraktelig større enn rettarboten tilsa. Fraværet av skriftlige kilder tillater imidlertid ingen sikre konklusjoner. De eneste kjente navnene knyttet til myntproduksjonen er myntmesteren Jacob Schult og Arnold myntherdrengh.

⁶³⁴ Arnold myntherdrengh kom *crucis inuentionis*

Jtem skall haffue om *aret xv marc vj alen vestfarllerrefft*.

Jtem fic ipso die Margarethe vj *marc*

Fic Bartolomej vj *alen vestfarllerrefft*

Fic Epiphanie *iiij marck penninggh* (*Engelbriktsen*, 106). Lønnsforholdene ved arbeidsstokken i Erkebispegården er for øvrig inngående behandlet av Harald A. Nissen (Nissen 1998).

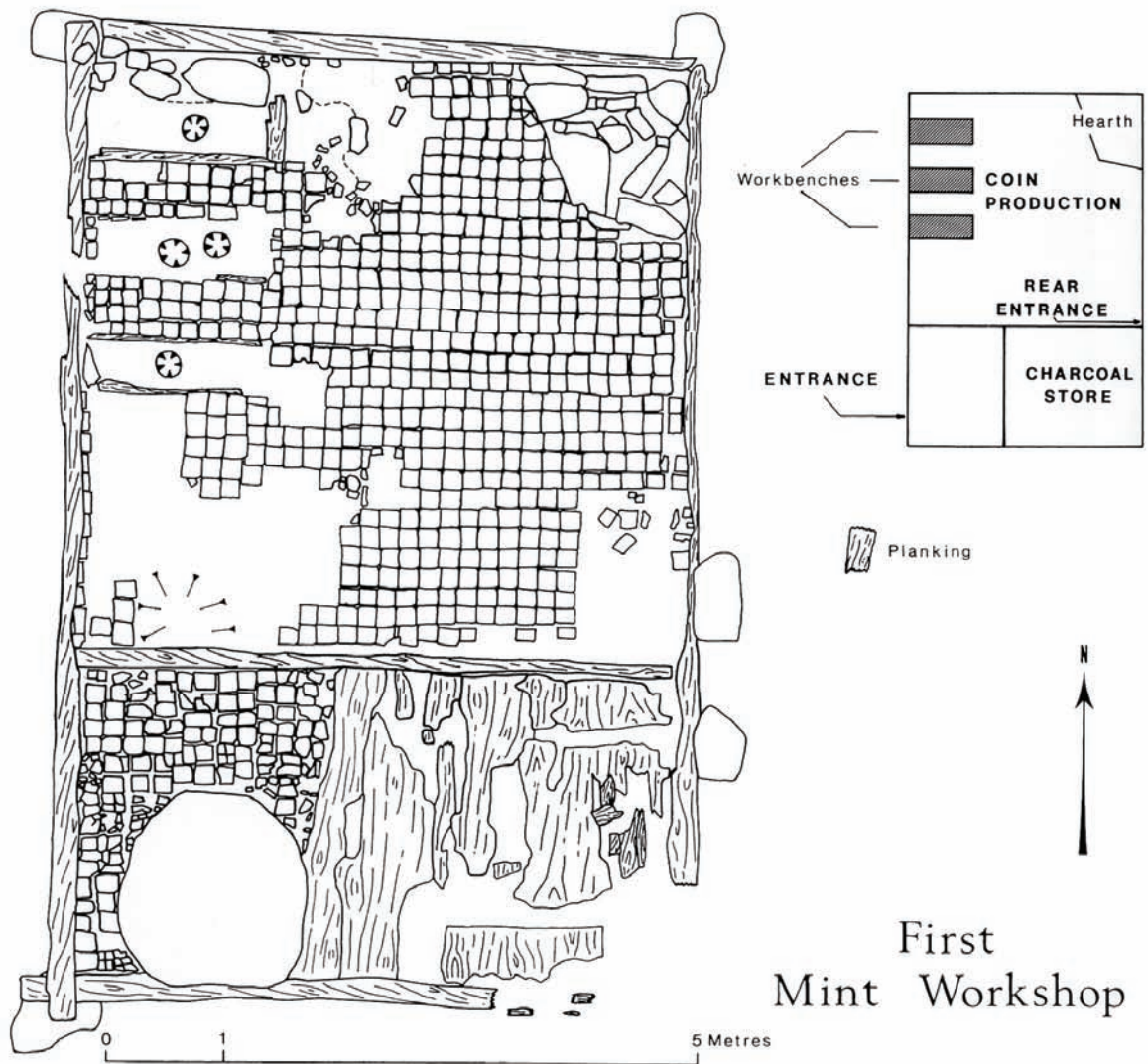

Fig. 61: Det første myntverkstedet. Tegning: Richard Cuttler, Riksantikvaren.

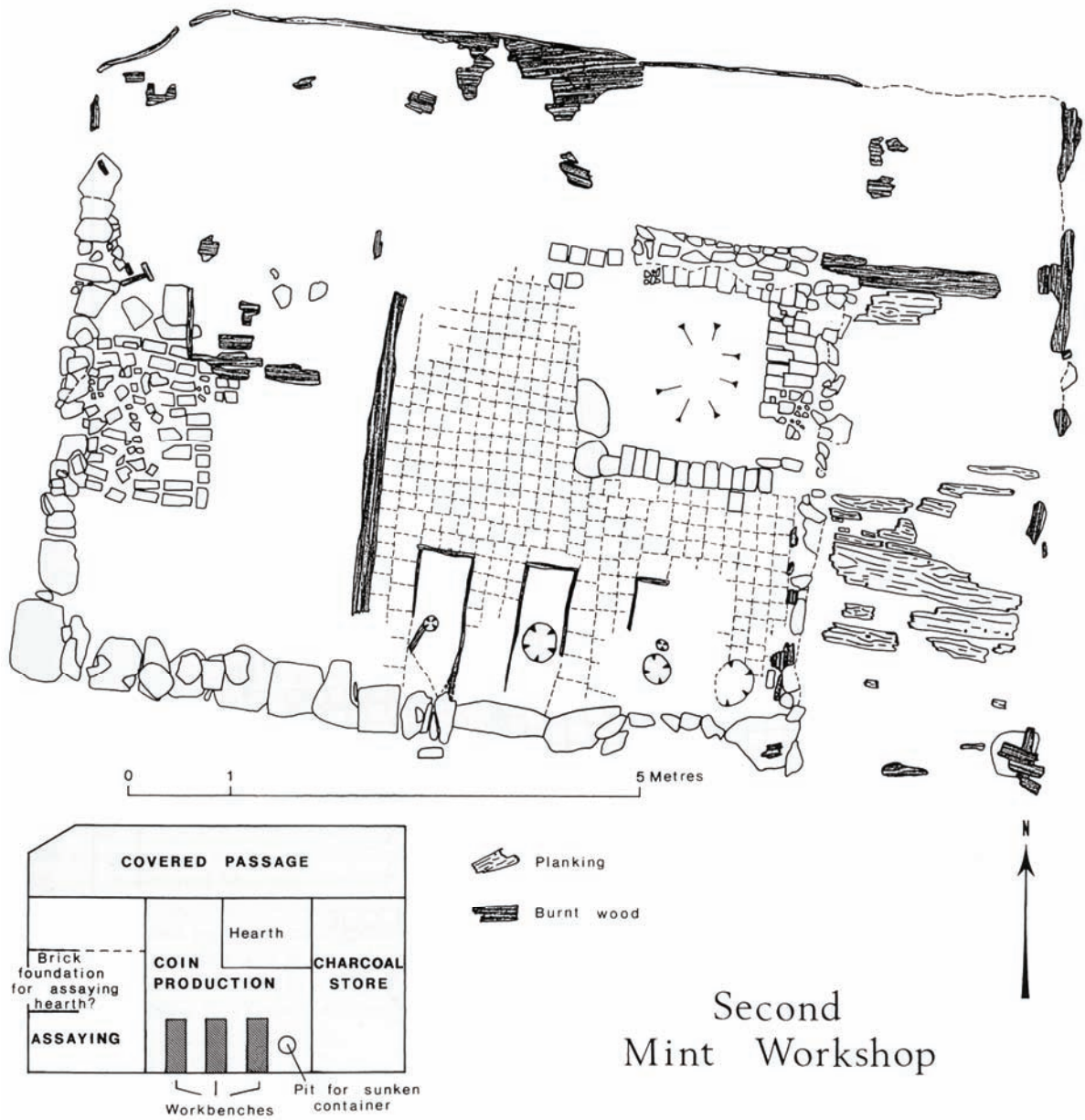

Fig. 62: Det andre myntverkstedet. Tegning: Richard Cuttler, Riksantikvaren.

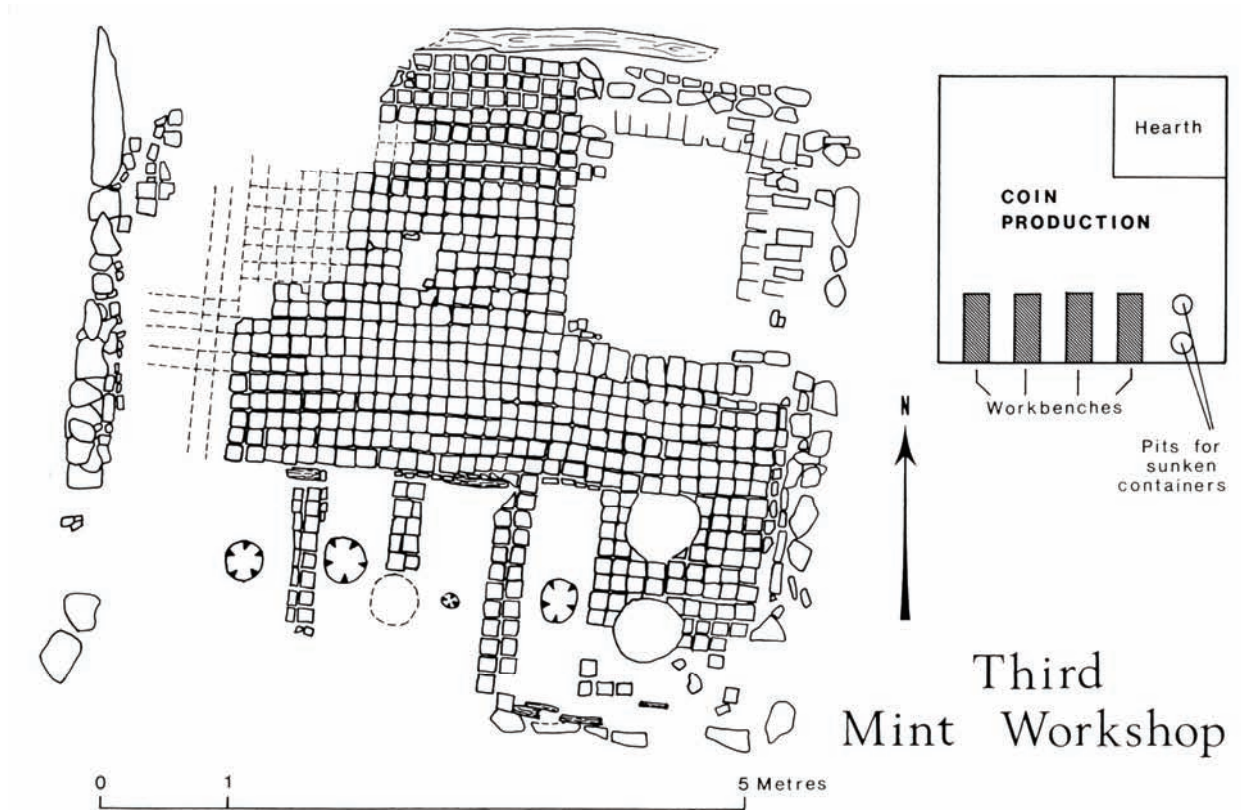

Fig. 63: Det tredje myntverkstedet. Tegning: Richard Cuttler, Riksantikvaren.

Myntverkstedet (*Mynthen*) er nevnt åtte ganger i Olav Engelbrektssons regnskapsbøker i årene 1535-36. Noen av innførslene viser leveranser av sølv til verkstedet, andre utbetalinger i mynt fra verkstedet. 15. februar 1537 viser en innførsel at det ble betalt ut 32 lødige mark sølv og 14 ½ lodd *paiment*, dvs. ferdiglegert, umyntet sølv.⁶³⁵

Utmynting ca. 1480-1537

På bakgrunn av det ovenstående synes det som at det i tiden etter 1483 og frem til 1510 kun ble preget mynt i Bergen og Trondheim. Bergensutmyntingen var et rent kongelig foretak, mens det er noe uklart om trondheimsutmyntingen den første tiden var et samarbeid mellom konge og erkebiskop, for så å gli helt over til en ren erkebiskopelig utmynting;

⁶³⁵ Engelbriksson, 154-160.

eller om dette var alene erkebiskopens utmynting hele tiden. Det synes klart at det var erkebiskopen som hadde den absolutt største utmyntingen i Norge under kong Hans. Dette speiles både i antall bevarte mynter og i antall stempler fordelt på de to myntstedene som var i drift. Årsaken til dette må etter all sannsynlighet søkes i det faktum at erkebiskopen, i motsetning til kongen, hadde sitt tilhold i landet, og hadde størst interesse av en hjemlig mynt. Videre hadde kongen en betydelig utmynting i Danmark, med Malmö som det viktigste myntstedet. De relativt lave antall stempler som var involvert tyder på at det må ha vært en heller beskjedne produksjon. Hvis en antar at hvert advarsstempel kan ha preget ca. 15 000 mynter, tilsvarer det under en million mynt i løpet av de 27 årene etter at Gaute fikk myntretten gjenopprettet for erkebispesetet.

I tiden etter 1513 og frem til reformasjonen foresto kongene kun mindre emisjoner i Bergen og Oslo, mens de to siste erkebiskopene oppbevar sin myntslagning i langt større grad. Utmyntingen var neppe en kontinuerlig prosess. En stadig mangel på sølv, som blant annet kommer til uttrykk i stattholderen i Oslo, Oluf Galdes, myntforordning 8. november 1526 må ha bevirket dette: "...oc ganske føghe sølff her y landet er szaa mønthen ey fuldelig wed seg bliffue kand...".⁶³⁶ Problemet med å oppbevare en utmynting slik det var lovet i Halmstad-recessen vises igjen i august 1533 (?) i et memorial, foreslått å være utstedt av bergensbispen Olav Torkelsson, om saker hvor det var mangler som skulle forhandles om muligens ved herremøtet i Bud. I memorialets 39. punkt nevnes de tre myntstedene Bergen, Oslo og Trondheim.⁶³⁷

De tre myntverkstedene speiler den gradvise økningen i erkebispesetolens økonomiske maktstilling. I perioden etter svartedauden arbeidet erkebiskopene møysommelig for å gjenoppbygge og utvide erkebispesetolens økonomiske fundament etter den nedgangen pesten påførte kirken. Erkebiskop Gaute fulgte opp det arbeidet hans forgjengere, særlig Aslak Bolt, hadde utført for å rette opp kirkens økonomi. Gaute har tydeligvis vært oppmerksom på de muligheter for økonomisk og, ikke minst, politisk gevinst myntretten kunne innebære og plasserte et myntverksted sentralt i sin egen gård. På tross av dette vil det sannsynligvis være en misforståelse å oppfatte verkstedene utelukkende som myntverksteder. Metallurgiske analyser av deler av avfallsmaterialet fra

⁶³⁶ DN II, 1083.

verkstedene har vist at en del av avfallet ikke inneholder sølv, og kan tenkes ikke å være tilknyttet myntproduksjon, men derimot å være uttrykk for annen produksjon.⁶³⁸

4.3.6. Utmynting i Trondheim – sammenfatning

Den ovenstående behandlingen av utmynting og mulig utmynting i Trondheim har ført frem til noen konklusjoner, men stadig er det store usikkerheter knyttet til en rekke perioder og problemstillinger. Spørsmålet om utmyntingen foregikk på faste steder eller var ambulerende er ikke avklart, men det kan synes som det i hovedsak er tale om et varierende antall faste myntsteder.

Ut fra myntinnskrifter kan det synes som utmyntingen i Trondheim fra midten av 1000-tallet først fant sted i kongsgården, for så å flyttes ut av kongsgården og inn i byen, etter som bebyggelsen skifter karakter fra kongelig stapelplass til et urbant sentrum med omfattende småhandel. Det er imidlertid et åpent spørsmål hvorvidt denne utmyntingen ble forestått av private entreprenører etter angelsaksisk mønster, eller om myntmestrene var personer i kongens tjeneste. Sett i lys av den byutviklingen som fant sted fra midten av 1000-tallet og fremover synes Skaares teori om at brorparten av myntene under Harald Hardråde er preget i Trondheim plausibel. Etableringen av Nidaros som et kongelig maktsentrum i den viktige Trøndelagsregionen og den forholdsvis raske utviklingen i småskalahandelen i byen etter midten av 1000-tallet peker i retning av at det nettopp er her mynten har hatt sin viktigste arena. Myntproduksjonen underletter den regulære småhandelen i Trondheim i andre halvdel av 1000-tallet, med det resultat at en pengeøkonomi, eller utstrakt myntbruk, vokste frem i byer og på markedsplasser, eller i det minste i enkeltbyer. At Haralds mynter i løpet av en tiårsperiode ble spredt over store deler av riket fra Trøndelag og sørover behøver ikke bety at ikke utmyntingen kunne ha foregått på ett eller to steder, Trondheim og Hamar.

For Olav Kyrres mynter som er produsert i betydelig høyere antall enn Harald Hardrådes, kan det synes urimelig at alle disse myntene skulle ha blitt preget i Trondheim. Snarere må denne utmyntingen ha forekommet mer spredt. Det kan likevel synes å være liten grunn til å tro at utmyntingen ikke skulle ha vært mulig å administrere fra noen få

⁶³⁷ *Thette ær thenn brøst som Norgis riige [liidh haffuer lyddett och ennw dageligen lydher. Furst att recesser som vt haffue worrit giffuit ære icke holde [...]] Jtem om mynthen att stonde i Bergen, Oslo och Trondem (DN X, 674). Fra [igjen utslettet.*

kongelige sentra, f.eks. Trondheim, Bergen og Tunsberg. At Trondheim er det eneste stedet som er navngitt kan, som nevnt, skyldes tilfeldigheter. Det kan synes rimelig å anta at flere av myntene med myntmesterformler med eiendomsreferanse er slått i Trondheim, unntaket kan være mynter med myntmesternavnet Ulf Canwi, som opptrer i større antall i funn fra Hordaland og Rogaland.

I perioden fra og med Magnus Berrføtt og frem til Sverre Sigurdsson starter sin utmynting har vi få holdepunkter. Det kan i lys av de turbulente politiske forholdene i perioden synes noe tvilsomt at det fant sted noen kontinuerlig myntproduksjon. Selv om enkeltkonger kan ha forestått tidvise utmyntinger er det høyst usikkert om dette fant sted på faste steder eller der hvor den enkelte konge måtte ha oppholdt seg. En konge som kan ha gitt ut mynt, muligvis i Trondheim, er Magnus Erlingsson.

Hvorvidt Sverres første utmynting var stasjonær eller ambulerende er vanskelig å slå fast. De tosidige penningene med sannsynlige henvisninger til Borg eller Bergen, Nidaros, Tunsberg, og Veøy, kan tyde på en tilfeldig organisering i begynnelsen av Sverres kongedømme, hvor kongens markeringsbehov var førende. Imidlertid vil en mer stedfast utmynting være tenkelig i Nidaros over tid, og under Håkon Håkonsson er det klart at kongen hadde en fast stasjonert myntmester i byen. I Sverres saga nevnes Sverres myntmester Hagbard i Nidaros i november 1181, men det går ikke frem om Hagbard er bofast. Myntene fra Sverres og Håkon Håkonssons tid er i all hovedsak anonyme brakteater hvor myntstedet i hovedsak ikke kan fastslås. Det lar seg ikke utskille et enhetlig system over tid for hvordan symboler og bokstaver på brakteatene skal forstås. Noen enkeltbokstaver fremstår som sannsynlige myntstedsangivelser, men de langt fleste gjør det ikke. Enkelte symboler fremstår også som sannsynlige symboler for myntsteder, andre synes å ha vært preget flere steder, noen kanskje i sammenheng med kongelige reiser. Det virker rimelig at Sverres dobbeltsidige penninger og penningene med brakteatpreg med kronet hode *en face* med reversinnskriftene NI og N, samt penningene med kronet hode *en face* i brakteatpreg tillegges Trondheim. De brakteatgruppene fra Sverres og Håkons tidsom klarest fremstår som mulige trondheimsmynter er *punkt i konsentriske sirkler* og *patriarkkors*, som i kirkefunnene fremstår med en nordlig og vestlig overvekt, og som er den største og tredje største gruppen domkirkefunnet. Patriarkkorset har vært tolket som

⁶³⁸ Lohne & Ulseth 1998.

erkebispemynt, men de skriftlige kildene taler imot en geistlig utmynting før 1222. Første gang erkebiskopen selv trer frem med eget preg på en mynt synes å være Jon Raudes brakteat *hode en face med mitra*. I tiden før dette synes erkebiskopene å ha preget de samme typene som kongemakten.

I gruppen *anonyme mynter ca. 1260-70*, bør motivene stilisert borg/NIE og N kunne regnes som preget i Trondheim. Om andre mynter i gruppen har vært preget her er uvisst, da myntene er så å si fraværende i funn.

Jeg finner det sannsynlig at det ble preget mynt i Trondheim under Magnus Lagabøter, både for kongemakten og erkebiskopen. For kongen er det brakteattypen *kronet hode en face*, som sannsynligvis har vært produsert på flere steder, f.eks. Bergen, Oslo, Tunsberg og Nidaros. Etter 1281 synes det som økonomiske og politiske grunner medfører at utmyntingen opphører i Trondheim. Magnussønnene ser utelukkende ut til å ha latt prege mynt i Bergen, Tønsberg og Oslo. Senere under Magnussønnene ser det ut til at bokstavene A og B er etablert som stedsangivelse for Bergen og Oslo.

For perioden ca. 1320-1387 kan det tenkes at N- og/eller T-brakteatene kan være preget i Trondheim, men dette er kun antagelser. Det faktum at vi kjenner navnet på en Myntmester i Trondheim rundt midten av århundret viser imidlertid at det har vært preget mynt i byen.

Under kong Hans ser det ut til at det kun har vært preget mynt på to steder i Norge, Bergen og Trondheim. Utmyntingen i Bergen var et rent kongelig foretak, mens trondheimsutmyntingen, som ser ut til å være den mest omfattende, i den første tiden enten er et samarbeid mellom kongemakt og erkebiskop, for så helt å bli overlatt til erkebiskopen, eventuelt at erkebiskopen den første tiden preget mynt i kongens navn, i henhold til det opprinnelige privilegiet av 1222, for over tid å sette sitt eget preg på mynten. De relativt lave antall stempler som var involvert tyder på at det må ha vært en heller beskjeden produksjon, kanskje under en million mynt i løpet av 27 år. Erkebiskopen hadde den absolutt største utmyntingen i Norge under kong Hans, noe som speiles både i antall bevarte mynter og i antall stempler fordelt på de to myntstedene som var i drift. Årsaken til dette ligger nok i at erkebiskopen hadde sitt tilhold i Norge, og hadde størst interesse av en norsk mynt, mens kongen, som hadde tilhold i Danmark, hadde en betydelig utmynting der. Under de påfølgende erkebiskopene Erik Valkendorf og Olav

Engelbrektsson er det hevet over tvil at det kun var erkebiskopen som preget mynt i Trondheim.

De tre myntverkstedene i Erkebispegården forteller ikke bare om hvor mynten ble slått i perioden, men gjenspeiler også den gradvise økningen i erkebispestolens økonomiske maktstilling. Utmyntingen før det eldste kjente myntverkstedet, fra ca. AD 1500, har sannsynligvis foregått i Erkebispegården i lokaliteter som ikke var spesialkonstruert for formålet.

Et grunnleggende premiss for forståelsen av organiseringen av utmyntingen i Norge frem til reformasjonen er kongemaktens dominerende rolle. Mynten var å oppfatte kongemaktens bona regalia. Periodevis fravær av mynt i middelalderen bør oppfattes som uttrykk for kongemaktens tidvis manglende evne, eller som i senmiddelalderen, manglende vilje, til å opprettholde et myntvesen i Norge. Keld Grinder-Hansens begrep *det proprietære myntvesen* kan med fordel benyttes om det norske gjennom hele middelalderen.⁶³⁹ Utmyntingen fant sted fordi det var i kongemaktens, og senere underordnede myntherrer, som erkebiskopene og hertug Håkon, interesse. At kongen tidvis utnyttet sin stilling som myntherre ved å slå stadig dårligere mynt skal ikke tolkes slik Kåre Lunden gjør ”at det ikke fantes noen virkelig sterke økonomiske eller politiske interesser som var avhengige av profesjonelt kjøp og salg. Hvis det hadde vært *det*, ville de ha presset kongen fra å lage slikt kaos med mynten”.⁶⁴⁰ Derimot gjenspeiler myntmanipuleringen kongemaktens behov for inntekter, slik man eksempelvis kan se av Filip IVs handlemåte i Frankrike i siste halvdel av 1290-tallet, hvor myntinntektene økte fra 101.000 livres i 1296 til 1.200.000 livres 18 måneder senere, som følge av reduksjon av sølvinnholdet i mynten. Inntektene fra mynten utgjorde da hoveddelen av kongens inntekter.⁶⁴¹

Utmynting var neppe en kontinuerlig prosess på noe tidspunkt i perioden mellom Olav Tryggvason og reformasjonen. For norske myntsteder og utmynting kan Peter Spuffords formulering om nord-italienske myntsteder godt adopteres: “Here too impermanence was long the rule”.⁶⁴²

⁶³⁹ Grinder-Hansen 2000, 70-71.

⁶⁴⁰ Lunden 1976, 368.

⁶⁴¹ Spufford 1988, 302.

⁶⁴² Spufford 2001, 157.

5. SAMMENDRAG OG AVSLUTNING

Når penger for alvor ble utbredt, fant de først fotfeste i byene. Økt spesialisering innen handel, håndverk og tjenesteytelse skapte gode forutsetninger for myntbruk. Norske historikere har, til tross for omfattende studier i byhistorie, ikke tatt interesse for denne siden av økonomien.

Svein H. Gullbekk

5.1. Innledning

I de foregående kapitlene har jeg forsøkt å belyse mynt og dens relasjon til Trondheim by i tidsrommet ca. 1000-1630 på flere måter. I innledningskapittelet har jeg tatt utgangspunkt i debatter om økonomiske strukturer i vikingtid og middelalder som har vært ført på bakgrunn av antropologiske og sosiologiske forklaringsmodeller, og stilt meg bak Axel Christophersens synspunkt vedrørende modellenes relevans som erkjennelsesteoretiske instrumenter til å avdekke normative innslag i analyser som behandler handel og vareutveksling i førindustrielle samfunn, og som analytiske utgangspunkter for å forklare sammenhengen mellom vareutveksling og samfunnsform i Norden i tidlig historisk tid.⁶⁴³ Jeg har også, på bakgrunn av skriftlige kilder, samt Arnved Nedkvitnes og Tor Weidlings studier, diskutert handelens karakter og postulert at handelen fra midten av 1100-tallet og fremover i hovedsak må anses for å være en administrert varehandel på mellom- og lokalplan (innenlandshandelen), men med klare understrømmer av markedshandel, og med sterke, og økende, trekk av markedshandel i langdistansehandelen (eksport- og importhandelen). Videre har jeg foretatt en avklaring av noen sentrale begreper i denne avhandlingen: *myntvesen, myntsirkulasjon, monetaritet og pengeøkonomi*.

Kapittel 2 (*Den urbane kontekst*) omhandler de fysiske rammene for denne avhandlingen, byen. I kapittelets første del ble det gitt et innblikk i skandinavisk debatt rundt funksjonelle og strukturelle definisjoner rundt hva som gjør en by til en by, og hovedoppfatninger om norsk byfremvekst. Som et slags *point of departure* valgte jeg for Trondheims del å slutte meg til ”den yngre” eller ”genetiske” forklaringsmodellen med hensyn til byoppkomst, slik den er presentert bla. hos Axel Christophersen, mht.

⁶⁴³ Christophersen 1989 a, 114-115.

vektleggingen av kontinuitetsbrudd og kongemaktens direkte innvirkning på prosessen.⁶⁴⁴ Imidlertid tok jeg forbehold for det jeg oppfatter som en for rigid anknytning til overgripende strukturer og den sterke vektleggingen av redistribusjon i forklaringsmodellen.

I kapittelets andre del er det redegjort for motstridende synspunkter i skandinavisk litteratur på myntens funksjon i byene i vikingtid/middelalder og tidlig etterreformatorisk tid. Jeg har pekt på at den grunnleggende uenigheten knytter seg til to forhold: 1) det ovennevnte skillet i syn på hva som må betraktes som dynamiske og primære i forklaringen av byens oppkomst, og byens samfunnsmessige funksjon og 2) synet på handelen og dens karakter i middelalderen og hvorvidt mynten i større eller mindre grad bør betraktes som en slags spesialpenge fra overgangen vikingtid/tidlig kristen middelalder og frem mot tidlig etterreformatorisk tid. Jeg har i den forbindelse postulert at mynten spilte en sentral rolle i byen og må regnes som et fullt utviklet handelsmedium i Trondheim fra midten av 1000-tallet og frem til slutten av 1300-tallet, og antydnet at en nøkkel til forståelsen av hvorfor mynten fikk denne fremtredende stillingen i bysamfunnet kan finnes i sosiologen Anthony Giddens strukturasjonsteori.

I kapittel 3 (Myntfunn) behandlet jeg alle myntfunn gjort i Trondheim innenfor de forskjellige grenser som byen hadde inntil ca. 1630, samt byens nærmeste tilgrensende områder, Kalvskinnet, Ila, Øya, Bakklandet og Sverresborg. Innledningsvis i kapittelet ble det redegjort for forskningsstatus og kildekritiske problem, hvor det ble fokusert på to forhold. På den ene siden ble det påvist hvordan analyser av myntmateriale i stor grad styres av måten myntfunn presenteres på. På den andre siden har jeg påpekt at det er svært risikabelt å foreta rene kvantitative studier av et så lite materiale som myntfunn fra byer i hovedsak er. Hvis man har den forforståelse at mynt ikke ble benyttet til f.eks. handel i noen særlig utstrekning, løper man den risiko at man, gjennom en uunngåelig *ex silentio*-argumentasjon, aldri oppnår annet enn å få bekreftet sin egen forforståelse. Så lenge analyser av myntfunn ikke relateres til andre numismatiske, mynt- eller pengehistoriske undersøkelser er det grunn til å reise tvil ved fruktbarheten ved det hele.

Når presentasjoner av norske myntfunn bare i liten grad har vært relatert til arkeologisk kontekst, stratigrafi eller assosiert funnmateriale svekkes informasjonsverdien

⁶⁴⁴ Christophersen 1982, 104-105; Christophersen 1989 a, 112.

betraktelig. Uten å plassere myntene i funnkontekst vanskeliggjør det kvalitative analyser av myntens rolle i det miljøet de blir funnet. Som en konsekvens av dette er hvert funn (dvs. hendelse) i denne undersøkelsen så langt mulig presentert med fullstendig stratigrafisk og korologisk funnkontekst. Funnene er satt i en klassifikatorisk ramme som tar utgangspunkt i *handling/hendelse*, det vil si et aksjonsbasert utgangspunkt, i den tro at dette er den mest hensiktsmessige måte å bringe frem informasjon om myntenes funksjon på den tiden de ble tapt eller nedlagt. Jeg har i den forbindelse foretatt en systematisk identifisering av de enkelte funnkontekster, med den begrunnelse at klassifikasjonen må forankres i observerbare fenomen for på den måten å kunne skape en mulig empirisk sammenheng mellom artefakten og dens samtidige funksjon. At myntfunn kan inndeles etter andre prinsipper til andre studier er klart, men min hovedkritikk av en del tidligere klassifikasjoner er deres inkonsekvens eller inkonsistens.

I tillegg til å sette myntfunnene inn i en klassifikatorisk ramme har jeg stilt spørsmålene 1) hvor i byen man finner mynt, og 2) om det er områder i byen hvor mynten brukes/tapes hyppigere enn i andre områder. I den forbindelse har jeg foretatt en sosio-topografisk inndeling av byen i fem hovedsoner: 1) Områder karakterisert av mulig kommersiell og produktiv karakter, 2) Boligområder, 3) Kirkelige områder, 4) Aristokratisk miljø og 5) Omland, som igjen har vært delt inn i underområder. Som en følge av undersøkelsene i kapittelet kom det frem at det har funnet sted betydelige endringer i hvilke miljøer mynten forekommer i løpet av undersøkelsesperioden, fra klare kommersielle soner i siste halvdel av 1000-tallet, via aristokratiske miljø på 1400-tallet, til en mer heterogen fordeling, men likevel primært i et øvre skikt av håndverkere og handelspatrisiat, i siste halvdel av 1500-tallet og frem til ca. 1630.

Mens kapittel 3 i hovedsak kan sies å ha tatt utgangspunkt i et ”brukerperspektiv”, har kapittel 4 (Utmynting) tatt utgangspunkt i de politiske og økonomiske forutsetninger for myntvesenet. Hovedfokuset i kapittelet har vært å forsøke å definere hvilke mynttyper som med rimelighet kan antas å være preget i Trondheim. I tillegg har det norske myntvesenets karakter og oppbygning også vært forsøkt belyst. I den forbindelse har det vært diskutert hvorvidt norsk utmynting var stasjonær eller ambulerende i perioden frem til ca. 1300. Det har ikke vært mulig å trekke endelige slutninger, men jeg vil anta at utmyntingen hovedsakelig var stasjonær, men neppe en kontinuerlig prosess på noe tidspunkt i perioden mellom Olav Tryggvason og reformasjonen.

I det kommende vil jeg forsøke å samle trådene i de foregående kapitlene i håp om å kaste litt mer lys over myntens rolle i Trondheim i perioden mellom ca. 1000 og 1630. Mange av konklusjonene i dette kapitlet vil riktignok være presentert i foregående kapitler, men dette har vært uunngåelig.

5.2. Fra kongelig stapelplass til innvandrernes by

Tidsperspektivet for avhandlingen har vært langt, over 600 år, med startpunkt rundt AD 1000 og frem til 1630. Det er åpenbart at Trondheimssamfunnet var grunnleggende forskjellig ved inngangen til 1000-tallet og ved inngangen til 1600-tallet. Det kan, som nevnt, innvendes at denne tidsrammen på rundt 600 år er for vid for min problemstilling og tilnærming til materialet, men jeg har valgt dette lange tidsspennet i håp om å få frem en kompleksitet som fort kan bli usynlig ved en kortere tidsramme. Etter mitt syn har dette ledet an mot de konklusjoner som vil bli presentert nedenfor.

Med hensyn til Trondheims karakter ved avhandlingens nedre tidsgrense (ca. AD 1000) ga jeg i innledningen min tilslutning til ”den yngre” eller ”genetiske” forklaringsmodellen med hensyn til vektleggingen av kontinuitetsbrudd og kongemaktens direkte innvirkning på ”grunnleggelsen” av Nidaros/Trondheim (kap. 2.1.). Da aktivitetsnivået i eldre sentra i Inn- og Utrøndelag, på Fosen og i Namdalen falt ble en større andel av varestrømmen kanalisert til Nidarneset, mens det samtidig fant sted en overgang fra en sporadisk bosetning og begrenset aktivitetsnivå på Nidarneset på slutten av 900-tallet til en permanent bosetning og etablering av en differensiert håndverksproduksjon i perioden frem mot ca. 1050.

Ved avhandlingens øvre tidsgrense (1630) var Trondheim en by som hadde rangert som kanskje den politisk og religiøst viktigste i Norge fra sen vikingtid og gjennom høymiddelalderen, for så å falle tilbake til en mer beskjedne rolle som regionalt senter. Byen hadde i etterreformatorisk tid et sterkt innslag av utenlandske borgere og blir betegnet som ”innvandrernes by” av Steinar Supphellen.⁶⁴⁵ Disse borgerne kan i stor grad karakteriseres som et handelspatrisiat. I løpet av den perioden som ligger i mellom disse to ytterpunktene har både mengden mynt i byen og byboernes forhold til mynt endret seg vesentlig. Dette vil det bli redegjort for i det kommende.

⁶⁴⁵ Supphellen 1997.

5.3. Perioden frem til ca. 1150: Byfremvekst og småhandel

Ovenfor ble det argumentert for det syn at Trondheim bør betraktes som en formodentlig kongelig anlagt stapelplass i første halvdel av 1000-tallet. De store endringene i bystrukturen som finner sted fra og med ca. 1050 og frem til ca. 1150 med en ekspanderende og differensiert bygningsmasse, tilkomsten av *buthir*, oppgraderingen av *Kaupmannastretet* med en økning i gjennomfarten og mengde transportert gods, og utbygningen av bryggene til å kunne motta havgående fartøy på 50-60 tonn faller sammen med en utvikling og konsolidering av rikskongedømmet som tar til under kongene Harald Hardråde og Olav Kyrre.⁶⁴⁶ Kristendommens voksende innflytelse i samfunnet generelt, og som et grunnleggende element i kongedømmets ideologi virker som Authén Bloms omtalte ”sprengkile” i bondesamfunnet.⁶⁴⁷

Et sentralt spørsmål her har vært hvorvidt den utmyntingen som ble igangsatt rundt midten av 1000-tallet skal ses i sammenheng med utviklingen av rikskongedømmet som fant sted på samme tid. Som det har vært argumentert for i kapittel 4.3.1., synes Skaares teori om at brorparten av myntene under Harald Hardråde er preget i Trondheim plausibel.⁶⁴⁸ Det kan videre synes rimelig å anta at flere av myntene hvor myntmesterformler inneholder eiendomsreferanse til mynt eller myntstempel er slått i Trondheim. Disse er kanskje tilvirket av private entreprenører, som slo mynt under kongelig oppsyn. Harald Hardrådes etablering av en omfattende utmynting til fortrenghet av utenlandsk mynt var, som det ble fremhevet av Kolbjørn Skaare, en bedrift av avgjørende betydning.⁶⁴⁹ Haralds og Olavs samlede utmynting føyer seg inn i en europeisk tradisjon fra frankisk⁶⁵⁰ og engelsk⁶⁵¹ utmynting. Per Sveaas Andersens påstand at Harald Hardråde må ha hatt et målrettet handlingsprogram som tok sikte på å vinne et nordisk velde,

⁶⁴⁶ Christophersen & Nordeide 1994, 280-283.

⁶⁴⁷ Blom 1956, 68.

⁶⁴⁸ Skaare 1976, 106; Skaare 1981, 483-484.

⁶⁴⁹ Skaare 1976, 113.

⁶⁵⁰ Fra et noe fragmentert utspring innskrenket Pippin den Lille (major domus 741-51/konge 751-68) myntretten til et regale. Et system beholdt og forsterket av Karl den Store (konge 768-800/keiser 800-14) (Volz 1971, 165). Under Karl den Skallete (843-76) gis det i et kapitulare fra juli 861, med henvisning til Ludvig den Fromme (814-40), utførlige straffebestemmelser for avvisning av denarer med god renhet og vekt til kongelig tvangskurs. Straffen for å nekte å motta mynt til kongelig tvangskurs var for frie menn en bot på 30 solidi, for ufrie menn korporlig avstraffelse eller merking med en glødende mynt i pannen. (Monumenta Germaniae historica Legum Sectio II, Capitularia Regnum Francorum, Tomi I Pars II, Nr. 271, s. 301 f.; sitert i Volz 1971, 167).

⁶⁵¹ Kong Athelstan (925-40) slo fast i *The Grateley decrees* at det skulle være én myntenhet over hele kongens område (EHD 1, 384).

og plassering av Haralds ”nasjonale” myntvesen inn som et ledd i Haralds maktpolitikk kan i det perspektivet synes rimelig.⁶⁵² I norsk sammenheng må Haralds utmynting ses på som et radikalt nytt styringsgrep, som fikk to viktige konsekvenser: På den ene siden manifesterte Harald seg som den nye kristne konge med makt og rett til å innføre helhetlige administrative og økonomiske virkemidler i sin politikk. På den andre side ble det, på linje med kristendommens ”sprengkile” inn i bondesamfunnet, med Haralds og Olav Kyrres drastiske reduksjon i myntens sølvinnhold, drevet en sprengkile inn i aristokratiets rett til å definere verdiforhold. Resultatet av disse tiltakene kan ses i myntskatter fra Trøndelag og sørover, hvor Haralds, og senere Olavs, mynter i økende grad fortrenger utenlandsk mynt, for til slutt å bli enerådende, samtidig som testingen av sølvet i myntene opphører. Skattefunnene viser at bøndene over tid måtte akseptere kongens mynt, men forteller likevel ikke hvordan myntene ble brukt på landsbygda.

Det har i kapittel 4.3.1. vært argumentert for at skiftet av myntstedsangivelse fra Nidarnes til Kaupang, som finner sted i Magnus Berrfötts tid, må ses på som en speiling av konkrete strukturelle endringer i det regionale styre hvor byen tillegges størst vekt – en nedtoning av kongsgårdens rolle og en flytting av den kongelige myndighetsutøvelse ut i kaupangen. Aksentueringen av byen som sentrum for administrasjon og handel bringer mynten ut i byen, men mynten bidrar på sin side også til å vekke byens betydning i regionen. Dette medfører at det må være rimelig å anta at lokaliteten hvor mynten ble slått (myntstedet) var av betydning, i hvert fall i tiden mellom ca. 1050 og frem til rundt 1100. Etableringen av Nidaros som et kongelig maktsentrum i den viktige Trøndelagsregionen og den forholdsvis raske utviklingen i småskalahandelen i byen etter midten av 1000-tallet peker i retning av at det nettopp er her mynten har hatt sin viktigste arena. Svein H. Gullbekk har i så måte en treffende formulering: ”Samspillet mellom den institusjonaliserte økonomien og markedsøkonomien utgjorde en viktig forutsetning for distribusjon av mynt i middelaldersamfunnet”.⁶⁵³

Som påpekt i kapittel 2 og 4 ligger en grunnleggende forutsetning for forståelsen av hva mynt representerer i erkjennelsen av myntherrens rolle. Myntvesenet som kongens eiendom (*bona regalia*), og opprettholdelsen av et myntvesen i et område over tid, forutsatte en sentralmakt med styrke nok til å innføre helhetlige administrative og

⁶⁵² Andersen, P. S. 1977, 155-156.

⁶⁵³ Gullbekk 2003, 363.

økonomiske virkemidler i sin politikk, og med styrke nok til å få mynten akseptert til fastsatt kurs. Myntens beskaffenhet og utmyntingens omfang avhang dermed av kongens behov og var ikke regulert som svar på en fri markedsøkonomis etterspørsel etter transaksjonsmidler. Den andre grunnleggende forutsetningen for forståelse er erkjennelsen av myntbrukerens rolle. Til tross for kongemaktens reelle og udiskutable myndighet over myntvesenet var kongen avhengig av at folket spilte med. I lys av Anthony Giddens *strukturdualitet*, hvor verken strukturene bestemmer individets handlinger, eller individenes handlinger utgjør strukturen, og hvor aktørene/agentene er kyndige, kan vi begynne å forstå hvordan og hvorfor mynten forholdsvis raskt fikk en fremtredende og dominerende stilling først i bysamfunnet, og senere på landsbygda.

Når Harald Hardråde satte igjennom sitt omfattende utmyntingsprosjekt i sine områder, som ble fulgt opp av Olav Kyrre, var det kongemaktens interesser som var førende. Myntvesenet ble i tiden mellom ca. 1050 og 1100 etablert som kongens *bona regalia*, som kongen hadde full råderett over. Kongemaktens satsing på mynten må ha hatt to primære siktemål. På den ene side må det ha vært et klart behov for en manifestasjon av herskerens tilstedeværelse i de områdene han rådde over, men det må også ha ligget klare økonomiske beveggrunner for gjennomføringen av et så omfattende prosjekt. For Harald, og de etterfølgende kongene gjennom hele middelalderen, må myntvesenet som potensiell inntektskilde ha veid tungt. Det er imidlertid i den daglige sosiale aktivitet og rutine at grunnlaget oppstår for skapning av, vedlikeholdelse eller påvirkning av sosiale strukturer.⁶⁵⁴ Når byborgerne i initialfasen ser ut til å ha akseptert den innenlandske mynten skal de ikke betraktes som viljeløse dukker som danser etter kongemaktens pipe, men som bevisste og kyndige aktører. På den ene side må kongemaktens dominerende stilling i byen, og bysamfunnets avhengighet av kongemakten som en initierende og stabiliserende faktor vært av avgjørende betydning. På den andre siden må mynten ha fremstått som et gunstig betalingsmedium i den urbane sammenhengen. Byens annerledeshet i forhold til det tradisjonelle bondesamfunnet, med sitt innslag av utlendinger, ikke bofaste, kongelige følgesvenner, horer, prester og håndverkere, hvor tradisjonelle resiproke og redistributive sosioøkonomiske mønster ikke lenger fant sin gyldighet, må ha aksentuert behovet for, og aksepten av, et praktisk betalingsmiddel. Den

⁶⁵⁴ Giddens 1984, 281-285.

markante endringen i bystrukturen og ekspansjonen og differensieringen av bygningsmassen som fant sted fra midten av 1000-tallet må ha bidratt til et stadig økende skille mellom by og land, og bidratt til å skape og skjerpe heterogeniteten i den interne arbeidsdelingen i ulike arbeids- og verdiskapningsprosesser, med en påfølgende aksentuering av den sosiale lagdelingen. I byen oppsto et sosialt rom som la grunnlaget for en pengeøkonomi og senere en markedsøkonomi. For å sitere Axel Christophersens noe blomstrende, men treffende, beskrivelse av Trondheim i siste halvdel av 1000-tallet: "Det var her i det fysiske, sosiale og kulturelle skjæringspunktet mellom den føydale maktelitens arkaiske bolighus – stova – og byboernes mer eller mindre tilfeldige krypinn, at spiren til en sammensveising av byspesifikk erfaring, refleksjon og praksis vokste fram. I den forstand er *urbanitet*, dvs. byen som livsform og kulturell ytring, i historisk forstand *gaterommets produkt*. Byrommets streter og veiter fremstår på den måten ikke bare som en spesifikk sosio-romlig struktur som genererer, i Simmels forståelse, bymessige kulturelle former og sosiale holdninger [...]. Middelalderbyens strete representerer på en og samme tid stedet hvor fortidens erfaringer og nåtidens realiteter konfronteres, et sted der fremtiden ble skapt gjennom tenkte former, forventninger og mening".⁶⁵⁵

Det er i dette byrommet og i forhold til denne fremvoksende *urbaniteten*, i dualiteten mellom myntherrens vilje og brukernes håndtering, det oppstår et monetært rom, en *monetaritet*, som i siste instans påvirker generelle holdninger til samfunnet for øvrig. For å bruke Christophersens formulering, er myntbruken i utgangspunktet en *byspesifikk erfaring – et gaterommets produkt*, som etter hvert smitter over på den omkringliggende landsbygda. Myntfunnene fra Folkebibliotekstomtens hovedfase 4 (ca. 1050-1100) hvor nesten alle myntene var enkelttap, funnet i en offentlig sone med kommersiell aktivitet, enten i selve *Kaupmannastretet* eller inne i bodene, viser med tydelighet at myntene raskt fant en plass i den regulære småhandel i perioden. Byrommets dynamikk med økende spesialisering, fremmedgjøring og avvik fra tradisjonelle sosioøkonomiske mønster, samtidig som byen som administrativt sentrum var avtager av betydelige skatte- og bøteinntekter, bidro til å skape rom for allmenngjøringen av mynten som verdimåler og betalingsmiddel. Mynten utviklet seg til å bli den fremste *verdimåleren* slik at aktørene, som Bo Franzén påpekte, raskt kunne skaffe seg informasjon om ulike representasjoners

⁶⁵⁵ Christophersen 1999 b, 145.

realverdi, som eller ville vært uoppnåelig via utallige bilaterale enheter.⁶⁵⁶ Mynten var *ikke nødvendig* i den forstand at man behøver mynt for å drive handel, hvilket forholdene i 1400-tallets Bergen viser, men når den likevel var tilgjengelig og påbudt inngikk den i byens daglige rutine. Den raske veksten i varetransporten og småskalahandelen, som kan ses i det arkeologiske materialet fra perioden må ha blitt vesentlig underlettet av en rikelig tilgang på mynt. Et viktig poeng i Giddens strukturasteori er de utilsiktede konsekvensene av intensjonelle handlinger.⁶⁵⁷ Verken Harald Hardråde eller Olav Kyrre kan ha hatt forutsetning for å overskue mer dyptgripende konsekvenser av etableringen av en omfattende norsk utmynting. Når mynten først var der, i mengder, oppsto en egen dynamikk hvor mynten i tillegg til å være et strukturelt og økonomisk og politisk virkemiddel nært knyttet til sentralmakten, fungerte *strukturende* i den forstand at den over tid påvirket holdninger til verdi, verdisetting og autoritet ovenfra og bidro til avpersonifisering av økonomiske forhold.⁶⁵⁸ Byen ble slik sett også en vesentlig forutsetning for at mynten kunne fremstå som en allmenngyldig penge i siste halvdel av 1000-tallet. Hvorvidt det da er snakk om en *pengeøkonomi* i den forstand at flertallet av transaksjonene ble betalt med mynt er imidlertid uvisst, men funnene viser en klar tendens til at myntene har vært et meget viktig, kanskje dominerende, medium i småskalahandelen i denne perioden.

5.4. Perioden ca. 1150-ca. 1320: En kommersiell revolusjon uten mynt?

Perioden fra midten av 1100-tallet og frem til begynnelsen av 1300-tallet er preget av motstridende informasjon med hensyn til mynten. På den ene siden finner det sted en sterk økning i varehandelens volum, ofte betegnet som en ”kommersiell revolusjon”, i hele den vestlige kristenhet, som også får konsekvenser for de skandinaviske landene.⁶⁵⁹ På samme tid øker myntmassen i hele Europa blant annet som følge av store nye sølvforekomster fra 1160-tallet og frem til begynnelsen av 1300-tallet. Den markante

⁶⁵⁶ Franzén 1998, 236.

⁶⁵⁷ Giddens 1984, 5-14.

⁶⁵⁸ Frédéric Elfver har diskutert kongens manglende evne til å opprettholde sin egen mynt i Sigtuna i perioden ca. 995-1030 i lys av Giddens teori om de utilsiktede konsekvenser av intensjonelle handlinger, og argumenterer for at kongens manglende evne til å holde utenlandsk mynt ute av sirkulasjon medførte at kongens egen mynt ikke ble akseptert som regnemynt, men som edelmetall på linje med fremmed mynt. Dette fikk den utilsiktede konsekvens at mynt selv om en pengeøkonomi tidvis kan ha fungert, var det vektøkonomien som ble videreført etter ca. 1030 (Elfver 1998).

⁶⁵⁹ Se f.eks. Lopez 1971; Nedkvitne 1983; Carelli 2001.

økningen i tilgang til sølv økte mulighetene for å benytte mynt i en rekke sammenhenger hvor mynten tidligere hadde spilt en mer beskjeden rolle, dette gjelder særlig på landsbygda.⁶⁶⁰ Også i Skandinavia er det dokumentert en markant og stadig økning i myntvolumet fra 1100-tallets andre halvdel og opp på begynnelsen av 1300-tallet.⁶⁶¹

I Trondheim speiler utviklingen av byens fysiske struktur den internasjonale tendensen ved at bodbebyggelsen ekspanderer kraftig i forhold til den øvrige parsellbebyggelsen, samtidig med en kontinuerlig utvidelse og forbedring av *Kaupmannastretet*. Byen når sitt araelmessige maksimum på begynnelsen av 1300-tallet.⁶⁶² Større og mer dyptgående handelsfartøyer kunne mottas etter hvert som bryggefrontene ble flyttet ut på dypere vann. En mengde varer kanaliseres inn til byen som del av erkebispesetets inntekter. Fra utgravningene på Folkebibliotekstomta finner også sted en økning i antallet handelsindikerende funn, hvor konsentrasjonen av ”merkelapper” i områdene langs stretet er et signifikant trekk.⁶⁶³ Som ovenfor nevnt (kap. 2.2.) sto kontakten til sentralgårder på landsbygda sterkt, ved at hus og tomter i stor grad ble eid av de samme som eide jordegods – den gruppen som av Christophersen ble omtalt som et ”verdslig, lokalt ”handelspatrisiat”.⁶⁶⁴ Dette ”patrisiatet” må over tid ha spilt en avgjørende rolle i prosessen med å alminneliggjøre myntbruk også på landsbygda i høymiddelalderen.

Utenrikshandelen, som i løpet av høymiddelalderen ble dominert av Bergen, synes i stadig økende grad fra 1100-tallet og fremover å ha hatt karakter av markedshandel.⁶⁶⁵ Bestemmelsene vedrørende handelen i Bylovens byskipingsbolk og kjøpebolk, Bjarkøyrettens kaupangsfolk og farmannsfolk, samt de mange og omfattende pris og handelsbestemmelsene i diplomaterialet, peker i retning av en administrert varehandel på mellom- og lokalplan (innenlandshandelen) fra midten av 1100-tallet og fremover. Imidlertid kan det i noen skriftlige kilder, som eksempelvis Kongespeilet og NgL III 39, spores klare understrømmer av *markedshandel* også på lokalplan (kap. 1.6.).

Øyensynlig fant det kun sted tidvis utmynting under noen av kongene i perioden eller Olav Kyrre. I likhet med den utmyntingen som fant sted i siste halvdel av 1000-tallet

⁶⁶⁰ Spufford 1988, 109-263.

⁶⁶¹ Klackenberg 1992, *passim*; Grinder-Hansen 2000, *passim*; Carelli 2001, 192-201; Gullbekk 2003, *passim*.

⁶⁶² Christophersen & Nordeide 1994, 263-288.

⁶⁶³ Christophersen & Nordeide 1994, 245-260, 284.

⁶⁶⁴ Sandnes 1971, 244-245; Christophersen & Nordeide 1994, 288; Erslund 1994, *passim*; Erslund & Sandvik 1999, 102; Røskoft 2003, 163-164.

⁶⁶⁵ Nedkvitne 1983, *passim*.

var myntvesenet fremdeles kongens *bona regalia* og et tidvis fravær av ny mynt speiler kongemaktens manglende evne til å opprettholde en utmynting. Hvorvidt utmyntingene foregikk på faste steder, eller var ambulerende, kan ikke belegges, men jeg finner det sannsynlig at flere av myntene fra perioden må ha blitt preget i Trondheim. Myntvolumet i tiden frem til ca. 1180 var etter all sannsynlighet ikke stort nok til å oppebære den rollen mynten hadde i siste halvdel av 1000-tallet som et mulig dominerende medium i småskalahandelen i byen. Helt fraværende var mynten neppe, men kildetilfanget er magert. Den eneste mynten fra Magnus Berrfötts tid og frem til Sverre Sigurdsson som er funnet i Trondheim bygrunn, og som med rimelighet kan anses for å være preget i Trondheim, er en penning preget etter Magnus Berrfötts halvpenningsstandard. Når mynten neppe var å oppdrive i tilstrekkelige mengder må dens viktigste rolle i bysamfunnet – og som det går frem Magnus Erlingssons saga når erkebiskop Øystein krevde å få pengebøter betalt etter sølvvurdert øre i stedet for mynt, også på landsbygda⁶⁶⁶ – ha vært som verdimåler. Dette skal imidlertid ikke forstås slik at mynten ikke tjente funksjonen som betalingsmiddel i den grad den var å oppdrive. Mangel på mynt er ikke ensbetydende med spesialfunksjon.

Ved midten av 1100-tallet finnes det, på tross av at utmyntingsvolumet sannsynligvis var betydelig lavere enn et halvt århundre tidligere, indikasjoner på at det må ha vært mynt i sirkulasjon, og mynten synes å ha vært en etablert og akseptert verdimåler. Eksemplet med erkebiskop Øysteins krav om pengebøter etter sølvvurdert øre, i stedet for mynt, viser at det må ha vært mynt i sirkulasjon på det tidspunktet og det var til bøndenes ugunst at erkebiskopen ikke ville ha den.⁶⁶⁷ Myntens tilstedeværelse, til tross for at den må ha vært langt mer beskjeden enn på slutten av 1000-tallet, ga bøndene et forhandlingskort overfor kongen, som kongen vanskelig kunne stå imot. Hans eget instrument ble rettet mot ham selv. Her finner vi en strukturdualitet som virker på to plan. På de ene side opptrer den kyndige agenten (bøndene) rasjonelt og praktisk i forhold til systemet: kongemakten innrømmes kun så stor bøtesats som kongens eget myntsystem legger grunnlaget for – noe som er til bøndenes gunst på kort sikt – og det er i bøndenes interesse at dette rutineres. På lang sikt fikk imidlertid bøndenes motstand mot å innrømme kongen den samme bøtesats som erkebiskopen den utilsiktede konsekvensen at den bidro til å sanksjonere

⁶⁶⁶ *Heimskringla* overs, 340, 342-344.

⁶⁶⁷ Jfr. diskusjon i kap. 4.3.2.

kongemaktens egen mynt som verdimåler, noe som bidro til å reproducere et system som i sin ytterste konsekvens var i kongemaktens interesse og underlagt dennes kontroll.

Både under Sverre Sigurdsson og Håkon Håkonsson har det vært preget mynt i Trondheim. Hvorvidt Sverres første utmynting var stasjonær eller ambulerende er vanskelig å slå fast. Sverres tosidige penninger med sannsynlige henvisninger til Borg/Bergen(?), Nidaros, Tunsberg, og Veøy, kan tyde på en tilfeldig organisering i begynnelsen av Sverres kongedømme. Utmyntingen synes tilsynelatende å ha vært kortvarig, med sterkt propagandistiske trekk. Denne sannsynlige ambulerende, og propagandapregede, utmyntingen må helst ses i lys av Sverres svake stilling rundt 1180. En mer stedfast utmynting er imidlertid mer sannsynlig i Nidaros etter at Sverre tok et fast grep om byen og fikk borgen Zion oppført i 1183. Det er likevel først med Håkon Håkonssons rettarbot av 1222 at det går klart frem at kongen hadde en fast stasjonert myntmester i Trondheim.⁶⁶⁸ I kapittel 4.3.2. har det imidlertid på bakgrunn av utbredelse i kirkefunn og enkelte større skattefunn vært foreslått at flere brakteattypen kan ha vært preget i Trondheim både under Sverre, Håkon og Magnus Lagabøter.

Det er også etter 1222 erkebiskopen starter sin myntpregning, enten i egen regi, eller hos kongens myntmester, slik rettarboten tillater. I lys av dansk og engelsk praksis har dette sannsynligvis vært gjennomført uten at erkebiskopen hadde egne insignier på myntene. Dette harmonerer godt med rettarbotens ordlyd og kongens klart overordnede stilling med hensyn til myntretten. Jon Raudes brakteat med *hode en face med mitra* er antagelig første gang erkebiskopen gir ut en mynt med et motiv som avviker fra kongens. Dette kan ha skjedd på bakgrunn av en personlig innrømmelse til Jon Raude, eller en permanent innrømmelse til erkebispestolen fra Magnus Lagabøter i kjølvannet av sættargjerden i Tunsberg. Etter 1281 ser det imidlertid ut som om den økonomiske og politiske utviklingen i riket fører til at utmyntingen opphører i Trondheim og Magnussønnene ser utelukkende ut til å ha latt prege mynt i Bergen, Tønsberg og Oslo.

Det nesten totale fraværet av enkeltfunn av mynt inne i selve byen etter ca. 1115 og frem til Magnus Lagabøters tid har medført flere spørsmål av historisk og metodisk/taksonomisk art. I kapittel 3.2.10. har det vært diskutert om mynten faktisk var helt eller delvis fraværende i byen eller om mangelen på myntfunn fra perioden skyldes

⁶⁶⁸ NgL I, s. 446.

andre faktorer. Det ble stilt spørsmål om hvorvidt myntvesenet brøt sammen på begynnelsen av 1100-tallet og i stor grad lå nede frem til Magnus Lagabøter. Var det slik at det ikke var nok mynt tilgjengelig i perioden eller var mynten var så dårlig at den ikke ble akseptert? Dette har jeg tillatt meg å trekke i tvil og derimot påpeke at hovedgrunnen til mangelen på funn kan ligge i myntens beskaffenhet, dvs. at det primært er brakteater som ble preget i perioden (kap. 3.2.10.). Myntene er så små at de på den ene siden ikke har blitt oppdaget under utgravninger grunnet manglende sålding og manglende bruk av metalldetektorer. På den andre siden kan de av samme grunn, at de er de små og skjøre, i stor grad ha blitt brutt ned i løpet av de 7-800 årene som har gått fra de kom i jorden til moderne utgravninger har tatt til. Opp mot dette kan man stille spørsmålet om hvorfor det da er funnet så mange mynter i norske kirker, til tross for at bevaringsforholdene for metaller i mange kirker kan karakteriseres som like dårlige som de en finner i deler av Trondheim bygrunn – slik mange, sterkt nedbutte, funnmynter vitner om. Myntene i kirkene har imidlertid ligget relativt mer beskyttet mot omroting og samtidig gjenfinning under kirkegulvene. Mens sålding så å si ikke har forekommet i bygravningene, har jordmasser fra kirkegulvene i større grad vært såldet.

Kåre Lunden stiller i sin polemikk mot Svein H. Gullbekk det retoriske spørsmålet om kanskje de fleste mynter som eksisterte i Norge i middelalderen allerede er funnet av moderne arkeologer.⁶⁶⁹ Her finner en imidlertid essensen i Lundens, og flere andres, sentrale teori: mynten var mer eller mindre fraværende i middelaldersamfunnet, inkludert byene. Skriftlige (gjerne rurale) kilder fra 1300-tallet, når mynttilgangen svikter, brukt retrospektivt, paret med få myntfunn fra 1100- og 1200-tallet fra byene bekrefter bildet.

I lys av denne avhandlingens gjennomgang av myntfunn fra Trondheim og de klare indikasjonene på hvordan mynt ble håndtert både i tiden før 1100 og etter ca. 1260, finner jeg det imidlertid vanskelig å forstå at mynten enten skulle ha vært fraværende eller falt tilbake til en slags spesialpenger i Trondheimssamfunnet i høymiddelalderen. At det i perioden mellom Olav Kyrre og Sverre Sigurdsson kunne være mangel på mynt er sannsynlig, da det er mye som taler for at det var en heller beskjeden utmynting i perioden. Imidlertid settes det i gang en storstilt umynting under kong Sverre. Denne utmyntingen

⁶⁶⁹ Lunden 1999, 264. Gullbekks svar finnes i Gullbekk 2005.

ekspanderer under og når et klimaks under Håkon Håkonsson og Magnus Lagabøter og det er hevet over tvil at mye av denne utmyntingen må ha foregått i Trondheim.

Stilt opp mot det faktum at det etter all sannsynlighet ble preget flere mynter under Håkon Håkonsson og Magnus Lagabøter enn noen andre konger i løpet av hele middelalderen, hvor deler av denne utmyntingen må ha funnet sted i Trondheim, og at erkebiskopen på samme tid hadde myntrett, fremstår den ovennevnte mulighet for fravær av mynt eller spesialfunksjon som lite sannsynlig. Dette inntrykket styrkes av måten mynt omtales i Biskop Laurentius saga, samt av Svein H. Gullbekks gjennomgang av hvilke betalingsformer som ble benyttet ved jordhandler i perioden fra 1282 til 1350, som viser at det i byene ble pengene i hovedsak redet ut i mynt eller mynt og naturalier.⁶⁷⁰ De klare trekkene av en pengeøkonomi i byene som kan ses i de skriftlige kildene fra årene rundt AD 1300 må være et resultat av en lengre utvikling, og Sverre Sigurdssons, Håkon Håkonssons og Magnus Lagabøters omfattende utmyntinger støtter opp om dette. Den bebyggelsesmessige og handelsmessige ekspansjonen som fant sted i Trondheim et stykke tid etter ca. 1150 og frem til slutten av 1200-tallet må ses i sammenheng med den nye konsolideringen av kongemakten som startet under Sverre Sigurdsson og skjøt fart under Håkon Håkonsson. men også med den nye og omfattende utmyntingen som samtidig ble iverksatt under Sverre og de påfølgende kongene, samt under erkebiskopene etter 1222. Jeg finner all grunn til å støtte opp om Svein H. Gullbekks antagelse at både kongemakten og kirken betalte sine utgifter i mynt.⁶⁷¹ Når kongemakten eller erkebiskopen ga ut mynt var det først og fremst for å dekke sine utgifter og skaffe inntekter ved sølvinndragelser. Den utilsiktede effekten av disse utmyntingene og økende pengevolumet var imidlertid en muliggjøring og forenkling av handel på detaljnivå, som igjen la grunnlag for en økning av volumet i varehandelen. Det er i kjølvannet av dette en stadig sterkere individualistisk og kommersialiserende mentalitet vokser frem i Trondheim, slik det tidligere har vært påvist i f.eks. Lund i samme periode.⁶⁷²

⁶⁷⁰ Gullbekk 2003, 265-272; *Laurentius norrøn*, 16.

⁶⁷¹ Gullbekk 2003, 361.

⁶⁷² Carelli 2001, passim.

5.5. Perioden ca. 1320-ca. 1480: Pest og pengevesenets fall

På dette punktet velger jeg å avvike fra avhandlingens generelle indre periodisering og slå sammen periodene ca. 1320-ca. 1400 og ca. 1400-1480 da disse, etter min mening, på dette punktet best lar seg beskrive samlet.

Fra begynnelsen av 1300-tallet er folketallet i byen var synkende. Som beskrevet i kap. 2.2., går det fra utgravningene på Folkebibliotekstomta frem at det fra begynnelsen av hovedfase 10 (1325-1500) opptrer en rekke stagnasjons- og forfallstendenser i det fysiske materialet, med en nedgang i bebyggelsesfrekvens og aktivitetsnivå, med sammenslåing av parseller og en viss reduksjon i artefaktsmaterialet, samt en reduksjon i antallet begravelser på kirkegården. Som det har vært påpekt inntraff disse tendensene til stagnasjon allerede før Svartedauden, noe som harmonerer med krisetendenser i Europa fra 1330-tallet og fremover.⁶⁷³ Da Svartedauden kom ble kirken liggende med brukket rygg med en kraftig økonomisk tilbakegang, som ikke begynte å rette seg før under erkebiskopene Aslak Bolt og Gaute Ivarsson fra midten av 1400-tallet. Det profesjonelle, markedsorienterte håndverket ble skadelidende, men forsvant neppe.⁶⁷⁴ Trondheim tapte i tillegg stadig handelsmessig i forhold til Bergen i et system hvor en administrert innenlandshandel synes å ha vært fremtredende.

I tiden etter ca. 1320 inntraff flere ting samtidig som skulle bidra til en vesentlig og varig endring i norsk utmynting og til slutt et regulært sammenbrudd i myntvesenet. Etter Håkon Magnussons død ble Magnus Eriksson valgt til konge både i Norge og Sverige. Fra Magnus tid har myntene fra de to landene så sterke likhetstrekk at det ikke er urimelig å anta samordning av myntvesenet i de to landene. Dette medførte over tid en sterk økning i svensk mynt i Norge. Gullbekk har argumentert for at Svartedauden ikke var et umiddelbart vendepunkt i utmynting og pengeomløp i Norge, men at de politiske hendelsene i tiden rundt 1363 var av mer avgjørende betydning. Noe som understrekes ved at antallet myntfunn fra norske kirker reduseres drastisk i tiden etter dette.⁶⁷⁵ At kongemakten i tiden etter 1363 hadde lite interesse for norske myntforhold demonstreres ved forliket mellom riksrådet opprørerne, ledet av Engelbrekt Engelbrektsson, i 1437 og det norske riksrådets klage i forbundstraktaten mellom Norge og Sverige fra 1482. Mynten

⁶⁷³ Duby 1968, 293-331; Sandnes 1971, 93-99.

⁶⁷⁴ Hagen 1994, 291.

⁶⁷⁵ Gullbekk 2003, 200-207.

var og ble borte til tross for nordmennes iherdige forsøk på å få gjenopptatt en utmynting på norsk jord. En siste og avgjørende faktor, i tillegg til kongemaktens manglende interesse for norske forhold, som førte til opphør av den norske utmyntingen var en stadig økende mangel på sølv i hele Europa. De gamle sølvgruvene var i ferd med å bli uttømt i løpet av 1300-tallet, som resulterte i en reell svikt i sølvtilgangen fra 1370-årene og et hundreår fremover, med påfølgende problemer for myntproduksjonen en rekke steder.⁶⁷⁶

Jeg har ikke funnet det rimelig å mer enn løselig foreslå hvilke mynttyper som kan være preget i Trondheim i tiden mellom 1320 og ca. 1387 (n- og/eller T-brakteater), hvor norsk utmynting opphører. At det har vært preget mynt i Trondheim rundt midten av århundret er derimot hevet over tvil da vi kjenner navnet på en myntmester hjemmehørende i Trondheim, Henrik Willialmsson som har vært aktiv i tiden rundt 1350- og 1360-årene. Når utmyntingen ble gjenopptatt i Trondheim etter at den opphørte på 1280-tallet vites ikke (kap. 4.3.3.).

Kun to av 39 mynter som er funnet i bygrunnen i perioden 1320-1480 er funnet utenfor kirkelige områder. Disse er en norsk mynt på Kalvskinnets og en utenlandsk mynt inne i byen. Hele 29 av myntene er funnet i Erkebispegården. Fordelt etter funnkategorier og områder har 28 av 36 hendelser vært regnet som *tap* (77,8 %), hvorav 25 (69,4 %) fant sted i Erkebispegården. Hoveddelen av myntene fra perioden i funnene fra Trondheim hører hjemme i det hundreåret det ikke ble gitt ut mynt i Norge. Mye av forklaringen ligger nok i det faktum at disse myntene i hovedsak er funnet i Erkebispegården, som åpenbart har hatt en vesentlig bedre tilgang på mynt enn andre i Trondheimssamfunnet. Skal dette tolkes slik at det var et reelt fravær av mynt i Trondheim og i så tilfelle, hvilke konsekvenser fikk fraværet av mynt? Mens Pietro Querinis beretning om røstværingerens forhold til mynt er i denne sammenheng fremstår som en lite brukbar kilde, da den forteller om myntforholdene i et lite samfunn på en relativt isolert nord-norsk øy, er Laskaris Kananos observasjoner fra Bergen på samme tid, og oldermennene ved Kontoret i Bergens innberetning fra 1458, verd å merke seg. Når Kananos forteller at det ikke sirkulerer mynter, men at de som kjøper og selger bytter med varer, og oldermennene eksplisitt sier at handel med mynt er uvanlig, er det nok beskrivelser som ville ha passet vel så godt på Trondheim. Som funnene viser, fantes det mynt i trondheimssamfunnet, men denne

⁶⁷⁶ MacKay 1981, *passim*; Day 1982; Miskimin 1989, *passim*; Spufford 1988, 339-362; Munro 1992, *passim*; Gullbekk 2003, 207-211.

mynten synes i all hovedsak å ha sirkulert innen en lukket og eksklusiv sfære. Dette innebærer at mynten ikke lenger, eller i liten grad, inngikk som en del av bylivets rutiner og sosiale praksis. Dette betyr ikke at det ikke sirkulerte mynt i kort- og mellomdistansehandelen i Norge i perioden. Funn av svenske, danske og mecklenburgske brakteater fra 1400- og 1500-tallet i norske kirker viser dette med tydelighet.⁶⁷⁷ Derimot er det grunnlag for å stille seg noe tvilende til Skaares påstand om at pengeomløpet ble holdt på et høyt nivå, selv på landsbygda, i perioden.⁶⁷⁸ I tillegg til kongemaktens manglende interesse i norsk utmynting synes hansaen å ha virket som en bremsekloss på den generelle utbredelsen av mynt i Norge, gjennom sitt handelsmonopol. Det var, som det går frem av innberetningen fra oldermennene ved Kontoret i 1458, i hansaens interesse at vare ble byttet mot vare, slik at de på den måten kunne styre varestrømmen inn og ut av riket. For hanseatene ble mynten tydelig et uønsket medium i langdistansehandelen på Norge, da den åpnet for at konkurrenter ikke var avhengige av å ha varer å gi i bytte, og dermed kunne gjøre handel til ethvert tidspunkt. Selv om hanseatene selv bidro med en stor del av de myntene som kom i sirkulasjon i landet, må dette antas å ha vært helt marginalt i forhold til hva som var nødvendig for å opprettholde en pengeøkonomi. I neste instans må dette også ha påvirket de lokale myntforholdene også i Trondheim.

Det er imidlertid et interessant trekk at funnmyntene fra tiden etter ca. 1387 i hovedsak stammer fra unionspartnerne Danmark og Sverige. Dette kan ha to forklaringer, som ikke behøver stå i motstrid til hverandre: den ene forklaringen kan være en at kongemakten fremdeles evnet å styre hvilke mynter som skulle sirkulere i Norge, den andre at handelen i Trondheim var ”bundet i et indre midtnorsk kretsløp”, som Blom uttrykker det, og følgelig ikke tiltrakk seg utenlandsk mynt i særlig grad.⁶⁷⁹ I det siste kan nok en stor del av forklaringen ligge. Erkebiskopene hadde forlenget tatt konsekvensen av Bergens handelsfortrinn og kanaliserte deler av sin økonomiske kontakt med utlandet gjennom sin gård der. En konsekvens av det ovenstående må være at det i tiden etter 1363 fant sted et gradvis skifte fra pengeøkonomi til naturaløkonomi i Trondheim. Dette støttes opp av Laskaris Kananos observasjoner fra Bergen og oldermennene ved Kontorets

⁶⁷⁷ Skaare 1982 b.

⁶⁷⁸ Skaare 1982 b, 146.

⁶⁷⁹ Blom 1997, 282.

reaksjon på nederlendernes bruk av mynt og gull, som begge illustrerer en tilsvarende situasjon der.

Kongemaktens fravær som myntherre, og dermed som premissleverandør med hensyn til hvilke betalingsformer som var gjeldende, overga muligheten til å definere viktige samfunnskontrakter, og dermed makt og dominans, til andre aktører – spesielt hansaen. Dagliglivets *regler og praksis* endret seg dermed gradvis i retning av en naturaløkonomi. I og med at naturalier hele tiden hadde vært aksepterte betalingsmidler på linje med mynt, var kongene på 1300- og 1400-tallet neppe bevisst hvor stort maktvakuum deres fravær som myntherre potensielt kunne innebære. Den tyske hansaen, som kyndig agent, kunne følgelig dreie myntmangelen til sin fordel ved å tilby gode alternativer, og styrke sin stilling og handelsdominans. Det er ikke dermed sagt at dette var *den* avgjørende faktor i hansaens dominans, men det bør absolutt tas med som *en* faktor i et hele. For Trondheims del fikk dette også konsekvenser. Når erkebiskopen i tillegg foresto sin handel med utlandet i Bergen, fikk dette den, av erkebiskopen, utilsiktede konsekvens at hans egen by ikke lenger ble en arena for utstrakt myntbruk. Imidlertid differensieres bildet noe ved det faktum at de norske handlende i Bergen villig aksepterte nederlendernes mynt. Her vil jeg peke tilbake på Kilgers *monetaritetsbegrep*. Selv om regler og praksis for handelen hadde endret seg i retning av en naturaløkonomi, var det likevel en pågående dynamisk konflikt, hvor nordmennene demonstrerte sin forståelse av mynten og, ikke minst, deres sosiale og økonomiske stillingtagen.

5.6. Perioden ca. 1480-1537: Erkebiskopens tid

Etter Halmstadrecessen i 1481 kom Trondheims og Norges sterke mann, erkebiskop Gaute Ivarsson, styrket ut. En rekke politiske og økonomiske innrømmelser var gitt kirken og erkebiskopen, inkludert den gamle retten til å gi ut mynt, som var blitt opphevet i 1281. I tiden etter ca. 1480 er så godt som all mynt funnet i Erkebispegården. Hovedparten av disse har dansk/norsk opprinnelse. Også her kan forklaringen ligge i at kongemakten fremdeles evnet å styre hvilke mynter som skulle sirkulere i Norge, eller at handelen i Trondheim var fremdeles var ”bundet i et indre midtnorsk kretsløp”. Under kong Hans ser det ut til at det kun har vært preget mynt på to steder i Norge, Bergen og Trondheim (kap. 4.3.5.). Mens utmyntingen i Bergen var et rent kongelig foretak, ser

Trondheimsutmyntingen ut til enten å ha startet som et samarbeid mellom konge og erkebiskop, for så helt å bli overlatt helt til erkebiskopen, eller en geistlig utmynting hvor mynten i den første tiden bar kongens navn, i henhold til det opprinnelige privilegiet av 1222, for over tid å fremstå helt som erkebiskopens mynt, med erkebiskopens tittel og navn. Trondheimsutmyntingen ser videre ut til å ha vært den absolutt mest omfattende. Det forholdsvis lave antallet stempler involvert tyder på at det må ha vært en beskjeden produksjon, kanskje under en million mynt i løpet av 27 år. Den forholdsvis beskjedne myntproduksjonen kan tyde på at gjenopptagelsen av erkebiskopens utmynting må ses på som en like stor politisk gevinst for erkebiskopen, som økonomisk. Under de påfølgende erkebiskopene Erik Valkendorf og Olav Engelbrektsson var det kun erkebiskopen som preget mynt i Trondheim. En stadig mangel på sølv, som omtales i flere kilder frem mot reformasjonen, må ha medvirket til at utmyntingen neppe var en kontinuerlig prosess (kap. 4.3.5.). På bakgrunn av dette synes det tvilsomt at myntmassen på noe tidspunkt kom opp på det nivået den hadde hatt i høymiddelalderen. Som en samlet vurdering av myntfunnene og den relativt beskjedne utmyntingen, synes mynten i tiden fram mot reformasjonen fremdeles primært å ha sirkulert innen en lukket og eksklusiv sfære i Trondheim.

Som en konsekvens av det ovenstående kan det slutes at byborgerne i hovedsak hadde en naturaløkonomi. Grete Authén Blom har påpekt at i *Mandtall j Trondhiem* (1520) var det foruten håndverkere ingen andre yrkestitler. Titler som kjøpmann, fiskehandler, gårdeier eller kroholder er fraværende, og hun stiller spørsmål om dette kan skyldes at borgerne kunne være alt dette i én person. Likevel mener hun det burde være mulig å finne ”nedslag av det handelsliv pågående trondheimere hadde utviklet i Trøndelag og Nord-Norge, med kongelige privilegiebrev i ryggen [...]”, da perioden etter ca. 1500 var preget av økende vareomsetning, handelskonkurransen, stigende folketall og endrede bosetningsmønstre i de nordlige landsdeler.⁶⁸⁰ Blom konkluderer at selv om flertallet av navnene i manntallet kun forblir navn for oss må ikke så få ha ”drevet kremmerhandel innen byen eller seilt som mannskap på skip; øl- og vinstuene hadde så vel eiere som personale”.⁶⁸¹ For meg fremstår Bloms bilde som i overkant optimistisk med sikte på omfanget av detaljhandel, og tjenesteyting som Trondheim kunne by på. At de elementene Blom peker på må ha vært tilstedeværende i byen, tør være hevet over tvil. Imidlertid vil

⁶⁸⁰ Blom 1997, 317.

⁶⁸¹ Blom 1997, 321-322.

jeg mene at byen på dette tidspunktet var redusert til en slags tjenestestasjon for erkebiskopen. Det var ikke handelen, men de tjenester bofaste og tilreisende håndverkere kunne tilby som var den primære funksjon for byen. Med unntak av noen få enkeltpersoner knyttet til fiskehandel og sjøfart, er det de fornemste av håndverkerne som figurerer blant byens overklasse. Det kan synes som om byen i tiden frem mot reformasjonen var like avhengig av erkebiskopen for sin eksistens, som 1000-tallsbyen hadde vært avhengig av kongen. Mynten ble i så måte bare en parentes i bybildet, og vanskelig tilgjengelig for de fleste. Kongens manglende interesse og erkebiskopens manglende evne til å oppbære et tilstrekkelig myntvolum sørget for det. Myntmangelen underminerte samtidig et differensiert bymiljø.

5.7. Perioden 1537-ca. 1630: Fra erkebiskop til Johan de Noquer

Jeg har tidligere omtalt erkebiskopens flukt fra Trondheim som et vannskille i byens historie, hvor byen ikke lenger skulle være sentrum i den norske kirkeprovinsen (kap 2.2.). Byen hadde et sterkt redusert i folketall i forhold til høymiddelalderen og få kapitalbesittere. Imidlertid er det få indikasjoner på at antallet håndverkere i byen falt etter at erkebiskopen forsvant.⁶⁸² Etter reformasjonen virker det som det inntreffer et kort myntmessig vakuum frem til ca. 1550, hvor det igjen finnes mynt i stadig økende mengde frem mot århundreskiftet. Dette kan synes å ha en klar sammenheng med at byens store kapitalbesitter, erkebiskopen, hadde rømt byen og at by og handelsprivilegiene ikke var kommet på plass.

At det først er etter ca. 1550 mynten kommer tilbake i bybildet må i hovedsak tillegges to forhold: 1) stadfestingen av byrettighetene i 1547 er her avgjørende, og 2) at hanseatene i Bergen var i ferd med å tape sitt handelsmonopol over korn og fisk. Når hansaens dominans var svekket, skapte det muligheter for andre aktører, også utenfor Bergen. Da Herredagen i Oslo i 1580 tillot Trondheims borgere å delta i farten på Nord-Norge var det av stor betydning.

Myntfunnene har en klar konsentrasjon i området mellom det som rundt år 1600 var Øvre og Nedre Almenning. Over halvparten av disse myntene var av utenlandsk opprinnelse. Det store antallet utenlandske mynter i funnene i tiden fra ca. 1550 og frem til

⁶⁸² Supphellen 1997, 32.

ca. 1630 må ha to hovedforklaringer. På den ene side må det sterke innslaget av utenlandske borgere i byens øverste skikt ha medvirket til en økt import av utenlandsk mynt. På den andre siden må det også kunne argumenteres med en klar sammenheng med den svært begrensede utmyntingen i Norge i tiden etter reformasjonen og frem til 1628. Kun to korte utmyntingsperioder finner sted, den første på Gimsøy i tiden 1543-46, den andre i Bergen i tiden 1574-78.

I den grad man kan si noe konkret om den sosiale fordelingen av myntene, synes det å være forholdsvis jevnt utover de sosiale lagene fra håndverkere og oppover. Det store unntaket er skattefunnet fra Dronningens gates allmenning (f.nr. 15), som i årene rundt 1600 har ligget i byens absolutt mest velstående område. Denne skatten kan etter all sannsynlighet føres tilbake til en av to av de rikeste borgerne i Trondheim, den engelske skipperen Alexander Humphredson Samson, eller flamlenderen Johan de Noquer. Hovedparten av de registrerte hendelsene i perioden var tapte enkeltmynter. Imidlertid er det i det området som var byens sosiale midtpunkt myntmengden var konsentrert. Dette kan lede an til to slutninger, som på ingen måte behøver å være motstridende. På den ene siden indikerer det at mynten i stor grad var knyttet til et øvre skikt av håndverkere og handelspatrisiat. På den andre siden kan det være en indikasjon på at tyngdepunktet av detaljhandelen i Trondheim var konsentrert til dette området.

At hoveddelen av myntene var tapte enkeltmynter, med en relativt jevn fordeling mellom de sosiale lagene fra håndverkere og oppover, og en økende frekvens av myntfunn i boligområder av forskjellig status og i områder karakterisert av mulig kommersiell og produktiv karakter etter midten av 1500-tallet, viser at byen igjen var preget av en stadig økende grad av pengeøkonomi. Dette må tolkes dit hen at det både fant sted en økning i volumet i byens varehandel, og en stadig økning i detaljhandel og tjenesteytelser. Grunnlaget for dette må være å finne i den tiltagende nordlandshandelen, sildefisket etter ca. 1580 og med dette en stadig økende og formuende overklasse i byen. I motsetning til situasjonen på 1000-tallet og i høymiddelalderen synes det ikke som om mynten har vært en vesentlig drivkraft i utviklingen, men snarere et betalingsmedium som ble reaktivert da det oppsto et lokalt behov. Hvorvidt myntmassen i denne perioden kom opp på høymiddelalderens nivå er uvisst, men høyst tvilsomt – den manglende norske utmyntingen tatt i betraktning. Imidlertid viser funnene at i den grad innenlandsk mynt var mangelvare, ble den raskt erstattet med utenlandsk.

5.8. Sluttord

Formålet med denne avhandlingen har vært å etablere et empirisk grunnlag for å vurdere hvorvidt og hvordan bruk av mynt var en drivkraft i den urbane utviklingen av Nidaros/Trondheim gjennom analyser av myntfunn og myntproduksjon, samt å diskutere hvilken rolle mynten hadde i Trondheim i undersøkelsesperioden.

Som et redskap i analysen relaterte jeg myntfunnene til et klassifikasjonssystem og en sosio-topografisk inndeling av byen, og mener å ha påvist at de urbane myntfunnene er en langt mer informativ kilde både til økonomiske og sosiale forhold enn tidligere studier har vist. Det finnes forholdsvis mange informasjonsmessige ”blindsoner” i materialet, som må balanseres opp mot andre kilder. Videre er materialet sårbart i den forstand at antallet mynt og antallet *hendelser* er forholdsvis lavt, slik at hvert enkelt funn kan ha relativt stor betydning for tolkning av materialet – det er nok å vise til at de to utgravningslokalitetene Folkebibliotekstomta og Erkebispegården utgjør ca. 10 % av det samlede antall funnmynt og over 65 % av alle hendelser. Det har også vært påpekt at graden av gjenfinning avhenger sterkt av i hvilken grad jordmassene såldes, eller om metalldetektorer benyttes ved utgravninger. Peter Carelli kalte innledningskapittelet i sin doktoravhandling *En kapitalistisk anda. Kulturella förändringar i 1100-talets Danmark: ”Sökandet efter ‘det frånvarande 1100-talet’*”.⁶⁸³ På mange måter er denne tittelen en fulltreffer når man tenker på det fraværet av 1100- og 1200-tallsmynt som kan ses i funnene fra bygrunnen. Dette fraværet vil neppe endre seg vesentlig uten en vesentlig hyppigere sålding og bruk av metalldetektorer. Det får være mitt fromme håp at tidsrammer og budsjetter ved fremtidige utgravninger kan tillate en økt bruk av begge.

Denne avhandlingen har vist at mynt i lange perioder var en vesentlig drivkraft i utviklingen av Trondheim allerede fra Harald Hardrådes tid. At andre drivkrefter, som f.eks. fremveksten og konsolideringen av en kongemakt, kirkens innflytelse og migrasjon spiller med og mot er hevet over tvil, men ikke fokus her. Jeg har hevdet at den drastiske reduksjon i myntens sølvinnhold var å regne som en ”sprengkile” inn i aristokratiets rett til å definere verdiforhold. Men mynten var i utgangspunktet et urbant fenomen, som sprenge seg frem mellom kongemaktens ønske om dominans og byborgernes økende behov for et praktisk betalingsmiddel, og en verdimåler slik man raskt kunne skaffe seg informasjon om

⁶⁸³ Carelli 2001, 11.

ulike representasjoners realverdi. I likhet med Keld Grønder-Hansens studie over den danske 1200- og 1300-tallsøkonomien var det ikke markedet eller ”myntbrukernes” behov som styrte mynttilgangen men kongens og erkebiskopens behov for å dekke sine utgifter som var styrende.⁶⁸⁴ Men myntens tilstedeværelse, og periodevis betydelige mengde, var en hoveddrivkraft i den individualiseringen og kommersialiseringen som så sin spede begynnelse i siste halvdel av 1000-tallet, men som for alvor skjøt fart i siste halvdel av 1100-tallet og gjennom 1200-tallet.

Da byen var falt tilbake til en naturaløkonomi på 1400-tallet var likevel befolkningens kjennskap og attityde, både på landet og i byene, vesensforskjellig fra det førmonetære samfunnet på 900-tallet. Mynten som et strukturelt og strukturerende element som verdimåler og betalingsmiddel var etablert på denne tiden, uaktet tilgangen på mynt. Dette demonstreres blant annet ved nederlendernes handlinger i Bergen, og hanseatenes reaksjon, i 1458. Naturaløkonomien på 1400-tallet skyldtes ikke at mynt ikke var akseptert eller hadde en spesialfunksjon, men en regelrett mangel på mynt. Når sosiologen Georg Simmel understreket at det grunnleggende premiss for forståelsen av penger er at *deres viktigste kvalitet består i deres kvantitet*, har han både rett og han tar feil på en gang.⁶⁸⁵ I forhold til mynten er det riktig i den forstand at, som også Kåre Lunden har presisert, en ”elementær føresetnad for at mynten skal tene funksjonen som betalingsmiddel, er at han er å oppdrive i tilstrekkelige mengder”.⁶⁸⁶ I forhold til den praktiske opprettholdelsen av en pengeøkonomi må dette betraktes som en ubestridelig sannhet. Imidlertid beholdt mynten hele tiden sin avgjørende, og dominerende, stilling som verdimåler. I det øyeblikket mynten var tilgjengelig ble den akseptert og de som hadde mynten fikk det fortrinnet at de kunne handle uavhengig av sesonger for forskjellige naturalier. Denne monetære tenkemåten bidro igjen til at når mynt (om enn utenlandsk) på nytt var tilgjengelig i bysamfunnet i siste halvdel av 1500-tallet, ble en pengeøkonomi reetablert i løpet av noen tiår.

⁶⁸⁴ Grønder-Hansen 2000, 243.

⁶⁸⁵ Simmel 1990, 259-260.

⁶⁸⁶ Lunden 1972, 77.

LITTERATUR

- Albrecht 1959: G. Albrecht, *Das Münzwesen im niederlothringischen und friesichen Raum vom 10. bis zum beginnenden 12. Jahrhundert*, *Numismatische Studien* 6, Hamburg.
- Andersen A. 1987: A. Andersen, *Middelalderbyen Næstved*, [Viby] Centrum.
- Andersen, P. S. 1977: P. S. Andersen, *Samlingen av Norge og kristningen av landet 800 – 1130. Handbok i Norges Historie. Bind 2*, Bergen-Oslo-Tromsø.
- Andersen, T. (manus): T. Andersen, *Indberætning TA 1988/8. munkegata 3*, (upublisert manus NIKU-Trondheim).
- Andersson 1972: H. Andersson, Zentralorte, Ortschaften und Städte in Skandinavien – Einige methodische Probleme, *Kiel Papers'72. Frühe Städte im westlichen Ostseeraum. Symposium des Sonderforschungsbereich 17 "Skandinavien- und Ostseeraumforschung" Kiel, 8. bis 10. Mai 1972*, Kiel, 23-31.
- Andrén 1983: A. Andrén, Städer och kungamakten. Studie i Danmarks politiska geografi före 230, *Scandia. Tidskrift för historisk forskning, bd. 49, nr. 1*, Stockholm.
- Andrén 1985: —, Den urbana scenen. Städer och samhälle i det medeltida Danmark, Lund.
- Andrén 1986: —, I städernas undre värld, *Medeltiden och archeologin. Festskrift till Erik Cinthio. Lund Studies in Medieval Archaeology 1*, Lund, 259-269.
- Antell: T. G. Appelgren & L. O. Th. Tudeer (red), *Förteckning öfver Antellska Myntsamlingens i Helsingfors Svenska Mynt I-III*, Helsingfors.
- Anund m.fl. 2000: J. Anund, R. Carlsson, M. Elfwendahl & K. Pettersson, *I skuggan av domkyrkan. Arkeologi I uppsalakvarteret Disa 1973-1993, UV Bergslagen, Rapport 2000:5*, Uppsala.
- Archibald 1974: M. M. Archibald, English mediaval coins as dating evidence, *Coins and the Archaeologist, British Archaeological Reports 4*, Oxford, 234-271.
- Archibald 1980: —, Coins and Currency, *Viking artefacts: a selected catalogue*, London, 103-122.
- Armstrong & Ayers 1987: P. Armstrong & B. Ayers, *Excavations in High Street and Blackfriargate, East Riding Archaeologist Vol. 8 1987, Hull Old Town Report Series No. 5*, Hull.
- AUD: *Arkæologiske Udgravninger i Danmark*, København 1984-.
- Bagge 1996: S. Bagge, *From Gang Leader to the Lord's Anointed. Kingship in Sverris saga and Hákonar saga Hákonarsonar*, Odense.
- Baklid 1993: H. Baklid, «...nær folkje kallar på Gud» *Myntfunn under kirkegulv i sosialhistorisk perspektiv*, Hovedfagsoppgave i historie, Universitetet i Oslo, våren 1993, upublisert.
- Becker 1969: T. W. Becker, *The Coin Makers*, New York.
- Bencard m.fl. 1990: M. Bencard, L. B. Jørgensen & H. Brinch Madsen (red.), *Ribe Excavations 1970-76, Text Volume 4*, Esbjerg.
- Bendixen 1964: K. Bendixen, En pung fra Svend Estridsøns tid, *Nordisk Numismatisk Årsskrift 1963*, Stockholm, 42-49.
- Bendixen 1976: —, *Danmarks mønt*, København.
- Bendixen 1981: —, Sceattas and Other Coin Finds, *Ribe Excavations 1970-76, Volume 1*, Esbjerg, 63-101.
- Bendixen 1994: —, The coins from the oldest Ribe (Excavations 1985-1986, 'Ribe II'), *Nordisk Numismatisk Årsskrift 1989-90*, København, 27-44.

- Bendixen 1999: —, Mønter, *Middelalderkeramik fra Ribe, Byarkæologiske undersøgelser 1980-87, Den antikvariske Samlings skriftrække bind 2*, Højbjerg, 128-132.
- Benedictow 1972: O. J. Benedictow, Konge, hird og retterboten av 17. juni 1308, *Historisk Tidsskrift* 51, Oslo, 233-284.
- Benedictow 1977: —, *Fra rike til provins 1488 - 1536. Norges Historie* bd. 5, Oslo.
- Benevolo 1993: L. Benevolo, *The European City*, Oxford.
- Berg 1951: H. Berg, *Trondheim før Cicignon. Gater og gårder før reguleringen 1681*, Trondheim.
- Berg 1977: K. Berg, *Mynt og myntfunn som kilder til norsk økonomisk og politisk historie i vikingtid og tidlig kristen middelalder*, hovedfagsoppgave i historie, Universitetet i Oslo, upublisert.
- Berg 1981: —, Myntfunn fra Høre kirke i Valdres, *Årbok for Foreningen til norske Fortidsminnesmerkers Bevaring*, Oslo, 69-84.
- Berg 1985: —, Mynter fra en stavkirke i Gudbrandsdalen, *Festskrift til Brita Malmer, Hikuin 11*, Højbjerg, 249-260.
- Berg 1989: —, Coins in Churches: A means of payment? Part one, *Coins and Archaeology. Medieval Research Group. Proceedings of the first meeting at Isegran. Norway 1988 British Archaeological Reports S. 556*, Oxford, 77-82.
- Berg (manus): —, Katalog over erkebiskop Gaute Ivarssons utmynting (upublisert manus KHM, Myntkabinettet, Oslo).
- Bergquist 1989: U. Bergquist, *Gjutning och smide, Metallhantverkets utveckling I Trondheim ca 1000-ca 1350, Fortiden i Trondheim Bygrunn: Folkebibliotekstomten. Meddelelser Nr. 16*, Trondheim.
- Beronius Jörpeland 2001: L. Beronius Jörpeland, Den grå vardagen – städning och renhållning i den medeltida staden, *Medeltidsstaderna arkeologi, Bebyggelsehistorisk tidskrift 42-2001*, Stockholm, 59-74.
- Biddle 1976 a: M. Biddle, The Towns, *The Archaeology of Anglo-Saxon England*, London, 99-150.
- Biddle 1976 b: M. Biddle (red), *Winchester in the Early Middle Ages. An Edition and Discussion of the Winton Domesday*, Oxford.
- BJ: *Bjarkøyretten. Nidaros eldste bylov*. overs. J. R. Hagland & J. Sandnes, Oslo 1997.
- BL: *Magnus Lagabøters Bylov*. overs. K. Robberstad, Kristiania 1923.
- Blackburn, 1989: M. Blackburn, What factors govern the number of coins found on an archaeological site? *Coins and Archaeology. Medieval Research Group. Proceedings of the first meeting at Isegran. Norway 1988 British Archaeological Reports S. 556*, Oxford, 15-24.
- Blackburn, 1993: —, Coin circulation in Germany during the Early Middle Ages. The evidence of single finds, *Fernhandel und Geldwirtschaft, Beiträge zum Deutschen Münzwesen in sächsischer und salischer Zeit, Ergebnisse des Dannenberg-Kolloquiums 1990*, Sigmaringen, 37-54.
- Blackburn, m.fl. 1983: M. Blackburn, C. Collier & M. Dolley, *Early Medieval Coins from Lincoln and its Shire c 770-1100, The Archaeology of Lincoln, Volume VI-1*, Lincoln.
- Blom 1956: G. A. Blom, *St. Olavs by: ca. 1000-1537. Trondheim bys historie*. bd.1, Trondheim.
- Blom 1967: —, *Kongemakt og privilegier i Norge inntil 1387*, Oslo.

- Blom 1974: —, Magnus Lagabøters bylov og Trondheim, med en innledning om Bergen bylovs overføring til rikets øvrige kjøpsteder, *Trondhjemske samlinger*, bd. 9, hefte 2, Trondheim, 99-145.
- Blom 1978: —, Middelalderbyens struktur, *Heimen 1978 XVII*, Oslo, 621-632.
- Blom 1997: —, *Hellig Olavs by. Middelalder til 1537, Trondheims Historie 997-1997*, bd.1, Oslo.
- Blom 1977 (red): —, *Urbaniseringsprosessen i Norden 1-3. Det XVII. nordiske historikermøte Trondheim 1977*, Trondheim.
- Blunt 1960: C. E. Blunt, Ecclesiastical Coinage in England (Part I. To the Norman Conquest), The Presidents Address, Session 1959-60, *The Numismatic Chronicle*, London, i-xvii.
- Blunt 1961: C. E. Blunt, Ecclesiastical Coinage in England (Part II. After the Norman Conquest), The Presidents Address, Session 1959-60, *The Numismatic Chronicle*, London, i-xviii.
- Bolin 1926: S. Bolin, *Fynden av romerska mynt i det fria Germanien*, Lund.
- Bolin 1962: —, *Ur Penningens Historia*, Stockholm.
- Bompaire 2001: M. Bompaire, Lieux de monnaie et ateliers monétaires dans la France médiévale, *I luoghi della moneta. Le sedi delle zecche dall'anchità all'età moderna, Civiche Raccolte Archeologiche e Numismatiche di Milano*, Milano, 87-100.
- Braudel 1967, F. Braudel, *Le possible et l'impossible: Les hommes face à leur vie quotidienne. Civilisation matérielle et capitalisme (Xve-XVIIIe siècle)*, Paris.
- Braudel 1982: —, *Vardagslivets strukturer – det möjligas gränser. Civilisationer och kapitalism 1400-1800*, Stockholm.
- Braudel 1986: —, *Marknadens spel. Civilisationer och kapitalism 1400-1800*, Stockholm.
- Brendalsmo 1992: A. J. Brendalsmo, Hersker og smed II. Smeden som ressurs – for hvem? *Gård – tettsted – kaupang – by, Seminar i Bergen 11.-13. desember 1991, N.U.B. Nr. 3, Nytt fra Utgravningskontoret i Bergen*, Bergen, 167-186.
- Brendalsmo 1993: : —, *Tønsberg før år 1000. Fra gård til by?* magisteravhandling i nordisk arkeologi, Universitetet i Oslo, upublisert.
- Brittnell 1993: R. H. Brittnell, *The Commercialisation of English Society 1000-1500*. Cambridge.
- Brittnell 1995: —, Commercialisation and economic development in England, 1000-1300, *A Commercialising Economy. England 1086 to c. 1300*, Manchester, 7-26.
- Brittnell 2000 a: —, The Economy of British Towns 600-1300, *The Cambridge Urban History of Britain*, Cambridge, 105-126.
- Brittnell 2000: —, The Economy of British Towns 1300-1540, *The Cambridge Urban History of Britain*, Cambridge, 313-333
- Brühl 1968: C. Brühl, *Fodrum, Gistum, Servitium Regis. Studien zu den wirtschaftlichen Grundlagen des Königtums im Frankenreich und in den fränkischen Nachfolgestaaten Deutschland, Frankreich und Italien vom 6. bis zur Mitte des 14. Jahrhunderts I-II*, Köln.
- Burström 1993: M. Burström, Silver as brideswealth. An interpretation of Viking Age silver hoards on Gotland, Sweden, *Current Swedish Archaeology 1-1993*, 33-37.
- Carelli 1998: P. Carelli, Varutbytet i medeltidens Lund. Utryck för handel eller konsumtion? *META Medeltidsarkeologisk tidskrift 3-1998*, Lund, 3-27.

- Carelli 2001: —, *En kapitalistisk anda. Kulturella förändringar i 1100-talets Danmark. Lund Studies in Medieval Archaeology 26*, Stockholm.
- Carlsson m.fl. 1991: R. Carlsson, M. Elfwendahl & A. Perming, *Bryggaren. Ett kvarter i centrum. En Medeltidsarkeologisk undersökning i Uppsala 1990, Riksantikvarieämbetet och Statens historiska museer Rapport UV 1991:1*, Uppsala.
- Christensen 1998: A. S. Christensen, *Middelalderbyen Odense*, [Viby] Centrum.
- Christophersen 1982: A. Christophersen, Den urbane varuproduksjonens oppkomst og betydning for den tidligmiddelalderse byutviklingen, *Bebyggelsehistorisk tidskrift 3-1982*, Stockholm, 104-122.
- Christophersen 1988: —, "... og ordnet det slik at der skulle være kaupstad..." Bosetning og tidlig bydanning på Nidarnes i lys av arkeologiske undersøkelser i Trondheim i 1970-1987, *Trondhjemske Samlinger 1988*, Trondheim, 7-48.
- Christophersen 1989 a: —, Kjøpe, selge, bytte, gi. Vareutveksling og byoppkomst i Norge ca. 800-1100: En modell, *Medeltidens fødsel. Symposier på Krapperrups borg-1*, Lund, 109-145.
- Christophersen 1989 b: —, Coins in Complex Archaeological Contexts – A Source-critical Survey. *Coins and Archaeology. Medieval Research Group. Proceedings of the first meeting at Isegran. Norway 1988 British Archaeological Reports S. 556*. Oxford. 1-7.
- Christophersen 1989 c: —, Royal authority and early urbanization in Trondheim during the transition to the historical period, *Archaeology and the urban economy. Festschrift to Asbjørn E. Herteig, Arkeologiske Skrifter fra Historisk Museum Universitetet i Bergen*, Bergen, 91-135.
- Christophersen 1990: —, Dwelling houses, Workshops and Storehouses. Functional aspects of the Development of Wooden Urban Buildings in Trondheim from c. A.D. 1000-1400, *ACTA Archaeologica, vol 60*, København, 101-129.
- Christophersen 1992 a: —, Folk og bebyggelse i middelalderens Trondheim, *SPOR-Fortidsnytt fra Midt-Norge, 2-1992*, Trondheim, 4-11.
- Christophersen 1992 b: —, Mellom tingenes tale og tekstenes tyranni. Om faglig identitet og selvforståelse i historisk arkeologi, *META Medeltidsarkeologisk tidskrift 4-1992*, Lund, 70-87.
- Christophersen 1999 a: —, The waterfront and beyond. Commercial activity and the making of townscapes, *Maritime Topography and the Medieval Town. Publications from the National Museum. Studies in Archaeology & History. Vol. 4*, København, 161-168.
- Christophersen 1999 b: —, Norm, handling og identitet. Om boligkultur og sosial romliggjøring i urbane miljøer i norsk middelalder, *Norm og praksis i middelaldersamfunnet*, Bergen, 116-148.
- Christophersen 1999 c: —, Royal Power, State Formation and Early Urbanization in Norway ca. A.D. 700-1200: A Synthesis, *Spaces of the Living and the Dead: An Archaeological Dialogue, American Early Medieval Studies 3*, Oxford.
- Christophersen 2000: —, I brygge, bod og strete. Havn og handel i Trondheim i tidlig middelalder, *Havn og handel i 1000 år, Karmøyseminaret 1997*, Karmøy, 41-68.
- Christophersen m.fl. 1988: A. Christophersen, E. Jondell, O. Marstein, S. W. Nordeide & I. W. Reed, *Utgravning, kronologi og bebyggelsesutvikling, Del 1-2. Fortiden i Trondheim Bygrunn: Folkebibliotekstomten. Meddelelser Nr. 13*, Trondheim.

- Christophersen m.fl. 1989: A. Christophersen, W. Cramer & M. Jones, *Naturlandskapet på Nidarnes i yngre jernalder. Fortiden i Trondheim Bygrunn: Folkebibliotekstomten. Meddelelser Nr. 21*, Trondheim.
- Christophersen & Nordeide 1994: A. Christophersen, A. & S. W. Nordeide, *Kaupangen ved Nidelva, Riksantikvarens skifter nr. 7*, Trondheim.
- Clarke & Ambrosiani 1991: H. Clarke & B. Ambrosiani, *Towns in the Viking Age, Leichestre.CNS: Corpus nummorum saeculorum IX-XI qui in Suecia reperti sunt*, Stockholm 1975-87.
- Colardelle & Verdel 1993: M. Colardelle & E. Verdel (red.), *Les habitats du lac de Paladru (Isère) dans leur environnement*, Paris.
- Dahlbäck 1983: G. Dahlbäck (red.), *Helgeandsholmen. 1000 år i Stockholms ström*, Stockholm.
- Dalton 1967: G. Dalton, *Primitive Money, Tribal and Peasant Economies. Readings in Economic Anthropology*, New York, 254-281.
- Dalton (red.)1971: —, *Economic Anthropology and Development. Essays on tribal and peasant economies*, New York-London.
- Day 1982: J. Day, *The Question of Monetary Contraction i late Medieval Europe, Nordisk Numismatisk Årsskrift 1981*, København, 12-29.
- DD: *Diplomatarium Danicum*, udgivet af Det Danske Sprog- og Litteraturselskab, København 1938-.
- Digre 1951 a: O. A. Digre *Myntfunnet fra Dronningens gt. 10, Trondheim. En foreløpig meddelelse, Det Kongelige Norske Videnskabers Selskab, Museet, Årbok 1950*, Trondheim, 1-6.
- Digre 1951 b: —, *Myntkabinettet, Det Kongelige Norske Videnskabers Selskab, Museet, Årbok 1950*, Trondheim, 39-40.
- Digre 1953: —, *Myntkabinettet, Det Kongelige Norske Videnskabers Selskab, Museet, Årbok 1952*, Trondheim, 39-42.
- Digre 1954: —, *Myntkabinettet, Det Kongelige Norske Videnskabers Selskab, Museet, Årbok 1953*, Trondheim, 41-42.
- Digre 1955: —, *Myntkabinettet, Det Kongelige Norske Videnskabers Selskab, Museet, Årbok 1954*, Trondheim, 167-168.
- Digre 1959: —, *Myntkabinettet, Det Kongelige Norske Videnskabers Selskab, Museet, Årbok 1957-58*, Trondheim, 193-194.
- Digre 1960: —, *Myntkabinettet, Det Kongelige Norske Videnskabers Selskab, Museet, Årbok 1959*, Trondheim, 155-157.
- Digre 1962: —, *Myntkabinettet, Det Kongelige Norske Videnskabers Selskab, Museet, Årbok 1961*, Trondheim, 145-147.
- Digre 1963: —, *Myntkabinettet, Det Kongelige Norske Videnskabers Selskab, Museet, Årbok 1962*, Trondheim, 77-78.
- Digre 1964: —, *Myntkabinettet, Det Kongelige Norske Videnskabers Selskab, Museet, Årbok 1963*, Trondheim, 199-200.
- Digre 1966: —, *Myntkabinettet, Det Kongelige Norske Videnskabers Selskab, Museet, Årbok 1965*, Trondheim, 185-186.
- DMM: O. Mørkholm, *De skriftlige kilder til Danmarks middelalderlige møntvæsen. Et udvalg 1085-1500*, København 1989.

- DMS: J. S. Jensen, K. Bendixen, N. K. Liebgott, F. Lindahl, K. Grønder-Hansen & G. Posselt, *Danmarks middelalderlige skattefund c. 1050-c. 1550*, bd. 1-2, København 1992.
- DN: *Diplomatarium Norvegicum. I - XXI*. Christiania - Oslo. 1847-1976.
- Dolley 1974: M. Dolley, Some thoughts on the manner of publication of coins found in the course of archeological excavations, *Coins and the Archaeologist, British Archaeological Reports 4*, Oxford, 224-233.
- Dolley 1975: —, The coins and jettons, *Excavations in Medieval Southampton 1953-1969, Volume 2, The finds*, Leicester, 315-331.
- Dordio 2001: P. Dordio, Medieval and early modern Portuguese mints: locations and buildings, *I luoghi della moneta. Le sedi delle zecche dall'antichità all'età moderna, Civiche Raccolte Archeologiche e Numismatiche di Milano*, Milano, 115-128.
- Douglas 1967: M. Douglas, Primitive Rationing. A Study in Controlled Exchange, *Themes in Economic Anthropology*, London, 119-147.
- DS: *Diplomatarium Svecanum*, Ed. J. G. Liljegren, I-II, Holmiæ 1829-1837.
- Dørum 2004: K. Dørum, *Romerike og riksintegreringen, Integreringen av Romerike i det norske rikskongedømmet i perioden ca. 1000-1350*, doktoravhandling, Universitetet i Oslo, upublisert.
- Daae 1897: L. Daae, *Erkebiskopperne i Nidaros*, Christiania.
- EHD 1: D. Whitelock (red.), *English Historical Documents 1, c. 500-1042*, London 1955.
- Ekre 1972: R. Ekre, Myntningsfynd från Lödöse, *Nordisk Numismatisk Årsskrift 1971*, Stockholm, 60-86.
- Ekre 1986: —, Nya bidrag till Lödösemyntningens historia, *Medeltiden och arkeologin. Festskrift till Erik Cinthio*, Lund, 287-300.
- Ekroll (under utg): Ø. Ekroll, Arkeologi og myter: om Nidarosdomens historie før 1200, *Hikuin*, Højbjerg
- Elfver 1998: F. Elfver, *Kungen, mynten och folket. En studie av myntningen i det vikingatida Sigtuna och balansgången mellan vikt-, och penningekonomi*, magisteroppsats i arkeologi, Stockholms Universitet, numismatiske forskningsgruppen, upublisert.
- Engelbriktsson: Olav Engelbriktssons rekneskapsbok*. utgitt av J. A. Seip, Oslo 1936.
- Ensminger 2002: J. Ensminger (red.), *Theory in Economic Anthropology*, Walnut Creek Lanham-New York-Oxford.
- Ernst 1940: A. Ernst, Norske hvide fra kong Hans, *Nordisk Numismatisk Årsskrift 1940*, Stockholm, 73-93.
- Ersland 1994: G. A. Ersland, *Kven eigde byen? Ei gransking av opphavet og utviklinga av grunnleige i Bergen og eit utval nordeuropeiske byar*, doktoravhandling, Universitetet i Bergen, upublisert.
- Ersland & Sandvik 1999: G. A. Ersland & H. Sandvik, *Norsk historie 1300-1625. Eit rike tek form*, Oslo.
- Falck-Muus 1934: R. Falck-Muus Myntfundet fra Søndre gate 22, Trondhjem, *Det Kongelige Norske Videnskabers Selskab Forhandlinger* Bd. VI, Nr. 56, Trondheim, 210-213.
- Fevejle & Jensen 1993: C. Fevejle & S. Jensen, Sceattasfundene fra Ribe – nogle arkæologiske kendsgerninger, *Nordisk Numismatisk Unions Medlemsblad 5-1993*, København, 74-80.

- Fjelde Larsen 2003: M. Fjelde Larsen, *Olav den helliges øks – om olavsøksas oppkomst, bruk og symbolvirkning*, hovedfagsoppgave i arkeologi, Norges teknisk-naturvitenskapelige universitet (NTNU), upublisert.
- FL: *Frostatingslova*. overs. J. R. Hagland & J. Sandnes, Oslo 1994.
- Flodin 1989: L. Flodin, *Kammakeriet i Trondheim. En kvantitativ analyse av horn- og benmaterialet från Folkebibliotekstomten, Fortiden i Trondheim Bygrunn: Folkebibliotekstomten. Meddelelser Nr. 14*, Trondheim.
- Franzén 1998: B. Franzén, *Sturetidens monetära system. Pant eller penningar som information i köpstaden Arboga*, Stockholm.
- Freeman 1985: A. Freeman, *The Moneyer and the Mint in the reign of Edward the Confessor 1042-66*, *British Archaeological Reports British Series 145*, Oxford.
- Frere & Stow 1983: S. S. Frere & S. Stow, *The Excavations in the St. George's Street and Burgate Street Areas. The Archaeology of Canterbury. Volume VII*, Canterbury.
- Gade, K. E. 1998: K. E. Gade, kaupangr-Þrándheimr-Nidaróss: On the dating of the Old Norse Kings' Sagas, *Sagas and the Norwegian Experience. 10th International Saga Conference. Trondheim, 3-9 August 1997*, Trondheim, 169-178.
- Gaimster 1991: M. Gaimster, Money and Media in Viking Age Scandinavia, *Social Approaches to Viking Studies*, Glasgow, 113-122.
- Galster 1936 a: G. Galster, Danmarks mønter, *Nordisk Kultur XXIX. MØNT*, Stockholm-Oslo-København, 139-225.
- Galster 1936 b: Møntfundet i et alter i en kirke i Trondhjem før 1686, *Numismatisk Forenings Medlemsblad, Bind XIV, 1-25*, København, 298-300 og 306-307.
- Galster 1972: —, *Unionstidens udmøntinger. (Danmark og Norge 1397-1540. Sverige 1363-1521)*, København.
- Galster 1978: —, Sven Norbagges mønt, *Historisk årbog fra Roskilde amt 1978*, 81-86.
- Ganshof 1964: F. L. Ganshof, *Feudalism* (3. ed.), London.
- Giddens 1982: A. Giddens, *Profiles and Critique in Social Theory*, London.
- Giddens 1984: —, *The Constitution of Society*, Cambridge.
- Godelier 1975: M. Godelier, *Bas ock överbyggnad. Studier i marxistisk antropologi*, Stockholm.
- Golabiewski 1983: M. Golabiewski, Mynten på Helgeandsholmen, *Myntkontakt/Svensk Numismatisk Tidskrift 4-5-1983*, Stockholm, 105-10.
- Golabiewski 1984: —, The coins from the Helgeandsholmen excavations, Stockholm, *Nordisk Numismatisk Årsskrift 1982*, Helsinki, 69-92.
- Grierson 1965: —, The Interpretation of Coin Finds (1), The Presidents Adress. Session 1964-5, *The Numismatic Chronicle*, London, i - xiii.
- Grierson 1991: —, *Coins of Medieval Europe*, London.
- Grinder-Hansen 1990: K. Grinder-Hansen, Dødemønter fra danske kirker og kirkegårde, *Kirkearkæologi i Norden 3, Hikuin 17*, Højbjerg, 147-162.
- Grinder-Hansen 1991: —, Some reflections on the reasons for the depositing and recovery of hoards, *Nordisk Numismatisk Årsskrift 1991*, Stockholm, 103-122.
- Grinder-Hansen 1998: —, Dansk møntcirkulasjon i anden halvdel af 1300-tallet – nogle metodiske betragtninger *Ord med mening. Festskrift til Jørgen Steen Jensen*, Tåstrup, 36-40.
- Grinder-Hansen 2000: —, *Kongemagtens krise. Det danske møntvæsen 1241-1340*, København.

- Gullbekk 1994: S. H. Gullbekk, *Norges myntvesen i tidlig middelalder. Organisering av myntvesenet og myntenes funksjon*, magisteravhandling i numismatikk, Universitetet i Oslo, upublisert.
- Gullbekk 1996: —, Myntsteder i Norge i tidlig middelalder, *Nordisk Numismatisk Unions Medlemsblad 2-1996*, København, 18-21.
- Gullbekk 1997: —, Renovatio monetæ i Norge i middelalderen, *Nordisk Numismatisk Årsskrift 1992-93*, København, 52-87.
- Gullbekk 1998 a: —, Henrik Willialmson myntare i Þrondeimi, *Ord med mening. Festskrift til Jørgen Steen Jensen*, Tåstrup, 41-44.
- Gullbekk 1998 b: —, Medieval Law and Money in Norway, *The Numismatic Chronicle*, London, 173-184.
- Gullbekk 2000: —, Norges mynthistorie, *Collegium Medievale*, Volum 12 1999, Oslo, 95-108.
- Gullbekk 2003: —, *Pengevesenets fremvekst og fall i Norge i middelalderen*, doktoravhandling, Universitetet i Oslo, upublisert.
- Gullbekk 2005: —, Natural and Money Economy in Medieval Norway, *Scandinavian Journal of History*, Vol. 30, No. 1, March 2005, Oslo-København-Stockholm-Boston, 3-19.
- Gullbekk & Risvaag 2001: S. H. Gullbekk & J. A. Risvaag, The University Coin Collection. Oslo. Coin finds c. 1980-94, *Nordisk Numismatisk Årsskrift 1994-96*, København, 267-71.
- Gundersen 2000: J. Gundersen, *Havn og sjøfart på Nidarneset*, hovedfagsoppgave i arkeologi, Norges teknisk-naturvitenskapelige universitet (NTNU), upublisert.
- Gustin 2004: I. Gustin, *Mellan gåva och marknad. Handel, tillit och material kultur under vikingatid*, *Lund Studies in Medieval Archaeology 34*, Lund.
- Hagen 1994: K. G. Hagen, *Profesjonalisme og urbanisering*, *Universitetets Oldsaksamlings Skrifter, Ny rekke Nr. 16*, Oslo.
- Hallan 1976: N. Halland, Nidarnes og Nidaros. Sagakritiske og toponymiske bemerkninger til Trondheims eldste historie, *Trondhjemske Samlinger*, Bind 10 – Hefte 1, Trondheim, 24-51.
- Hals 1981: H. Hals, Folketall og sosial lagdeling i Trondheim i 1687, *300 år med Cicignon*, Trondheim, 119-136.
- Hammervold & Simensen 2002: A. Hammervold & C. J. Simensen, Preget erkebiskop Olav Trondsson mynt i årene 1458-1474? En vurdering av myntmotiver i forhold til den erkebiskoplige heraldikk, *NNF-nytt, 1-2002*, Oslo, 2-17.
- Hamre 1943: L. Hamre, *Erkebiskop Erik Valkendorf. Trekk av hans liv og virke*, Oslo.
- Hansen 2000: G. Hansen, Bydannelse og forklaring af sociale fænomener. Individualisme, kollektivism og Giddens strukturteori, *META Medeltidsarkeologisk tidskrift 4-2000*, Lund, 2-16.
- Hartmann 1899: B. Hartmann, Myntsamlingen, *Det Kongelige Norske Videnskabers Selskab, Museet, Årbok 1898*, Trondhiem, 20-21.
- Hartmann 1902: —, Middelalderske mynter fundne i Trondhjems domkirke, *Det Kongelige Norske Videnskabers Selskab, Skrifter 1901. nr. 9*, Trondhiem.
- Hartmann 1905: —, Myntsamlingen, *Det Kongelige Norske Videnskabers Selskab Museet. Aarsberetning for 1904*, Trondhiem, 167-168.
- Hartmann 1918: —, *De kufiske myntfund fra Holte, Orkedalen, og Herten, Alstahaug*, *Det Kongelige Norske Videnskabers Selskab, Skrifter 1916 nr. 9*, Trondheim.

- Hatz 2001: G. Hatz, Die Münzfunde aus Schleswiger Grabungen. Mit einem Nachtrag von Ralf Wiechmann, *Ausgrabungen in Schleswig. Berichte und Studien 15, Das archäologische Fundmaterial II*, Neumünster, 169-206.
- Hauberg 1900: P. Hauberg, *Myntforhold og Udmyntninger i Danmark indtil 1146*, Kjøbenhavn.
- Hede 1964: H. Hede, *Danmarks og Norges mønter 1541-1814-1963*, København.
- Heggstad m.fl. 1975: L. Heggstad, F. Hødnebo, E. Simensen, M. Hægstad & A. Torp, *Norrøn Ordbok*, Oslo,
- von Heijne 2004: C. von Heijne, *Särpräglat. Vikingatida och tidigmedeltida myntfynd från Danmark, Skåne, Blekinge ock Halland (ca 800-1130)*, *Stockholm Studies in Archaeology 31*, Stockholm.
- Heimskringla norrøn: Heimskringla. Noregs Konunga Sögur af Snorri Sturluson.* utgitt av F. Jónsson, Oslo-Kjøbenhavn 1966 (Nytt uendret opptrykk av utgaven fra 1911).
- Heimskringla* overs.: *Snorres kongesoger 1-2*, overs. S. Schjøtt & H. Magerøy, Oslo 1994.
- Helle 1972: *Konge og gode menn i norsk riksstyning ca. 1150-1319*, Bergen-Oslo-Tromsø.
- Helle 1974: —, *Norge blir en stat 1130-1319*, Oslo.
- Helle & Nedkvitne 1977: K. Helle & A. Nedkvitne. Sentrumsdannelser og byutvikling i norsk middelalder, *Urbaniseringsprosessen i Norden. Del 1. Middelaldersteder.* Det XVII. nordiske historikermøte Trondheim 1977, Trondheim, 189-286.
- Herbst 1866: C. F. Herbst, Sandö fundet, *Annaler for Nordisk Oldkyndighed og Historie 1863*, København, 376-393.
- Herbst 1878: —, Nogle hidtil ukjendte norske Mynter fra Middelalderen, *Det Kongelige Norske Videnskabers Selskab, Forhandlinger 1878*, 1-3.
- Hildebrand 1881: B. E. Hildebrand, *Anglosachsiska mynt i Svenska Kongliga Myntkabinettet funna i Sveriges jord*, Stockholm.
- Hill 1978: D. Hill, Trends in the developments of Towns during the reign of Ethelred II, *Ethelred the Unready: Papers from the Millenary Conference, British Archaeological Reports British Series 59*, Oxford, 213-226.
- Hodder 1982: I. Hodder, Toward a Contextual Approach to Prehistoric Exchange, *Contexts for Prehistoric Exchange, Studies in Archaeology*, London, 199-211.
- Hodges 1989: R. Hodges, *Dark Age Economics. The origins of towns and trade AD 600-1000*, London.
- Hodges 2000: —, *Towns and Trade in the Age of Charlemagne*, London.
- Hollister 1982: C. W. Hollister: *Medieval Europe. A Short History. Fifth Edition*, New York.
- Holmboe 1854: C. A. Holmboe, *De prisca re monetaria Norvegiæ, et de numis aliquot et ornamentis, in Norvegia repertis, Editio nova recognita*, Christiania.
- Holmboe 1867: —, Om et Fund af Sølvbracteater ved Trondhjems Domkirke, *Forhandlinger i Videnskabs-Selskabet i Christiania Aar 1866*, Christiania, 281-284.
- Holmsen 1977: A. Holmsen, *Norges Historie. Fra de eldste tider til 1660*, Oslo-Bergen-Stavanger-Tromsø.
- Holst 1935: H. Holst, Bemerkninger til en Stamford-penning fra Knut den Mektiges tid, *Det Kongelige Norske Videnskabers Selskab, Forhandlinger 1878. Bd. VII, Nr. 29*, Trondheim, 103-106.
- Holst 1936 a: —, Norges mynter til slutten av 16. århundre, *Nordisk Kultur. bd. XXIX*, Stockholm, 93-138.

- Holst 1936 b: —, Funn av myntskatter i Norge intil slutten av 19. århundre, *Nordisk Numismatisk Årsskrift 1936*, København, 5-26.
- Holst 1938: —, Numismatiske minner fra Hanseveldet i Norge. Beskrivelse av en myntskatt fra Vest-Agder tillikemed en oversikt over tyske og nederlandske mynter i norske funn fra 12. til midten av 16. århundre, *Nordisk Numismatisk Årsskrift 1938*, København, 89-108.
- Holst 1940: —, Tyske og nederlandske mynter fra nyere tid i norske funn, *Nordisk Numismatisk Årsskrift 1940*, Stockholm, 94-121.
- Holst 1942 a: —, Ikke-nordiske mynter i norske funn. Et tillegg til oversiktene over britiske, tyske og nederlandske funnmynter i Norge, *Nordisk Numismatisk Årsskrift 1941*, Stockholm, 196-207.
- Holst 1942 b: —, Tyske og nederlandske mynter i norske funn, Et supplement, hvori også ungarske funnmynter er opptatt, *Nordisk Numismatisk Årsskrift 1941*, Stockholm, 207-210.
- Holst 1943: —, Myntlignende kulturminner i Norske funn. Regnepenger og merker, amulettmedaljer o.likn., *Nordisk Numismatisk Årsskrift 1942*, Oslo, 139-172.
- Holst 1944: —, Uten- og innenlandske mynter i norske funn, nedlagt før år 1100, *Nordisk Numismatisk Årsskrift 1943*, Oslo, 56-112.
- Holst 1946 a: —, Danske mynter fra 12. til 17. århundre, funnet i Norge, *Nordisk Numismatisk Årsskrift 1944*, Oslo, 159-172.
- Holst 1946 b: —, Norske og danske funnmynter i Norge, preget i tiden 1628-1873/75 (fra Christianiamyntens opprettelse til innføringen av kronemynten), *Nordisk Numismatisk Årsskrift 1944*, Oslo, 173-216.
- Holst 1948 a: —, Svenske mynter og polletter i norske funn, nedlagt etter år 1100, *Nordisk Numismatisk Årsskrift 1946*, Stockholm, 137-153.
- Holst 1948 b: —, Norske funn av tosidige mynter, preget under Magnus Lagabøter og hans sønner, *Nordisk Numismatisk Årsskrift 1948*, København., 63-84.
- Holst 1955: —, Numismatiske kirkefunn i Norge. Mynter fra 12. århundre til nyere tid, funnet i norske kirker og kirketufter, *Nordisk Numismatisk Årsskrift 1953*, Stockholm, 1-31.
- Holst 1956: —, Supplerende bidrag til kunnskapen om norske mynter fra norske funn, *Nordisk Numismatisk Årsskrift 1954*, Helsingfors, 63-74.
- Horsnaes 2005: H. W. Horsnaes, Når mønter ikke er penge – et eksempel på postmodernistisk numismatik, *META Medeltidsarkeologisk tidskrift 3-2005*, Lund, 11-20.
- Huitfeldt-Kaas 1899-1950: H. J. Huitfeldt-Kaas, C. Brinchmann & O. Kolsrud, *Norske sigiller fra middelalderen. Verdslige sigiller indtil aar 1400*, Oslo.
- Hävernicks 1954: W. Hävernicks, Zur wirtschaftsgeschichtlichen Quellenwert der Münzfunde, *Nordisk Numismatisk Unions Medlemsblad 5-1954*, 157-159.
- Hårdh 1996: B. Hårdh, *Silver in the Viking Age. A Regional-Economic Study*, Stockholm.
- Imsen 1982: S. Imsen, *Superintendenten. En studie i kirkepolitikk, kirkeadministrasjon og statsutvikling mellom reformasjonen og eneveldet*, Oslo-Bergen-Tromsø.
- Indrebø 1927: G. Indrebø, *Norsk Namneverk*, Oslo.
- Indrebø 1928: —, *Nidaros*, Oslo.
- Indrebø 1930: —, Nidaros-namnet og Trondhjems-namnet i Noreg, *Nidaros – Trondheim Trondhjem. Nye garnskingar um bynavnet*, Oslo, 5-72.

- Jammer m.fl 1956: V. Jammer (Hatz), B. Malmer, N.L. Rasmusson & U. S. Welin, Mynten i de lapska offerplatsfynden, bilag til I. Serning: *Lappska offerplatsfynd från järnålder ock medeltid i de svenska lappmarkerna, Acta Lapponica XI*, Uppsala, 185-122.
- Jensen 1974: J. S. Jensen, *Numismatisk Oppslagsbog*, København.
- Jensen 1977: —, Kirkegulvsmønter, *Hikuin 3*, Høbjerg, 295-302.
- Jensen 1988: —, Metaldektorer og møntfund, *Festskrift til Olaf Olsen på 60-års dagen den 7. juni 1988*, København, 223-30.
- Jensen 1993: —, En mindemønt for Assers opnåelse af ærkebispværdigheden i Lund 1104? *Nordisk Numismatisk Unions Medlemsblad 1-1993*, København, 2-8.
- Jensen (red.) 1995: J. S. Jensen (red.), *Tusindtallets danske mønter*, København.
- Johansen 1986: M. Johansen, *Middelalderbyen Køge*, [Viby] Centrum.
- Johnsen 1945: A. O. Johnsen, *Studier vedrørende kardinal Nicolaus Brekespears legasjon til Norden*, Oslo.
- Jolliffe 1955: J. E. A. Jolliffe, *Angevin Kingship*, London.
- Jondell (manus): E. Jondell (m/ bidr.: I. Reed, O. Maarstein & K. Griffin), *Televerkstomten – et sentralt ukantsområde i middelalderbyen. Rapport fra de arkeologiske undersøkelserne i 1977, Nordre gate 1, Trondheim, Arkeologiske Undersøkelser i Trondheim Nr. 6*, (upublisert manus NIKU Trondheim).
- Jonsson (under utg): K. Jonsson, The early coinage of king Magnus Eriksson in Norway and Sweden and a possible coinage by the duchess Ingeborg, *Nordisk Numismatisk Årsskrift 2000-02*, København, 276-302.
- Jørgensen 2000: L. Jørgensen, Storgården ved Tissø. Tolkning af aktivitetssområder og anlæg på grundlag af detektorfundene fra pløjelaget, *Detektorfund – hvad skal vi med dem?* Odense, 61-67.
- Karsten 1994: P. Karsten, *Att kasta yxan I sjön. En studie över rituell tradisjon och förändring utifrån skånska neolitiska offerfynd. Acta Archaeologica Lundensia. Seies in 8º, No 23*, Stockholm.
- Kent 1974: J. P. C. Kent, Interpreting coin finds, *Coins and the Archaeologist, British Archaeological Reports 4*, Oxford, 184-200
- Kierkegaard 1893: P. Kierkegaard, *Historiske Beretninger om Normanner og Angelsaxer fra Orderik Vitalis kirkehistorie i oversættelse ved P. Kierkegaard*, bind 2, København.
- Kilger 2000: C. Kilger, *Pfennigmärkte und Währungslandschaften. Monetarisierungen im sächsisch-slawischen Grenzland ca. 965-1120*, Stockholm.
- Kilger 2004: —, Monetarität und Monetarisierung - Verschiedene Stellungnahmen zur Einführung und Ausübung einer Münzgewirtschaft im Deutschen Reich und im elb-slawischen Raum während des 11. Jahrhunderts, *The European Frontier. Clashes and Compromises in the Middle Ages. International Symposium of the Culture Clash or Compromise (CCC) Project and the Department of Archaeology, Lund University, held in Lund October 13-15 2000, Lund Studies in Medieval Archaeology, vol. 33*, Lund, 221-232.
- Kilger 2005: —, På jakt efter människorna bakom mynten. Tolkningsmöjligheter inom det numismatiska och historisk-arkeologiska forskningsfältet, *META Medeltidsarkeologisk tidskrift 3-2005*, Lund, 37-52.
- Kjellgren 2004: R. Kjellgren, *Myntfynd från Båhuslän, Sveriges Mynthistoria, Landskapsinventeringen 11*, Stockholm.

- Klackenberg 1992: H. Klackenberg, *Moneta nostra. Monetarisering i medeltidens Sverige*, Stockholm.
- Kluge 2001: B. Kluge, OTTO REX/OTTO IMP. Zur Bestandsaufnahme der ottonischen Münzprägung, *Ottonische Neuanfänge. Symposion zur Ausstellung „Otto der Grosse, Magdeburg und Europa“*, Mainz am Rhein, 85-112.
- KLNM: *Kulturhistorisk Leksikon for Nordisk Middelalder*. 1-22, Oslo 1956-1978.
- Kolsrud 1958: O. Kolsrud *Noregs kyrkjesoga. I. Millomaldaren*, Oslo.
- Kongespegelen*: overs. A. Hellevik, Oslo 1976.
- Krefting 1890: O. Krefting, *Undersøgelser i Trondhjem. Indbreretning af O. Krefting med 5 plancher udgivet af Foreningen til Norske Fortidsmindesmærkers Bevaring. Medfølger Foreningens Aarsberetning for 1889*, Kristiania.
- Kristoffersen & Risvaag (under utg): A. Kristoffersen & J. A. Risvaag., The University Coin Collection. Oslo. Coin finds 1997, *Nordisk Numismatisk Årsskrift 1997-99*, København.
- Krongaard Kristensen 1987: H. Krongaard Kristensen, *Middelalderbyen Viborg*, [Viby] Centrum.
- Lagerqvist 1981: L. O. Lagerqvist, *Vad är numismatik?* Stockholm.
- Lagerqvist 1990: —, Sensation – mynttilverkning i Sigtuna på 1180-talet, *Makt och människor i kungens Sigtuna. Sigtunautgrävningen 1988-90. 28 artiklar om de preliminära resultaten från den arkeologiska undersökningen i k. Trädgårdsmästaren 9 och 10, Sigtuna*, 95-97.
- La Guardia (red): R. Laguardia, *I luoghi della moneta. Le sedi delle zecche dall'antichità all'età moderna, Civiche Raccolte Archeologiche e Numismatiche di Milano*, Milano.
- Laing 1969: L. R. Laing, *Coins and Archaeology*, London.
- Larsson 2000: S. Larsson, *Stadens dolda kulturskikt. Lundaarkeologins förutsättningar och förståelsehorisonter uttryckt genom praxis för källmaterialsproduktion*, Lund.
- Larsson & Hervén 1998: S. Larsson & C. J. Hervén, Källmaterialsproduktion och förståelsehorisonter i stadsarkeologin. *META Medeltidsarkeologisk tidskrift 2-1998*. Lund. 20-41.
- Latham 1971: A. J. H. Latham, Currency, Credit and Capitalism on the Cross River in the Pre-Colonial Era, *Journal of African History* 12, 599-605.
- Laurentius norrøn: *Laurentius saga biskups*, *RIT Handritastofnunar Íslands III*, utgitt av Á. Björnsson, Reykjavík 1969.
- Laurentius overs: *Kirkeliv i nord før svartedauden. Biskop Laurentius' saga*, overs. og innl. av K. A. Pollestad, Oslo 2001.
- Le Goff 1972: J. Le Goff, The Town as an agent of Civilization, ca. 1200-ca. 1500, *The Fontana Economic History of Europe. The Middle Ages*, London, 71-106.
- Le Goff 1980: —, *Time, Work & Culture in the Middle Ages*, Chicago.
- Le Goff (red.) 1980: A. Chédeville, J. Le Goff & J. Roissaud, *Histoire de la France urbaine. La ville médiévale. Des Carolingiens à la Renaissance*, Paris.
- Lindstedt 1996: J. Lindstedt, *Sverige eller Norge? En studie av en brakteatgrupp från 1300-talets mitt*, C-uppsats i arkeologi, Stockholms Universitetet, upublisert.
- Lockertsen 1996: R. Lockertsen, Retorikk og vitskap i D. A. Seip 1930: Trondhjems bynavn, *Nordisk Filologi. Helsing til Egil Sundland på syttiårsdagen 14. februar 1996*, Stavanger, 77-85.

- Lockertsen 1998: —, *Gerhard Schønning om bynamna Nidaros og Throndhjem. Eit Handskrift frå 1760, Det Kongelige Norske videnskapers Selskabs skrifter 1 1998*, Trondheim.
- Lohne & Ulseth 1998: O. Lohne & P. Ulseth, *Myntproduksjon i Erkebispegården i Trondheim, SINTEF Report SFT 24A98589*, Trondheim
- Long 1973 a: C. Long, Excavations in Trondheim 1970-72, *Nicolay Nr. 13*, Oslo, 30-35.
- Long 1973 b: —, Litt om utgravningene av middelalderens Nidaros 1970-72, *Trondhjemske Samlinger 1973*, Trondheim, 78-84.
- Long 1974: —, Utgravningen av en kirke i Trondheim 1971-73, *Nicolay Nr. 17*, Oslo, 22-31.
- Long 1975 a: —, Excavations in the Medieval City of Trondheim, Norway, *Medieval Archaeology vol. XIX*, London, 1-32.
- Long 1975 b: —, Excavations in Trondheim 1971-74, *Zeitschrift für Archäologie des Mittelalters, Jahrgang 3*, Köln, 183-207.
- Long 1977: —, Trondheims middelalderlige topografi, *Hikuin 3*, Høybjerg, 81-90.
- Lopez 1971: R. S. Lopez, *The Commercial Revolution of the Middle Ages, 950 – 1350*, Cambridge.
- Lunde 1971: Ø. Lunde, *Utgravningen Søndre gate 1970-71*, Trondheim.
- Lunde 1977: —, *Trondheims fortid i bygrunnen. Middelalderbyens topografi på grunnlag av det arkeologiske materialet inntil 1970*, Trondheim.
- Lunden 1972: K. Lunden, *Økonomi og samfunn. Synspunkt på økonomisk historie*, Oslo.
- Lunden 1976: —, *Norge under Sverre ætten 1177-1319, Norges Historie, bd.3*, Oslo.
- Lunden 1978: —, *Korn og kaup. Studiar over prisar og jordbruk på Vestlandet i mellomaldaren*, Oslo-Bergen-Tromsø.
- Lunden 1999: —, Money Economy in Medieval Norway, *Scandinavian Journal of History*, Vol. 24, Nos. 3-4, September 1999, Oslo-København-Stockholm-Boston, 245-265.
- MacKay 1981: A. MacKay, *Money, Prices and Politics in Fifteenth-Century Castile*, London.
- Madsen 1994: P. K. Madsen, Byarkæologiens genstandsfund. Kilder til handels- og innovationshistorie, socialtopografiske ledetyper eller blot dagliglivets tilfældige affald? *Danmark i Senmiddelalderen*, 259-281.
- Madsen & Mikkelsen 1999: P. K. Madsen & H. Mikkelsen, Møntfund og aktivitesfaser – bebyggelsehistorie, keramikudvikling, *Middelalderkeramik fra Ribe, Byarkæologiske undersøgelser 1980-87, Den antikvariske Samlings skriftrække bind 2*, Høybjerg, 101-106.
- Malmer 1961: B. Malmer, *A Contribution to the Numismatic History of Norway During the Eleventh Century, Commentationes de nummis saeculorum IX-XI in Suecia repertis*, KVHAA Handlingar, Antikvariska serier 9, Lund 1961, 223-376.
- Malmer 1966: —, MOT, *KLNM bd. 11*, Oslo, sp. 708-709.
- Malmer 1980: —, *Den senmedeltida penningen i Sverige, Kungl. Vitterhets Historie och Antikvitets Akademien., Antikvariska serien 31*, Stockholm.
- Malmer 1982: —, Numismatik och bebyggelsehistoria i Sverige – aspekter på den medeltida myntmassans korologi och kronologi, *Den medeltida staden, Bebyggelsehistorisk tidskrift 3-1982*, Stockholm, 137-147.
- Malmer 1989: —, *The Sigtuna Coinage c. 995-1005. Commentationes de nummis saeculorum IX-XI. in Suecia repertis. Nova Series 4*, Stockholm.
- Malmer 1997: —, *The Anglo-Scandinavian Coinage, Commentationes de nummis saeculorum IX-XI. in Suecia repertis. Nova Series 9*, Stockholm.

- Malmer 2003 b: —, Om penningar och halvpenningar i 1020-talets Lund, *Nordisk Numismatisk Unions Medlemsblad 7-8-2003*, København, 191-127.
- Malmer m.fl 1991: B. Malmer, J. Ros & S. Tesh, *Kung Olofs mynthus i kvarteret Urmakaren, Sigtuna*, Stockholm.
- Malmer & Wiséhn 1982: B. Malmer & I. Wiséhn, *Myntfynd från Östergötland, Sveriges Mynthistoria, Landskapsinventeringen 1*, Stockholm.
- Marstrander 1951 a: S. Marstrander, Den antikvariske samlings tilvekst 1950, *Det Kongelige Norske Videnskabers Selskab, Museet, Årbok 1950*, Trondheim, 97-174.
- Marstrander 1951 b: —, Et trøndersk skattefunn fra den eldste kristentid (kronikk), *Aftenposten 24.04.1951*, Oslo.
- Martin 1997 a: G. Martin, *Level III Excavation Report. Medieval Property 1. Kjømannsgate Waterfront Project 93/2*, upublisert NIKU-Trondheim, Trondheim.
- Martin 1997 b: —, *Level III Excavation Report. Medieval Property 2. Kjømannsgate Waterfront Project 93/2*, upublisert NIKU-Trondheim, Trondheim.
- Martin 1997 c: —, *Level III Excavation Report. Medieval Property 3. Kjømannsgate Waterfront Project 93/2*, upublisert NIKU-Trondheim, Trondheim.
- Martin 1997 d: —, *Level III Excavation Report. Background Resource to Using the Level III. Archive. Kjømannsgate Waterfront Project 93/2*, upublisert NIKU-Trondheim, Trondheim.
- Mayhew 1992: N. J. Mayhew, From Regional to Central Minting, *A New History of the Royal Mint*, Cambridge, 83-178.
- Mayhew 1995: —, Modelling medieval monetisation, *A Commercialising Economy. England 1086 to c. 1300*, Manchester, 55-77.
- Mayhew & Spufford 1988: N. J. Mayhew & P. Spufford (red.), *Later Medieval Mints: Organisation, Administration and Techniques: The Eight Oxfords Symposium on Coinage and Monetary History, British Archaeological Reports - S389*, Oxford.
- McLees 1998 a: C. McLees, *Stratigraphic analysis: Area C. Revised stratigraphic analysis: Areas A, B and K, NIKU Temahefte 5, Utgravningene i Erkebispegården i Trondheim*, Trondheim.
- McLees 1998 b: —, *Stratigraphic analysis: Area H, NIKU Temahefte 10, Utgravningene i Erkebispegården i Trondheim*, Trondheim.
- McLees 2003: —, Nidarnes før Nidaros – bosetning på Nidarnes-halvøya i jernalderen, *SPOR – nytt fra fortiden Nr. 2-2003*, Trondheim, 14-17.
- McLees m.fl. 1994: C. McLees, S. W. Nordeide, A. Petersén & T. Saunders, The production of archaeological knowledge: The theory and method of urban excavation, *META Medeltidsarkeologisk tidskrift 2-1994*, Lund, 3-29.
- META Medeltidsarkeologisk tidskrift 3-2005*, Lund.
- Metcalf 1978: D. M. Metcalf, The Ranking of the Borroughs: Numismatic Evidence from the Reign of Æthelred II, *Ethelred the Unready: Papers from the Millenary Conference, British Archaeological Reports British Series 59*, Oxford, 159-212.
- Metcalf 1987: —, The Taxation of Moneyers under Edward the Confessor and in 1086, *Domesday Studies. Papers read at the Novocentenary Conference of the Royal Historical Society and the Institute of British Geographers. Winchester, 1986*, Woodbridge, 279-293.
- Metcalf 2001, —, The premises of early medieval mints: the case of eleventh-century Winchester, *I luoghi della moneta. Le sedi delle zecche dall' antichità all' età moderna, Civiche Raccolte Archeologiche e Numismatiche di Milano*, Milano, 59-67.

- Mikkelsen 2002: H. Mikkelsen, *Vor Frue Kloster. Et benediktinernonnekloster i Randers*, Højbjerg
- Mikkelsen & Smidt-Jensen 1995: H. Mikkelsen & J. Smidt-Jensen, *En smuk lille by, Skalk 5-1995*, 5-10.
- Miskimin 1989: H. A. Miskimin, *Cash, Credit and Crisis in Europe 1300 – 1600*, Variorum Reprints, London.
- Moesgaard 1998: J. C. Moesgaard, *Enkeltfundne mønter – tab eller tilfældigheder? Ord med mening. Festskrift til Jørgen Steen Jensen*, Tåstrup, 72-75.
- Moesgaard (under utg.): —, *Single finds as evidence for coin circulation in the Middle Ages – status and perspectives*, *Nordisk Numismatisk Årsskrift*, København.
- Molaug 1989: P. B. Molaug, *On the representativity of atreifacts found in excavations in Norwegian medieval towns*, *Archaeology and the urban economy. Festschrift to Asbjørn E. Herteig*, *Arkeologiske Skrifter fra Historisk Museum Universitetet i Bergen*, Bergen, 229-244.
- Molaug 1997: —, *Noen Tanker om representativitet ved middelalderske bygravninger*, *META Medeltidsarkeologisk tidsskrift 1-1999*, Lund, 38-48.
- Morinnskinna: *Morkinnskinna*. overs. F. Jónsson, 1932. utgitt av Samfund til Utgivelse af gammel nordisk litteratur LIII. København.
- Myrberg 2000: N. Myrberg, *Myntfynd från Blekinge, Sveriges Mynthistoria, Landskapsinventeringen 9*, Stockholm.
- Myrberg 2005: —, *Numismatik mellan historia och arkeologi. Introduksjon och pulstagning*, *META Medeltidsarkeologisk tidsskrift 3-2005*, Lund, 3-9.
- Munro 1992: J. H. Munro, *Bullion Flows and Monetary Policies in England and the Low Countries, 1350-1500*, Variorum Reprints, London.
- Müller & Müller-Mučič 1987: A. v. Müller & K. v. Müller-Mučič, *Ausgrabungen und Funde auf dem Burgwall in Berlin-Spandau*, Berlin.
- Müller-Mertens 1991: E. Müller-Mertens, *Reich und Hauptorte der Salier: Probleme und Fragen*, *Die Salier und das Reich. Salier, Adel und Reichsverfassung*. vol. 1, Sigmaringen, 139-158.
- Mørkholm 1976: O. Mørkholm, *Nogle betragtninger over klassificeringen af møntfund*, *Nordisk Numismatisk Unions Medlemsblad 6-1976*, København, 101-106.
- NBL: *Norsk Biografisk Leksikon 1-19*, Oslo 1923-1983.
- Nedkvitne 1983: A. Nedkvitne, *Utenrikshandelen fra det vestafjelske Norge 1100-1600*, doktoravhandling, Universitetet i Bergen, upublisert.
- NgL: *Norges gamle Love indtil 1387*, Christiania 1846-95.
- NgL 2. R: *Norges gamle Love. 2. Række. 1388-1604*, Kristiania-Oslo 1912-76.
- NHD: *Norske Herredags-Dombøger. Første Række (1578-1604), II Dombog for 1580. III Dombog for 1585*, Christiania 1894.
- Nicholas 1997: D. Nicholas, *The Growth of the Medieval City. From Antiquity to the Early Fourteenth Century*, London-New York.
- Nicolaysen 1862-66: N. Nicolaysen, *Norske fornlevninger. En oplysende fortegnelse over Norges fortidslevninger, ældre en reformationen og henførte til hver sit sted*, Kristiania.
- Nielsen 1985: I. Nielsen, *Middelalderbyen Ribe*, [Viby] Centrum.
- Nielsen & Schiørring 1979: I. Nielsen & O. Schiørring, *Roskildes middelalder på kort, 13 bidrag til Roskilde by og egns historie – Udgivet i anledning af Roskilde Museums 50 års jubilæum*, Roskilde, 93-110.

- Nilsen 1976: H. Nilsen, *Norrønne historieskriveres syn på de eldste norske byenes oppkomst og tidlige utvikling*, Bergen.
- Nissen 1998: H. A. Nissen, *Arbeidsstyrke og lønnsforhold ved erkebispesetet i 1530 årene, NIKU temahefte 14, Utgravningene i Erkebispegården i Trondheim, TrondheimNMA: Norske middelalderdokumenter*. utgitt av S. Bagge m.fl. 1973: Bergen-Oslo-Tromsø.
- NMH I–II: K. Skaare, *Norges Mynthistorie 1-2*, Oslo 1995.
- Nordeide 1989: S. W. Nordeide, ”...De beste bønder i kjøpstæden...” *En funksjons- og aktivitetsanalyse basert på gjenstandsmaterialet, Fortiden i Trondheim Bygrunn: Folkebibliotekstomten. Meddelelser Nr. 20*, Trondheim.
- Nordeide 1990: —, Activity in an Urban Community. Functional aspects of artefact material in Trondheim from c. A.D. 1000 to A.D. 1600, *ACTA Archaeologica*, vol 60, København, 130-149.
- Nordeide 2000: —, *Steinviksholm slott – på overgangen fra middelalder til nyere tid, NIKU Temahefte 23, Utgravningene i Erkebispegården i Trondheim*, Trondheim.
- Nordeide 2003: —, *Erkebispegården i Trondheim. Beste tomte i by'n*, doktoravhandling, Universitetet i Oslo, upublisert.
- Nordeide m.fl. 2000 a: S. W. Nordeide, C. McLees, A. Olsson, A. Petersén & T. Saunders, *Excavations in the Archbishop's Palace: Part 1: Methods, Chronology and Site Development, NIKU Temahefte 12, Utgravningene i Erkebispegården i Trondheim*, Trondheim.
- Nordeide mfl. 2000 b: —, *Excavations in the Archbishop's Palace: Part 2: Plans, NIKU Temahefte 12, Utgravningene i Erkebispegården i Trondheim*, Trondheim.
- Nordeide & Skaare 1992: S. W. Nordeide & K. Skaare, *Erkebiskopenes myntverksted, Nidaros Domkirkes Restaureringsarbeiders Forlag, Småskriftserien Nr. 5*, Trondheim.
- Norseng 1983: P. G. Norseng, *Administrativ prisfastsettelse i det norske middelaldersamfunnet. En vurdering av den eksplisitte pris- og lønnsnormeringens omfang og karakter sett mot en allmenn europeisk bakgrunn, med hovedvekten på tiden frem til unionen med Danmark*, hovedfagsoppgave i historie, Universitetet i Oslo, upublisert.
- NRJ II: *Norske Regnskaber og Jordebøger fra det 16de Aarhundrede*, utgitt av H. J. Huitfeldt-Kaas, Christiania 1888-94.
- NRR: *Norske Rigs-registrarer. bd.I. 1523-1571*, utgitt av C. A. Lange, Christiania 1861.
- Næss 1997: E. M. Næss, *Om menneskers forhold til gjødsel i middelalderens Oslo*, hovedfagsoppgave i nordisk arkeologi, Universitetet i Oslo, upublisert.
- Olav Tryggvason: Saga Olafs Tryggvasonar av Oddr Snorrasson munk*. utgitt av F. Jónsson, København 1932.
- Olsen 1958: O. Olsen, Kirkegulvet som arkeologisk arbeidsmark, *Nationalmuseets Arbejdsmark 1958*.
- Olsen 1978: —, Et byarkæologisk pionerværk, *Heimen 1978 XVII*, Oslo, 613-20.
- Olsen 1997, B. Olsen, *Fra ting til tekst. Teoretiske perspektiv i arkeologisk forskning*, Oslo.
- Olsson 1999: A. Olsson, Spår av avfallshandtering i ett medeltida urbant sammanhang, *META Medeltidsarkeologisk tidskrift 1-1999*, Lund, 49-65.
- Orning 2004: H. J. Orning, *Uforutsigbarhet og nærvær. En analyse av norske kongers maktutøvelse i høymiddelalderen*, doktoravhandling, Universitetet i Oslo, upublisert.

- Petersén 1997: A. Olsson & A. Petersén, *Stratigrafisk analys: Delfält G, NIKU Temahefte 9, Utgravningene i Erkebispesgården i Trondheim*, Trondheim.
- Ordericus Vitalis: Historiae ecclesiasticae libri tredecim ex veteris codicis Uticensis collatione emendavit, et suas animadversiones adjecit Augustus le Provost*, tom IV, New York 1965 (Paris 1838-55).
- Person [Gamby] 1938: E. Person [Gamby], Myntskatten från Kungahälla, *Göteborgs och Bohusläns Forminnesförenings Tidskrift 1937*, Göteborg.
- Petersén 1997: A. Petersén, *Stratigrafisk analys: Delfält D, NIKU Temahefte 6, Utgravningene i Erkebispesgården i Trondheim*, Trondheim.
- Petersen 1927: T. Petersen, *Om den historiske utvikling av bynavnet Trondheim*, *DKNVS Skrift.1927. NR. 3*, Trondheim.
- Petersen 1933: —, Myntkabinettet, *Det Kongelige Norske Videnskabers Selskab, Museet, Årbok 1932*, Trondheim, 37-38.
- Petersen 1934: —, Myntkabinettet, *Det Kongelige Norske Videnskabers Selskab, Museet, Årbok 1933*, Trondheim, 34-35.
- Petersen 1936: —, Myntkabinettet, *Det Kongelige Norske Videnskabers Selskab, Museet, Årbok 1935*, Trondheim, 35-36.
- Petersen 1937: —, Myntkabinettet, *Det Kongelige Norske Videnskabers Selskab, Museet, Årbok 1936*, Trondheim, 41-42.
- Petersen 1938: —, Myntkabinettet, *Det Kongelige Norske Videnskabers Selskab, Museet, Årbok 1937*, Trondheim, 46-47.
- Petersen 1939: —, Myntkabinettet, *Det Kongelige Norske Videnskabers Selskab, Museet, Årbok 1938*, Trondheim, 43-46.
- Petersen 1940: —, Myntkabinettet, *Det Kongelige Norske Videnskabers Selskab, Museet, Årbok 1939*, Trondheim, 43-45.
- Petersen 1944: —, Myntkabinettet, *Det Kongelige Norske Videnskabers Selskab, Museet, Årbok 1943*, Trondheim, 32.
- Petersen 1948: —, Myntkabinettet, *Det Kongelige Norske Videnskabers Selskab, Museet, Årbok 1947*, Trondheim, 45-46.
- Phillips & Heywood 1995: D. Phillips & B. Heywood, *Excavations at York Minster Vol 1-2*, London.
- Pirenne 1925: H. Pirenne, *Medieval Cities. Their Origins and the Revival of Trade*, Princeton.
- Pirie m.fl. 1986: E. J. E. Pirie, M. M. Archibald & R. A. Hall, *Post Roman Coins from York Excavations 1971-81, The Archaeology of York Vol. 19. Fasc. I. The Coins*, York.
- Platt 1975: C. Platt, Introduction, *Excavations in Medieval Southampton 1953-1969, Volume 1, The excavation reports*, Leicester, 18-38.
- PNRD: *Pavelige Nuntiers Regnskabs- og Dagböger førte under tiende-opkrævingen i Norden 1282-1334*, utgitt av P. A. Munch, Christiania 1864.
- Polanyi 1963: K. Polanyi, Ports of trade in Early Societies, *The Journal of Economic History XXII*, New York, 30-45.
- Polanyi 1977: —, *The Livelihood of Man*, New York-San Francisco-London.
- Polanyi m.fl. 1957: K. Polanyi, C. M. Arensberg & H. W. Pearson, *Trade and Market in the Early Empires*, New York-London.
- Posselt 1985: G. Posselt, Nogle danske mønter med gejstlige fremstillinger før ca. 1150, *Festskrift til Brita Malmer, Hikuin 11*, Høybjerg 207-214

- Postan 1973: M. M. Postan, *Essays on Medieval Agriculture and General Problems of the Medieval Economy*, Cambridge.
- Poulsen 1990: B. Poulsen, *Bondens penge. Studier i sønderjyske regnskaber 1400-1650*, Odense.
- Paasche 1994: K. Paasche, Den totale kontrollen, en utopi? – eller jeg ser det men jeg liker det ikke! *META Medeltidsarkeologisk tidskrift 2-1994*, Lund, 75-81.
- Paasche 1996: —, *Det middelalderske kulturlaget. Dokumentasjon og metode*, magisteravhandling i nordisk arkeologi, Universitetet i Oslo, upublisert.
- Querini: P. Querini (1432), Den venetianske adelsmand Pietro Querinis reise, overs. av A. Sommerfeldt, *Norges Land og Folk Topografisk-Statistisk Beskrevet, XVIII Nordlands Amt. Topografisk-Statistisk Beskrivelse over Nordlands Amt, Anden Del. Den Almindelige Del*, Kristiania 1908, 869-891.
- Ramstad 2002: S. Ramstad, "Gregoriuskirka" Rekonstruksjon og funksjonell analyse, hovedfagsoppgave i arkeologi, Norges teknisk-naturvitenskapelige universitet (NTNU), upublisert.
- Rasmusson 1943: N. L. Rasmusson, Studier i norsk mynthistoria under tiden c:a 1270-1513, *Fornvännen tidskrift för svensk antikvarisk forskning*, Stockholm, 174-181, 267-86.
- Reece 1984: R. Reece, The Use of Roman Coinage, *Oxford Journal of Archaeology 3, No. 2*, Oxford, 197-210.
- Reed 1990: I. W. Reed, *1000 years of pottery. An analysis of pottery trade and use. Fortiden i Trondheim Bygrunn: Folkebibliotekstomten. Meddelelser Nr. 25*, Trondheim.
- Reinholdt 1992: H. Reinholdt, *Middelalderbyen Svendborg*, [Viby] Centrum.
- Ringstedt 1989: N. Ringstedt, Handel i ett ekonomiskt, arkeologiskt och historisk perspektiv, *Medeltidens födelse. Symposier på Krapperrups borg-1*, Lund, 73-88.
- Risvaag 2000: J. A. Risvaag, To middelaldermynter fra Statens Hus tomt i Trondheim, *Nordisk Numismatisk Unions Medlemsblad 1-2000*, København, 6-9.
- Risvaag 2001: —, Ikke kongelig utmynting i Norge frem til reformasjonen, *Nordisk Numismatisk Årsskrift 1994-96*, København, 128-159.
- Risvaag (under utg.): —, The University Coin Collection, Oslo. Coin finds 1996, *Nordisk Numismatisk Årsskrift*, Stockholm.
- Risvaag & Christophersen 2004: J. A. Risvaag & A. Christophersen, Early Medieval Coinage and Urban Development: a Norwegian Experience, *Land Sea and Home. Proceedings of a Conference on Viking-period Settlement, at Cardiff, July 2001, Society for Medieval Archaeology Monograph 20*, Leeds, 75-91.
- RN: *Regesta Norvegica I-VII*, Oslo 1978-97.
- Rokkan 1975: S. Rokkan, Sentrum og periferi, økonomi og kultur: modeller og data i kliometisk sosiologi, *Periferi og sentrum i historien. Foredrag ved Nordisk fagkonferanse for historisk metodelære på Røros 16.-20. juni 1974*, Oslo-Bergen-Tromsø, 129-155.
- Ros 2001: J. Ros, *Sigtuna. Staden, kyrkorna och den kyrkliga organisationen*, Uppsala.
- Roslund 1995: M. Roslund, Tools of Trade. Spatial Interpretations of Trade Activities in early Medieval Sigtuna, *Meddelanden från Lunds Universitets Historiska Museum 1993-1994. NF 10*. Lund, 145-157.
- Rossiaud 1990: J. Rossiaud, The City-Dweller and Life in Cities and Towns, *The Medieval World*, London, 139-179.

- Røskaft 2003: M. Røskaft, *Maktens landskap. Sentralgårder i Trøndelag ved overgangen fra vikingtid til kristen middelalder, ca. 800-1200*, No. 39 i *Skriftserie fra Historisk institutt. Akademisk avhandling*, Trondheim.
- Sandnes 1971: J. Sandnes, *Ødetid og gjenreisning. Trøndsk busetningshistorie 1200-1660*, Oslo-Bergen-Tromsø.
- Sarvas 1968: P. Sarvas, *De finska myntskatterna från 1700-talet*, *Nordisk Numismatisk Årsskrift 1969*, Stockholm, 23-146.
- Sarvas 1970: —, *De svenska myntskatterna från 1700-talet*, *Nordisk Numismatisk Årsskrift 1970*, Stockholm, 116-172.
- Saunders 1997 a: T. Saunders, *Stratigraphic analysis: Area E, NIKU Temahefte 7, utgravningene i Erkebispegården i Trondheim*, Trondheim.
- Saunders 1997 b: —, *Stratigraphic analysis: Area F, NIKU Temahefte 8, Utgravningene i Erkebispegården i Trondheim*, Trondheim.
- Saunders 1999: —, *Power Relations and Social Space. A Study of the Late Medieval Archbishops Palace in Trondheim, NIKU 1994-1999. Kulturminneforskningens mangfold*, Oslo, 90-96.
- Saunders 2001: —, *The Archbishop's Palace: A social analysis of the Power Centre in the Late Medieval Period – Money, Warfare and Charity, NIKU Temahefte 18. Utgravningene i Erkebispegården i Trondheim*, Trondheim.
- Sawyer 1990: P. Sawyer, *Coins and Commerce, Sigtuna Papers. Proceedings of the Sigtuna Symposium on Viking-Age Coinage 1-4 June 1989, Commentationes de Nummis Saeculorum IX-XI in Suecia Repertis. Nova Series 6*, Stockholm, 283-288.
- Sawyer & Sawyer 1993: B. Sawyer & P. Sawyer, *Medieval Scandinavia. From Conversion to Reformation circa 800-1500*, Minneapolis-London.
- Schia 1989: E. Schia, *Coins and their Function in Medieval Oslo, Coins and Archaeology. Medieval Research Group. Proceedings of the first meeting at Isegran. Norway 1988 British Archaeological Reports S. 556*, Oxford, 101-109.
- Schia 1991: —, *Punger, De arkeologiske utgravninger i Gamlebyen, Oslo, Bind 8 Dagliglivets gjenstander – del II, Øvre Ervik*, 143-150.
- Schive 1865: C. I. Schive, *Norges Mynter i Middelalderen*, Christiania.
- Schneider 1991: R. Schneider, *Landeserschliessung und Raumerfassung durch salische Herrscher, Die Salier und das Reich. Salier, Adel und Reichsverfassung. vol. 1, Sigmaringen*, 117-138.
- Schofield & Vince 1998: J. Schofield & A. Vince, *Medieval Towns. The Archaeology of British Towns in Their European Setting*, London-New York.
- Schreiner 1928: J. Schreiner, *Trøndelag og rikssamlingen. Avhandlinger utgitt av Det Norske Videnskabs-Akademi i Oslo II. Hist.-Filos. Klasse 1928. No. 3*, Oslo.
- Schreiner 1941: —, *Hanseatene og Norge i det 16. århundre*, Oslo.
- Schou 1926: H. H. Schou, *Beskrivelse af danske og norske mønter 1448 –1814*, København.
- Seip, D. A. 1929: D. A. Seip, *Trondhjem og Nidaros*, Oslo.
- Seip, D. A. 1930: —, *Trondhjems bynavn*, Trondhjem.
- Seip, D. A. 1931: —, *Trondhjems bynavn. Resymé og tillegg*, Oslo.
- Seip, J. A. 1975 a: J. A. Seip, *Modellenes tyranni. Analyse av Stein Rokkans anvendelse av en sentrum-periferi modell på norsk historie, Periferi og sentrum i historien. Foredrag ved Nordisk fagkonferanse for historisk metodelære på Røros 16.-20. juni 1974*, Oslo-Bergen-Tromsø, 101-123.

- Seip, J. A. 1975 b: —, Modellenes tyranni. Oppsummering og innledning til diskusjon, *Periferi og sentrum i historien. Foredrag ved Nordisk fagkonferanse for historisk metodelære på Røros 16.-20. juni 1974*, Oslo-Bergen-Tromsø, 124-128.
- Sigurðsson 1999: J. V. Sigurðsson, *Norsk historie 800-1300. Frå høvdingmakt til konge- og kyrkjemakt*, Oslo.
- Simensen 1992: C. J. Simensen, Nidarosdomen og erkebiskopens mynt 1152-1190, *NNF-nytt*, 2-1992, Oslo, 65-91.
- Simensen 1994: —, The Norwegian Coinage 1204-1280, *Nordisk Numismatisk Årsskrift 1989-90*, København, 45-68.
- Simensen 2003: —, Erkebiskopens mynt, finansieringen av oktogon og kor 1202-1235, *NNF-nytt*, 1-2003, Oslo, 3-23.
- Simmel 1990: G. Simmel, *The Philosophy of Money*, 2. ed., London-New York.
- Skaare 1960: K. Skaare, Myntfunn og datering, *Viking*, Oslo, 69-91.
- Skaare 1963: —, En gedigen nødmynt: Christiern II's klipping fra 1532, *Nordisk Numismatisk Unions Medlemsblad*, København, 1-8.
- Skaare 1964 a: —, Tre middelaldermynter i Stavanger museum, *Stavanger Museums Årbok 1964*, Stavanger, 64-76.
- Skaare 1965: —, En ny norsk erkebispemynt, *Numismatiska Meddeleländen XXX*, Stockholm, 92-102.
- Skaare 1967: —, Myntfunn, *KLNM XII*, Oslo, sp. 51-53.
- Skaare 1969: —, Norske mynter fra kong Hans' tid, *Nordisk Numismatisk Unions Medlemsblad*, København, 50-51; 186.
- Skaare 1970: —, "Olav Kyrres" myntreform, *Nordisk Numismatisk Årsskrift 1969*, Lund, 238-252.
- Skaare 1971: —, Norsk utmynting på Håkon Håkonssons tid, *Nordisk Numismatisk Årsskrift 1970*, Stockholm, 5-36.
- Skaare 1974: —, Olav den Helliges utmynting, *I forskningens lys*, utgitt ved Norges Almenvitenskaplige forskningsråds 25 års-jubileum, Oslo, 441-454.
- Skaare 1976: —, *Coins and Coinage in Viking-age Norway. The establishment of a national coinage in Norway in the XI century, with a survey of the preceeding currency history*, Oslo-Bergen-Tromsø.
- Skaare 1977: —, Universitetets Myntkabinett, Oslo 1975. *Nordisk Numismatisk Årsskrift 1975-76*, Oslo, 218-221.
- Skaare 1979 a: —, Mynter fra Tønsberg, *NNF-nytt 1-1979*, Oslo, 1, 4, 6-10.
- Skaare 1979 b: —, Matriser, patriser eller prøveavslag, *Nordisk Numismatisk Unions Medlemsblad*, København, 72-74.
- Skaare 1981: —, Coins and Coinage in Viking-Age Trondheim, *Viking-Age Coinage in the Northern Lands. The Sixth Oxford Symposium on Coinage and Monetary History. British Archaeological Reports International Series 122 (i-ii)*, Oxford, 479-486.
- Skaare 1982 a: —, Kong Sverres utmynting, *Nordisk Numismatisk Årsskrift 1979 – 80*, Oslo-Bergen-Tromsø, 93-109.
- Skaare 1982 b: —, Coinage and Monetary Circulation in Norway from The Middle of the 14th. Century till c.1500, *Nordisk Numismatisk Årsskrift 1981*, København, 136-146.
- Skaare 1983: —, Myntfunnet fra Dæli, *Nes og Helgøya, Nes historielag Årbok 1983*, Elverum, 11-20.

- Skaare 1984: —, Coin Finds from Bryggen, *The Bryggen Papers. Supplementary series No 1*, Bergen, 52-72.
- Skaare 1986 a: —, Myntene fra Vesle Hjerkin, *Viking 1985/86*, Oslo, 203-208.
- Skaare 1986 b: —, To myntfunn fra Sandøy på Færøyene, *Nordisk Tidskrift för vetenskap, konst och industri utgiven av Letterstedtska Föreningen*, Stockholm, 431-438.
- Skaare 1987: —, Mynter og andre numismatiske gjenstander, *De arkeologiske utgravninger I Gamlebyen, Oslo, Bind 3 "Søndre felt"*, Øvre Ervik, 433-442.
- Skaare 1989: —, *Mynt. Fortiden i Trondheim Bygrunn: Folkebibliotekstomten. Meddelelser Nr. 22*, Trondheim.
- Skaare 1991: Myntfunnene fra Steigen kirke, *Steigen kirke. Arkeologiske undersøkelser under gulvet, TROMURA, Kulturhistorie nr. 20*, Tromsø, 69-79.
- Skaare 1995: se: NMH I-II.
- Skaare (manuskript): —, *Mynter og andre numismatiske gjenstander funnet ved arkeologiske utgravninger i Erkebispegården i Trondheim 1991-1996*, upublisert myntliste.
- Skre m.fl. 2001: D. Skre, L. Pilø & U. Pedersen, *The Kaupang Excavation Project. Annual Report 2001*, Oslo.
- SML: *Sveriges mynthistoria Landskapsinventeringen*, Stockholm 1982-2004.
- Sognnes 1994: K. Sognnes, Vitenskapsselskapets myntkabinett gjennom 150 år, *DKNVS-Forh. 1993*, Trondheim, 175-182.
- Sognnes 1998: —, Trondheimen før Nidaros – Trøndelags vikingtid fra en arkeologisk synsvinkel, *Historisk Tidsskrift 3/1998*, Oslo, 316-335.
- Solli 1996: B. Solli, *Narratives of Veøy. An investigation into the Poetics and Scientifics of Archaeology, Universitetets Oldsakssamlings Skrifter. Ny rekke. Nr. 19*, Oslo.
- Spufford 1988: P. Spufford, *Money and its use in Medieval Europe*, Cambridge.
- Spufford 2001: —, Conclusioni, *I luoghi della moneta. Le sedi delle zecche dall'antichità all'età moderna, Civiche Raccolte Archeologiche e Numismatiche di Milano*, Milano, 157-168.
- ST III: *Sveriges traktater med fremmande magter, jemte andra dit hörande handlingar 1409-1520*, utgitt av O. S. Rydberg, Stockholm 1895.
- Stang 1981: G. Stang, Reguleringsplanen av 1681 i lys av samtidig europeisk byplanlegging, *300 år med Cicignon*, Trondheim, 45-66.
- Steinnes 1936: A. Steinnes, Mål, vekt og verderekning i Noreg i millomaldaren og ei tid etter, *Nordisk Kultur (maal og vekt)*, bd. XXX, Oslo, 84-154.
- Stenersen 1881: L. B. Stenersen, *Myntfundet fra Græslid i Thydalen. Festprogram i anledning af deres kongelige høyheder kronprins Oscar Gustav Adolphs og kronprinsesse Sophie Marie Victorias formæling den 20de september 1881*, Christiania.
- Stewart 1992: I. Stewart, The English and Norman Mints, c. 600-1158, *A New History of the Royal Mint*, Cambridge, 1-82.
- Stjernquist 1963: B. Stjernquist, Präliminarien zu einer Untersuchung von Opferfunden, *Meddelanden från Lunds Universitets Historiska Museum 1962-1963*, Lund, 5-64.
- Strömberg 2004: J. B. L. D. Strömberg, The Swedish Kings in Progress – and the Centre of Power, *Scandia. Tidskrift för historisk forskning, 2004, bd. 70, nr. 2*, Stockholm, 167-217.
- Suhle 1970: A. Suhle, Münzrecht, *Wörterbuch der Münzkunde*, Berlin, 430-435.

- Supphellen 1997: S. Supphellen, *Innvandrerne by 1537-1800. Trondheims historie 997-1997*, Oslo.
- Svendsen 1961: P. Svendsen, Fra Bysants til Bergen. En gresk reiseberetning fra det 15. århundre, *Nordisk Tidskrift för vetenskap, konst och industri utgiven av Letterstedtska Föreningen*, Årg. 37, Stockholm, 217-228.
- Svensson 1990: E. Svensson, Myntfynd i Sigtuna, *Makt och Människor i kungens Sigtuna. Sigtunautgrävningen 1988-90. 28 artiklar om de preliminära resultaten från den arkeologiska undersökningen i k. Trädgårdsmästaren 9 och 10, Sigtuna*. Sigtuna, 67-70.
- Sverre: *Sverres Saga – En tale mot biskopene*. overs. A. Holstmark, Oslo 1986
- Sømod 1975: *Norges mønter 1483-1578*, København.
- Theodoricus Monachus: *Historia de antiquitate regnum Norwagiensium av Theodoricus monachus. Monumentae Historica Norwegiae*. utgitt av G. Storm, Kristiania 1880.
- Theodoricus munk: *Norges historie/ Historien om de gamle norske kongene/ Danenes ferd til Jerusalem*. Oversatt av A. Salvesen, Oslo 1990.
- Thomsen 1866-76: *Catalogue de la collection de monnaies de feu Christian Jürgensen Thomsen I-III*, Copenhagen.
- Thordeman 1936: Skattefyndens innebörd, *Nordisk Numismatisk Unions Medlemsblad 9-1936*, 101-105.
- Thurborg 1989: M. Thurborg, Värde och valuta. Betalingsmedel under järnålder och tidlig medeltid, *Medeltidens fødelse. Symposier på Krapperups borg-1*, Lund, 89-107.
- Travaini 2001: L. Travaini, Sedi di zeccha nell'Italia medievale, *I luoghi della moneta. Le sedi delle zecche dall'anchità all'età moderna, Civiche Raccolte Archeologiche e Numismatiche di Milano*, Milano, 69-85.
- Vangensten 1908: O. C. L. Vangensten, *Michel Beheims riese til Danmark og Norge i 1450. Vitenskabs-Selskabets Skrifter II. Hist.-Filos. Klasse 1908. No. 2*, Christiania.
- Vibe Müller 1984: I. H. Vibe Müller, Kirkefunn som arkeologisk og kulturhistorisk kildemateriale, *Universitetets Oldsaksamling Årbok 1982/1983*, Oslo, 183-198.
- Vibe Müller 1989: Coins in Churches: A means of payment? Part two, *Coins and Archaeology. Medieval Research Group. Proceedings of the first meeting at Isegran. Norway 1988 British Archaeological Reports S. 556*, Oxford, 83-89.
- Volz 1971: P. Volz, Köngliche Münzhoheit und Münzprivilegium im Karolingischen Reich und die Entwicklung in der sächsishen und fränkischen Zeit. I. Die karolingische Zeit, *Jahrbuch für Numismatik und Geldgeschichte*, Band 21, Hamburg, 157-186.
- Walsh 1997: C. Walsh, *Archaeological Excavations at Patrick, Nicholas & Winetavern Streets, Dublin*, Dingle.
- Weidling 1996: T. Weidling, *Adelsøkonomi i Norge fra reformasjonstiden og fram mot 1660*, doktoravhandling, Universitetet i Oslo, Upublisert.
- Weiner 1976: A. B. Weiner, *Women of Value, Men of Renown. New Perspectives in Trobriand Exchange*, Austin.
- Wiséhn 1992: E. Wiséhn, *Myntfynd från Härjedalen, Jämtland och Medelpad, Sveriges Mynthistoria, Landskapsinventeringen 7*, Stockholm.
- Zachrisson 1998: T. Zachrisson, *Gård, gräns, gravfält. Sammanhang kring ädelmetalldepåer och runstenar från vikingatid och tidigmedeltid i Uppland och Gästrikland*, Stockholm.

- Ziegler: J. Ziegler, Ett geografisk arbete öfver Skandinavien från år 1532 (Scondia), utgitt av H. Hildebrand, *Svenska Sällskapet för Antropologi och Geografi. Geografiska Sektionens Tidskrift 1878, Band I, Nr. 2*, Stockholm.
- Zäch 2001: B. Zäch, "Werkstatt, Haus und Münzhoft" Later medieval and early modern mints in Switzerland, Germany and Austria, *I luoghi della moneta. Le sedi delle zecche dall'anchità all'età moderna, Civiche Raccolte Archeologiche e Numismatiche di Milano*, Milano, 129-130.
- Östergren 1986: M. Östergren, *Silverskatter och boningshus. Skattefyndsprosjektet 1. En studie av gården Gannarve I Hall sn, Gotland. Med bidrag av Kenneth Jonsson och Berit Sigvallius. RAGU Arkeologiska skrifter 1986:1*, Visby.
- Östergren 1989: —, *Mellan stengrund och stenhus. Gotlands vikingatida silverskatter som boplatsindikasjon, Thesis and Papers in Archaeology 2*, Stockholm.

APPENDIKS

I det følgende vil det bli presentert tre appendiks:

- i. Myntfunn fra Trondheim ca. 1000-1630
- ii. Mynter antatt preget i Trondheim ca. 1050-1537
- iii. Kong Hans og erkebiskop Gaute Ivarsson

I *Myntfunn fra Trondheim ca. 1000-1630* vil alle kjente myntfunn fra de deler av Trondheim bygrunn som omfatter byen frem til 1630, samt Kalvskinnset, Bakklandet, Ila, Iilsvika, Øya og Sverresborg bli presentert i katalogs form. Katalogen er inndelt etter de *lokaliteter* hvor myntfunn er gjort. Av tidsmessige hensyn har jeg valgt, for myntene fra forskjellige utgravninger, ikke å gjøre rede for enkeltmynters arkeologiske kontekst i denne katalogen. Jeg er oppmerksom på at jeg selv med dette blir rammet av de samme steinene jeg kastet i kapittel 3.1.1., men mener meg dekket av det faktum at disse er behandlet for seg i kapitlene 3.2.1. til 3.2.9.

Alle funnsteder vil, i den grad det er mulig, alfabetisk bli henviset til med nåværende gateadresse. Flere utgravninger er kjent under navn som "Britannia Hotel", "Folkebibliotekstomta" og "Mellageret". Disse betegnelsene vil stå i parentes etter adressen for å unngå misforståelser. To områder er ikke oppgitt med adresse dette er Erkebispegården og Domkirken. For Domkirkens vedkommende er alle funn innenfor og utenfor kirken betegnet som **Domkirken** med tilleggsopplysninger i parentes, f.eks. (Søndre kors), (grav v/sørvestre hjørne) og (Vestfrontplassen). Beskrivelsen av hvert funn er bygget opp på følgende måte:

Nummer. Funnsted. Funnår

Myntenens oppbevaringssted (T, TA eller Tilv. nr.)

Land Myntherre, mynt, katalog nr.

Funnbeskrivelse.

Litteraturhenvisninger.

For enkelte funn vil myntenens oppbevaringssted være markert med en asterisk. Asterisken markerer at myntene skal tilhøre angjeldende samling, men at det ikke har vært mulig å

lokalisere myntene i løpet av den tiden avhandlingen har vært under arbeid. Det er mynter som skal befinne seg ved Vitenskapsmuseet dette dreier seg om, enten ved at de tidligere er beskrevet som tilhørende samlingen, eller fordi de etter lov om kulturminner skal oppbevares ved museet. Vitenskapsmuseets myntsamling har ligget mer eller mindre brakk siden Olaf A. Digres død i 1969. Myntsamlingen har riktignok hatt bestyrere, men dette har vært en oppgave som har vært tillagt ansatte som har hatt helt andre kompetanseområder og følgelig har aktiviteten vært deretter. I tillegg ble hele myntsamlingen flyttet til nytt magasin på begynnelsen av 1980-tallet. Etter min tiltreden som ansvarlig for myntsamlingen har jeg foretatt kontinuerlige opprydninger i magasinet og flere biter av puslespillet har falt på plass. Likevel er det stadig flere mynter det så langt ikke kan gjøres rede for. De fleste av disse myntene vil sannsynligvis komme til rette når en fullstendig magasinrevisjon er gjennomført.

Litteraturhenvisningene viser både til publikasjoner hvor den aktuelle mynten eller myntfunn er omtalt og til publikasjoner som presenterer utgravninger som er representert i denne avhandlingen. Publikasjoner over spesialtema fra enkeltutgravninger, keramikk, håndverksproduksjon eller enkeltbygninger, er ikke inkludert med mindre de berører myntfunne direkte eller indirekte.

De 19 myntene fra før 1630 av de 732 danske sølvmyntene fra perioden 1604-1718/24 som ble funnet under graving under et flislagt gulv i kjelleren av Søndre gate 22. i juli 1932 er ikke inkorporert i katalogen. Dette er grunnet i at denne skatten ser ut til å ha vært nedlagt samlet i løpet av årene 1718-25, og sådan må betraktes i forhold til myntmassen på tidlig 1700-tall – uavhengig av om de angjeldende myntene har vært i sirkulasjon i Trondheim før 1630 eller ikke.⁶⁸⁷

I *Mynter antatt preget i Trondheim ca. 1050-1537*, som også er en katalog, vil mitt forslag til hvilke mynter som kan ha blitt preget i Trondheim i perioden ca. 1015-1537 bli presentert. Innholdet i katalogen må for perioden frem til ca. 1387 i stor grad oppfattes som forsiktige forslag. Myntene presenteres med en kort beskrivelse med utgangspunkt i Kolbjørn Skaares katalog i *Norges Mynthistorie* (NMH II). Katalogen inneholder også en henvisning til andre kataloger de er representert i. Katalogen er bygget opp på følgende måte:

⁶⁸⁷ Petersen 1933, 37-38; Petersen 1934, 35; Falck-Muus 1934; Holst 1936 b, 24 nr. 14; Holst 1940, 118 nr. 105; Holst 1946 b, 205-206 nr. 195.

MYNTHERRE (evt. pregetid)

Nominal

Beskrivelse

Kataloger

Kong Hans og erkebiskop Gaute Ivarsson omfatter stempelstudiene av myntene fra kong Hans og erkebiskop Gaute Ivarsson. Katalogen gir en beskrivelse av hver mynttype og stempel, samt en presentasjon av hver mynt som er inkludert i studien. Som det gjøres rede for i det nedenstående, er ikke dette en fullstendig stempelstudie som innbefatter alle kjente mynter fra disse to myntherrene, følgelig er ikke dette å betrakte som et fullstendig korpus over deres utmynting. Katalogen er bygget opp på følgende måte:

Myntherre: Myntsted

Mynttype

Adv: beskrivelse

Rev: beskrivelse

Adv. nr

Beskrivelse

Omskrift:

Rev. nr

Beskrivelse

Omskrift:

myntnummer. adv.nr/rev.nr stempelkjede samling funnsted vekt diameter
stempelstilling

Da det ikke har lyktes meg å anskaffe tilfredsstillende fonter for innskriftene er disse gjengitt forenklet for hånd.

For enkelte samlinger er følgende forkortelser benyttet:

AMS: Arkeologisk Museum, Stavanger

HMB: Historisk Museum, Bergen

KHM: Kulturhistorisk Museum, Universitetet i Oslo

KMK: Kungliga Myntkabinettet, Statens Ekonomiska museum, Stockholm

KMM: Den Kongelige Mønt- og Medaillesamling, Nationalmuseet, København

VM: Vitenskapsmuseet, Trondheim

Appendikset inneholder også seks plansjer.

Foto: Lill-Ann Chepstow-Lusty, KHM: Adv. 319, 337, 341. Rev.1321. Nadia Haupt, KMM: Adv. 101, 304, 305, 306, 307, 309, 311, 312, 314, 316, 317, 320, 321, 322, 323, 325, 335, 344, 501, 502, 503, 506, 510, 513. Rev. 1101, 1106, 1204, 1205, 1206, 1208, 1211, 1303, 1305, 1306, 1310, 1311, 1314, 1318, 1322, 1324 Gabriel Hildebrand, KMK: Adv. 302, 308, 330, 334, 512. Rev: 1105, 1201, 1320. Håkon Ingvaldsen, KHM: Adv. 102, 301, 303, 313, 318, 322, 326, 328, 329, 331, 339, 340, 343, 345, 402, 403, 504, 505, 507, 508, 5001, 5002, 5101, 5102, 5201, 5301, 5401. Rev. 1102, 1104, 1107, 1202, 1203, 1207, 1209, 12101301, 1302, 1304, 1307, 1308, 1313, 1315, 1316, 1317, 1319, 1325, 1326, 1401, 1402. Ole Bjørn Pedersen, VM: Adv. 001, Rev 10. Øvrige: Jon Anders Risvaag.

i. Myntfunn fra Trondheim ca. 1000-1630

1. Brattørveita 19-21. 2003

Vitenskapsmuseet (TA2003/16)

Tre mulige senmiddelalderlige mynter (hvid, skilling og søsling?)

Funnet under arkeologiske utgravninger. Myntene er ikke rensset og klare for bestemmelse i skrivende stund. I tillegg ble det funnet en myntlignende gjenstand.

2. Domkirken (koret). 1843

Universitetets Kulturhistoriske Museum

England Knut (1014-35), penning ca. 1029/35 (1)

Funnet ved gravning under gulvet i Domkirkens kor våren 1843. Innlevert Universitetets Myntkabinett 13. september 1844. Håndskrevet notat av C. A. Holmboe i et KHM eksemplar av Holmboe 1836/7. Brev av 25. desember 1843 fra C. N. Schwach til C. I. Schive.

Litt: Rygh 1877, s. 128 nr. 46; Holst 1935, s. 105 nr. 14; Petersen 1940, s. 151 nr. 32; Holst 1944, s. 93 nr. 108; Skaare 1976, 166 nr.146; Skaare 1989, 37 nr. B

3. Domkirken. 1866

Vitenskapsmuseet

Norge Håkon V Magnusson (1299-1319), penning, Schive XI 6 (1)

Litt: Hartmann 1899, 20-21; Holst 1948 b, 82; Holst 1955, 26; Skaare 1989, 38 nr G.

4. Domkirken (Søndre kors). Før 1879

Vitenskapsmuseet

Sverige Brakteat ca. 1200-1215 AROS (1)

Litt: Hartmann 1899, 20-21; Holst 1948 a; Holst 1955, 26; Skaare 1989, 38 nr G.

5. Domkirken (Nordre tverrskip). 1881

Vitenskapsmuseet

Norge Eirik Magnusson (1280-99), penning, Schive IX 41 (1)

Funnet under restaureringsarbeider foran nordre tverrskips inngang.

Litt: Hartmann 1899, 20-21; Holst 1955, 26; Skaare 1989, 38 nr G.

6. Domkirken. 1888

Vitenskapsmuseet

Norge Eirik Magnusson (1280-99), penning, Schive IX 13 (adv) / IX 11 (rev) (1)

Litt: Hartmann 1899, 20-21; Holst 1948 b, 82; Holst 1955, 26; Skaare 1989, 38 nr G.

7. Domkirken. 1898

Vitenskapsmuseet

Stralsund	Witten før 1381, Jesse 310 f (1)
Hamburg	Witten etter 1379, Gaedechems II s. 314 nr. 1108 ff., Jesse 363 (1); 1/64 Thaler (Sechsling) 1601, Gaedechems III s. 71 nr. 1050 a (1)
Frankrike	Regnepenge, 14-1500-tallet, jfr. Feuarent nr. 14881 (1)

Litt: Hartmann 1899, 20-21; Holst 1938, 106 nr. 75; Holst 1942 a, 210 nr. 17; Holst 1943, 150 nr. 48; Holst 1955, 26; Skaare 1989, 38 nr G.

8. Domkirken. Til og med 1919

Vitenskapsmuseet

Norge	Eirik Magnusson (1280-99), penning, Schive IX 14 (1)
Danmark	Erik av Pommern (1396-1439), jfr. Schive XIII 20 f (1) Christopher av Bayern (1440-48), Malmö, hvid (1)
Sverige	Albrecht av Mechlenburg (1363-89)? brakteat (kronet A) (1)

Det er usikkert om alle myntene presentert under dette f.nr. er funnet i 1919 eller om noen er funnet ved tidligere anledninger. I tillegg til myntene i presentert f.nr. 1-7 ble det i tiden 1843-1919 funnet en norsk, to danske og en tysk mynt fra perioden 1648-1701.

Litt: Hartmann 1899, 20-21; Holst 1938, 106 nr. 75; Holst 1942 a, 210 nr. 17; Holst 1943, 150 nr. 48; Holst 1946 a, 165; Holst 1946 b, 206; Holst 1948 a; Holst 1948 b, 149; Holst 1955, 26; Skaare 1989, 38 nr G.

9. Domkirken (grav v/sørvestre hjørne). 1865

Vitenskapsmuseet (T 355)

Minst 581 norske brakteater ca. 1177-1202

Norge	Sverre Sigurdsson (1177-1202), Schive VI 66 (6); Schive VII 3 (18); Schive VII 4 (6); Schive VII 4 var (1); Schive VII 7 (2); Schive VII 16 (1); Schive VII 26 (5); Schive VII 28 (120); Schive VII 36 (8); Schive VII 41 (2); Schive VII 42 (1); Schive VII 44 (3); Schive VII 44? (1); Schive VII 54 (40); Schive VII 63 (1); Schive VII 64 (4); Schive VII 76 (1); Schive VII 90 (2); Schive VII 117 (8); Schive VII 121 (58); Schive VIII 7 (2); Schive VIII 8 (1); Schive VIII 9 (200); Schive VIII 16 (13); Schive VIII 16 var (17); Schive VIII 18 (17); Schive VIII 20 (5); Schive VIII 22 (9); Schive VIII 23 (2); Schive VIII 30 (9); Schive VIII 32 (1); Schive VIII 39 (1); Schive VIII 49? (2); Schive VIII 55 (2); Schive VIII 34? (1); Schive VI 66? (9); Kors (1)
-------	---

Funnet i en grav i det sørvestre hjørnet av Nidarosdomen. Myntene var sammenklistret i en leirklump. Det ble ikke funnet noen spor av pung eller annen beholder. I tillegg ble det funnet en sølvspenne.

Litt: Nicolaysen 1862-66, 832; Holmboe 1867; Holst 1936 b, 15 nr. 6; Holst 1956; Blom 1967, 133-134; Skaare 1981 b; Skaare 1989, 37 nr. D.

10. Domkirken (Domkirkens gård). 1937

*Vitenskapsmuseet**

Østerrike	Rudolf II (1576-1612), Thaler 1598 (1)
-----------	--

Funnet under graving i den nordøstlige del av gården 8. april 1937.

Litt: Petersen 1938, 47; Holst 1940, 118 nr. 107.

11. Domkirken (Vestfrontplassen). 1996-1998

Vitenskapsmuseet (TA 1996/8)

Norge	Eirik Magnusson (1280-99), brakteat, NMH 233 (1) Brakteat ca. 1350-1400, NMH 286 (1)
Danmark	Hans (1481-1513), Malmö, Hvid, Galster 31 (1)
Sverige	Lödöse?, penning ca. 1320-40, Lagerqvist XXIV (1) Brakteat ca. 1363-80, Malmer Kr Aäa-b (1)

Funnet under arkeologiske utgravninger. I tillegg til de ovenstående myntene ble det funnet en norsk 2 skilling 1703 og en dansk 2 skilling 1649.

Litt: Kristoffersen & Risvaag (under utg.), nr. 5.

12. Domkirken (mellom Skrudhuset og nordre tverrskip). 2004

Vitenskapsmuseet (TA 2004/1)

England	Knut (1014-35), penning (bruddstykke av tilskåret halvpenning), Hildebrand G (1)
---------	--

Funnet under arkeologiske utgravninger ca. 6 m vest for Skrudhuset 23. januar 2004.

13. Dronningens gate 2 (Schreiners bryggerigård). 1878

Vitenskapsmuseet (Tilv. 6/6 1878)

Hamburg	1/16 Thaler (Doppelschilling) 1597, jfr. Gaedchens II nr. 819-823 (1)
---------	---

Innlevert 6. juni 1878.

Litt: Holst 1940, 118 nr. 103.

14. Dronningens gate 5 (Hotell Britannia). 1986

Vitenskapsmuseet (TA 1986/3)

Norge	Erkebiskop Olav Engelbrektsson (1523-37), Trondheim, skilling, NMH 342 (1)
Schleswig-Holstein	Hertug Johan Adolf, 1/64 Thaler (Sechsling) 1595 (1)

Funnet under arkeologiske utgravninger. I tillegg ble det funnet en fransk jetong (1715-74)

Litt: Bjerck & Jansson 1988.

15. Dronningens gate 10. 1950

Vitenskapsmuseet (T. 16978)

Minst 964 sølvmynter, fragmenter inkludert.

Kufisk mynt	‘Abbasidiske dynasti (?), dirhem, 9. årh. (1) Saffaridiske dynasti, dirhem, 901/2 (1) Samanidske dynasti, dirhem, 916/17-924/25 (5) Dirhem, ukjent opprinnelse (1)
Danmark	Knut (1018-35), Hedeby, penning jfr. Hauberg 57 (1); Roskilde, penning jfr. Hauberg 35 (1); Viborg, penning jfr. Hauberg 49 (3); penning jfr. Hauberg 20 (1); Hardeknot (1035-42), penning jfr. Hauberg 1 (7); penning (1)
Sverige	Penning ca. 995/1005-c. 1025/35 (12) Anglo-Skandinaviske imitasjoner ca. 995-ca. 1020 (40)

England Æthelred II (978-1014), Barnstaple, penning (1); Bedford, penning (1); Cambridge, penning (6); Canterbury, penning (2); Chester, penning (5); Chichester, penning (1); Colchester, penning (2); Crewkerne, penning (1); Dover, penning (2); Exeter, penning (3); Gloucester, penning (1); Hastings?, penning (1); Hertford, penning (1); Huntingdon, penning (2); Ilchester, penning (2); Ipswich, penning (3); Leicester, penning (1); Lewes, penning (3); Lincoln, penning (24); London, penning (43); Malmesbury, penning (1); Norwich, penning (7); Northampton, penning (3); Northampton?, penning (1); Nottingham, penning (1); Rochester, penning (1); Screwsbury, penning (1); Southwark, penning (7); Stamford, penning (6); Stamford?, penning (1); Thetford, penning (3); Totnes, penning (1); Wallingford, penning (3); Warwick, penning (1); Watchet, penning (2); Winchester, penning (7); York, penning (1); ukjent sted, penning (8)

Knut (1014-35), Brewton, penning (1); Bristol, penning (1); Canterbury, penning (3); Castle Gotha, penning (1); Chester, penning (3); Colchester, penning (1); Dover, penning (1); Dover?, penning (1); Exeter, penning (1); Exeter?, penning (1); Hastings, penning (2); Hereford, penning (1); Hereford?, penning (1); Huntingdon, penning (1); Ilchester, penning (1); Leicester, penning (1); Lewes, penning (1); Lincoln, penning (41); London, penning (39); London?, penning (4); Norwich, penning (6); Oxford, penning (4); Shaftesbury, penning (3); Southampton, penning (2); Southwark, penning (2); Southwark?, penning (1); Stamford, penning (1); Taunton, penning (1); Thetford, penning (3); Wallingford, penning (3); Winchester, penning (7); York, penning (18); York?, penning (1); ukjent sted, penning (18)

Irland **Hiberno-Norse** penninger, ca. 995/1020-c. 1015/35 (4)

Tyske Rike **Otto I** (936-73), Köln, penning (22); Kölnertype, penning (3)

Otto III (983-96), Mainz, penning (2); Speyer, penning (8); Trier, penning, Dbg 461 (1)

Otto-Adelheid, penning (174)

Henrik II (1000-24), Deventer, penning, Dbg 563 (2); penning (4); Dortmund, penning (5); Köln, penning (8); Kölnertype, penning (1); Maestricht, penning, Dbg 247 (1); penning, Dbg 1178 (1); Mainz, penning (10); Tiel, penning (2); Utrecht, penning, Dbg 539 (4)

Konrad II (1024-39), Andernach, penning, Dbg 433 (1); penning, Dbg 434 (1); penning, Hävernack 44 (1); Dortmund, penning (2); Duisburg, penning (1); Mainz, penning (11); Tiel, penning, Dbg 582 (1); penning, Dbg 584 (2); Verdun, penning (1); Visé, penning, Dbg 1198 (1)

Hertug Bernhard I (973-1011)?, Jever?, penning, Dbg 1957 (1); penning, ibid? (1)

Hertug Bernhard II (1011-59)?, Jever?, penning, Dbg 1298 (3)

Hertug Theoderich (984-1027), Andernach?, penning, Dbg 432 (1); penning (1); Metz, penning (1)

Hertug Gozelo, Westniederlothringen, penning, Dbg 129 (1); penning, Dbg 130 (1)

Grev Balduin (989-1036), Flandern (Gent), penning, Dbg 153 var (1);

Grev Wichmann III (994-1016), Friesland, penning, Dbg 1229 (7)

Erkebiskop Pilgrim (1027-36), Köln, penning (10)

Erkebiskop Poppo (1016-47), Trier, penning, Dbg 466 (3)

Erkebiskop Willigis (975-1011), Mainz, penning (3)

Biskop Haino (990-1024), Verdun, penning, Dbg 96 (1)

Biskop Raimbert (1024-39), Hattonchatel, penning, Dbg 1363 var (1)

Wigmar III, Vreden, penning (1)

Bayern, Cham, penning (1); Regensburg, penning (8)

Esslingen, penning (2)

Franken, penning (2)

Friesland, penning, Dbg 1309 (1); penning, Dbg 1359 (2); penning, grevelig/kongelig?, Dbg 1299b (5); penning (2)

Köln, penning (16)

	Maestricht, penning, Dbg 244 (1); Maestricht?, penning, Dbg 240? (1); Biskoplig, penning, Dbg 253 (1)
	Magdeburg, penning Dbg 1326 (1); penning Dbg 1330 (3)
	Mainz, penning (5)
	Prüm?, penning, Dbg 1540 (1); penning (1)
	Saxenpfennig (26)
	Schwaben, Augsburg, penning (1); Basel, penning (3); Chur, penning (1); Konstanz, penning (1); Zürich, penning (2)
	Soest, penning (1)
	Strassburg, penning (5)
	Thüringen, Erfurt, penning (7); Würzburg, penning (8)
	Worms, penning (19)
	Worms, Mainz eller Speyer, penning (3)
	Ukjent sted, penning, Dbg 1732 (1); penning (1)
	Ubest, penning (1), fragmenter
Bøhmen	Penning, 999/1003-1003/35 (2)
Normandie	Penning (6)

Funnet under graving i Posthusets bakgård 4. september 1950. Myntene ble funnet samlet sammen med noen blanketter, to krusifikser, kjeder og hakkesølv (vekt: 136,4 g). Myntenenes totalvekt: ca. 1075 g. Skatten var nedlagt i en beholder av bjørkebark. Flere av myntene forsvant like etter funnet, men 96 mynter ble senere innlevert Vitenskapsmuseet.

Litt: Digre 1951 a, 40 nr. 10; Digre 1951 b; Marstrander 1951 a, 143-149; Digre 1953, 39; Digre 1955, 167-168; Albrecht 1959, 200 nr. 530; Lagerqvist 1968, 385-388; Skaare 1976, 167 nr. 147; Malmer 1989; Skaare 1989, 37 nr. A; Malmer 1997.

16. Dronningens gates allmenning. 1957

Vitenskapsmuseet (Tilv. 87-101/1957)

Danmark	Christian IV (1588-1648), 8 skilling 1607, Schou 28 (1); Mark 1608, Schou 26 (1); 8 skilling 1608, Schou 45 (1)
Köln	Rudolph II (1576-1612), Thaler 1611 (1)
Kampen	Rudolph II (1576-1612), Thaler (1); ½ Thaler (1)
Mansfeld	Hertug Bruno II (1546-1615), Thaler 1609 (1)
Vest Friesland	Gulden 1610 (1)
Friesland	Gulden 1612 (1)
Østerrike	Ferdinand II, som erkehertug (1592-1618), Thaler (1)
Sachsen	Johan Friederich I, elector av Sachsen (1532-47), ¼ Thaler 1544 (1) Kurfyrst August (1553-86), ¼ Thaler 1563 (1), 1/16 Thaler (Doppelschilling) 1566 (1)
Spania	Philip II (1556-98), 8 reales 1568 (1); 4 reales 1570 (1)

Funnet 24. juni 1957, under gravning av kloakkgrøft på sørsiden av allmenningen, i et brannlag ca. 1 m. dypt. Myntene var sterkt brannskadet.

Litt: Digre 1959, 194 nr. 5.

17. Elgeseter kloster. 1858

Vitenskapsmuseet (Tilv. 1/1858)

Norge	Magnus Lagabøter?, brakteat (1) Eirik Magnusson (1281-99), ¼ penning, Schive IX 16-18 (1)
Frankrike	Philip d. Smukke (1285-1318), gros tournois, (1)
Ubestemt	Brakteat 14. årh.?

Mynten fra Philip d. Smukke er sannsynligvis funnet sammen med de andre myntene, jfr. innførselen i myntsamlingens tilvekstkatalog. Imidlertid synes myntene å ha vært oppbevart separat i samlingen. På en håndskrevet etikett i tilknytning til brakteaten fra Håkon Håkonsson: "Tre forvitrede brakteater, fundne 1858 ved gravning paa Klostergaden – Øen".

18. Erling Skakkes gate 1. 1972

Vitenskapsmuseet (TA 1972/2)

Ubestemt	Avtrykk av mulig mynt (1)
----------	---------------------------

Funnet under arkeologiske utgravninger i et 1600-tallslag.
Litt: Long 1977, 81.

19. Erling Skakkes gate 9 B (St. Jørgens hus). 1953

Vitenskapsmuseet (Tilv. 37/1953)

Danmark	Christian IV (1588-1648), 2 skilling 1629, Schou 55 (1)
---------	---

Funnet under gravning i bakgården i St. Jørgens hus. Innlevert 7. september 1953.
Litt: Digre 1954, 41 nr. 4.

20. Erkebispegården (ved nordre langvegg). 1899

Vitenskapsmuseet

Nürnberg	Regnepenge 1620
----------	-----------------

Skrevet med blyant på papir med avgnidning av objektet "Fundet ved Kongsgaardens nordre Langvæg 16/5-99".

21. Erkebispegården (Forrådshuset). 1962

Vitenskapsmuseet

Sverige	Riksförstander Sten Sture (1470-97, 1501-1503), Stockholm, ½ Örtug 1478, jfr. Antell nr. 445 (1) Gustav Vasa (1523-60), 1Öre 1528, Stockholm, jfr. Appelgren 1905 nr. 472 (1)
Mecklenburg	Brakteat, sent 1400-tall (1)

Funnet under arkeologiske utgravninger i et senmiddelalderlig brannlag sommeren 1962.
Litt: Digre 1963, 77-78 nr 3.

22. Erkebispegården (ved Lavetthusetts østvegg). 1975

Vitenskapsmuseet

Dortmund ½ Albus etter ca. 1430, jfr. Berghaus 1958, s. 25, jfr. Pl. 2:32-33 (1)

Funnet under graving i borggården ved Lavetthusetts østvegg 23. mai 1975.

Litt: Skaare 1977, 220.

23. Erkebispegården. 1991-95

Vitenskapsmuseet (TA 1/1991)

- Norge Eirik Magnusson (1280-99), Bergen, penning ca. 1280-85, NMH 229 (1)
Hans (1483-1513), Bergen, hvid (6); mynt? (1)
Hans (1483-1513) og/eller Erkebiskop Gaute Ivarsson (1474-1510), Nidaros, hvid (1)
Erkebiskop Gaute Ivarsson (1474-1510), Nidaros, hvid, NMH 329 (1)
Erkebiskop Olav Engelbrektsson (1522-37), Nidaros, skilling, NMH 342-343 (4); myntblankett (?) med erkebiskopens segl (1)
Fredrik II (1559-88), Bergen, hvid 1577, Hede 1C, NMH 327 (1)
- Danmark Erik av Pommern (1396-1439), Lund eller Næstved, hulpenning ca. 1405-24, Lindahl 33 (1); Lund, Gros c. 1430, Lindahl 64-74 (1); Gurte slott, Gros ca. 1430, Lindahl 75 (1)
Christoffer av Bayern (1440-48), Malmö, hvid, Galster 20b (1)
Riksrådet (1448), hvid, Schou 11 (1)
Christian I (1448-81), Malmö, hvid, Galster 23a (2); hvid, Galster 23b (3); hvid, Galster 23c (2); hvid, Galster 23d (1); hvid (12); Malmö?, hvid? (1)
Hans (1481-1513), København, skilling, Galster 32, cut < ½. (1); Malmö, hvid, Galster 31 (21); Aalborg, hvid, Galster 36 (5); hvid (1)
hvid ca. 1440-1513 (1)
Frederik II (1559-88), København, skilling 1563, Hede 12 (1)
Christian IV (1588-1648), Helsingør, skilling 1615, Hede 80F (1); 2 skilling 1618(?), Hede 79D (1); København, skilling 1621, Hede 119D (3); 8 skilling 1622, Hede 122 (1); 12 skilling 1623, Hede 121 (1); 16 skilling 1624, Hede 131 (1); 2 skilling 1627, Hede 134A (2); 6 skilling 1628, Hede 139A (1); 6 skilling 1629, Hede 139B (1); Glückstadt, 2 skilling 1627, Hede 174 (1)
- Sverige Birger Magnusson (1290-1318), Lödöse?, penning, Lagerqvist XXIII A4a (1)
Magnus Eriksson (1319-64), Lödöse?, penning (1)
Erik av Pommern (1396-1439), Stockholm, Örtug, Galster 197 (1)
Riksförstander Sten Sture (1470-97, 1501-03), Västerås, ½ örtug, Lagerqvist 16c (1); ½ örtug, Lagerqvist 16i (1)
Gustav Vasa (1523-60), Stockholm, fyrk 1528, Alström et alii 17 Hybrid (1); Svartsjö?, 2 öre 1546, Antell 459, Alström et alii 204 (1)
Erik XIV (15-68), Stockholm, ½ öre 1564, Antell 561, Alström et alii 38 (1)
- Gotland Christian (1449-81), Visby, hvid c. 1455-80, Galster 139 (1)
- Sachsen-Lauenburg Hertug Johan IV (1463-1507), Oterndirf in Hadeln: Helmstedt, Witten, Ernst 77, fig 4 (1)
- Stade Witten?, jfr. Jesse 715 (1)
- Rostock 15. århundre, Sechsling, jfr. Jesse 490 (1)
- Mechlenburg 15. århundre, brakteat, (1)
- Lübeck Sechsling 1537, Jesse 626 (1); ubestemt mynt 1596 (1)
- Hamburg Doppelschilling 1599, Gaedechens 828-829 (1)
- West-Friesland/Friesland, Hoorn (Enkhuisen) Leewarden Duit (?) 1626 (1)

Ubestemt mynt Tidlig middelalder, fragment c. ½ (1); senmiddelalder (1); mynter? (16); mynter eller regnepenger/medaljer (2)

Arkeologiske utgravninger av Erkebispegårdens østlige og sydlige deler, som ble ødelagt av brann 18. august 1983. Totalt ble det funnet 167 mynter og myntfragmenter, 54 myntblanketter og 16 mulige mynter, medaljer eller regnepenger under utgravningene. Fjorten mynter og seks blanketter tilhører fem forskjellige skatter: Erkebispegården (I): 2 blanketter, t.p.q. ca. 1500-37 (N119888), Erkebispegården (II): 2 blanketter, t.p.q. ca. 1500-37 (N119890), Erkebispegården (III): 4 mynter, t.p.q. 1481? (N142029-32), Erkebispegården (IV): 2 blanketter, t.p.q. ca. 1500-37 (N11989 A-B), Erkebispegården (V): 10 mynter, t.p.q. 1481? (N135841-48, N135850-51). I tillegg til de opplistede myntene ble det funnet 25 norske mynter fra perioden 1644-1953, 31 danske mynter fra perioden 1644-1751, 2 svenske fra perioden 1663-78 og 2 tyske fra perioden 1682-1706. I utgravningenes første sesong (1991) ble de tre siste erkebiskopenes myntverksteder funnet i utgravningsområdet nordøstlige del. Verkstedene er dendrokronologisk datert til perioden ca. 1500-1537. Litt: Olsson & Petersén 1997; Petersén 1997; Saunders 1997 a; Saunders 1997 b; McLees 1998 a; McLees 1998 b; Saunders 1999; Nordeide m.fl. 2000 a-b; Saunders 2001; Nordeide 2003; Risvaag (under utg.), nr. 5; Skaare (manuskript).

24. Ilsvika. 1880

Vitenskapsmuseet (Tilv. April 7. 1880)

Danmark Hans (1481-1513), Malmö, skilling (1)

Innlevert 7. april 1880. I tillegg ble det innlevert en dansk 2 skilling 1689.

Litt: Holst 1946 b, 165; Holst 1948 a, 149 nr. 71; Skaare 1989, 38 nr. F.

25. Ilsvikøra. 1938

Vitenskapsmuseet (Tilv. 24.5. 1938)

Danmark Christian IV (1588-1648), 4 Skilling 16xx (1)

Innlevert 24. mai 1938.

26. Kalvskinnet [I]. 1874-1894

*Vitenskapsmuseet**

Norge Olav Kyrre (1067-93), penning ca. 1065/80 (2)

Mynter i Vitenskapsmuseets samling, med håndskrevne etiketter med opplysning om funnstedet. Etikettene er ført i pennen av M. C. Carstens, myntsamlingens bestyrer fra oktober 1874 til 29. januar 1894.

Litt: Skaare 1976, 167 nr. 148; Skaare 1989, 37 nr. C.

27. Kalvskinnet [II].

Vitenskapsmuseet

Norge Magnus Lagabøter (1263-80), brakteat, Schive XII 57 (1)

Litt: Holst 1948 a, 149 nr. 67.

28. Kalvskinnet [III].

Vitenskapsmuseet

Norge Brakteat 1350-1400 (1)

Funnomstendigheter ukjent.

29. Kjøpmannsgata 22-28 (Folkebibliotekstomta). 1973-1985

Vitenskapsmuseet (TA 1973/1)

Norge **Harald Hardråde** (1047-66), penning, Skaare 1976, corpus 21g (1); penning, Skaare 1976, corpus 43f (1); penning, Skaare 1976, corpus 68b (1); penning, Skaare 1976, corpus 79d (1); penning, Skaare 1976, corpus 85 (1); penning (1); penning (1); tilskåret halvpenning (1); penning (ca. 20)
Olav Kyrre (1067-93), penning ca. 1065-80, Jammer m.fl. 1956, Rautasjaure 230/Gråträsk 71 (1); penning ca. 1065-80, Stenersen O 36 (1); penning ca. 1065-80, Schive III 4, Stenersen R (1); penning ca. 1065-80, Stenersen I (1); penning ca. 1065-80, Stenersen T (1); penning ca. 1065-80, jfr. eks i Imslandfunnet 0,417g (1); penning ca. 1065-80 (1); penning ca. 1065-80 (1); penning ca. 1065-80 (1); penning ca. 1065-80 (1); penning ca. 1065-80 (1); penning ca. 1065-80 (4); penning ca. 1080-95, Stenersen M (1); penning ca. 1080-95, Stenersen J (1) 11. århundre?, penning (1); 11. århundre?, penning? (2); 11. århundre? Penning? Brakteatpreg. I tre stykker (1);
Sverre Sigurdsson (1177-1202), penning, avtrykk i korrodert substans, jfr. Schive VI 86 (1)
Magnus Lagabøter (1263-80), penning, jfr. Schive IX 1-5 (4); penning, Schive IX 7 (1); brakteat, jfr. NMH 264-267 (1); brakteat, istykkersmuldret (1); brakteat, sammenklistrede eksemplarer (3)
Eirik Magnusson (1281-99), penning, Schive IX 41 (1);
Eirik Magnusson (1281-99)?, penning? (3)
Håkon V Magnusson (1299-1319), Bergen, penning, Schive X 35-37, slitt, fragmentarisk (1)
Interregnum (april 1523-august 1524), Oslo, dobbelthvid, Schive XV 25 (1)
Frederik I (1524-33), Bergen, Skilling (1527/28) (1)
Erkebiskop Erik Valkendorf (1510-22)? skilling? (1)
Danmark **Christian IV** (1588-48), 2 skilling 1624-7, Hede 134 (5)
Gotland **Visby**, skilling 1536, Galster 1972 (1)
Köln **Keiser Konrad II** (1024-39) og **erkebiskop Pilgrim** (1027-36), penning, Hävernik 222 (1)
Rostock **Sechsling eller Dreiling**, 1500-tall (1)
Schleswig-Holstein 1/16 thaler (Doppelshilling) 156_ (1)
England **Edward I-Edward III** (1272-1377), London, penning ca. 1279-1344 (1)
Skottland **Alexander III** (1249-85), penning (sterling) 1280-86 (1)
Ubestemt mynt **Tosidig mynt?**, 13. årh. eller senere (1); brakteat?, 13. årh. eller senere (1)

Arkeologiske utgravninger i forbindelse med utbyggingen av nytt kommunalt folkebibliotek. Ca. 43 mynter tilhører syv skattefunn: Folkebibliotekstomta (I): ca. 20 mynter, t.p.q. 1047 (N60388), Folkebibliotekstomta (II): 4 mynter, t.p.q. 1067 (N31257 A-D), Folkebibliotekstomta (III): 5 mynter, t.p.q. 1263 (N60419), Folkebibliotekstomta (IV): 5 mynter, t.p.q. 1263 (N14419 A-C), Folkebibliotekstomta (V): 3 mynter, t.p.q. 1280? (N82359-61), Folkebibliotekstomta (VI): 2 mynter, t.p.q. 1280 (N63402), Folkebibliotekstomta (VII): 4 mynter t.p.q. 1624-27 (N60613 a-b). I tillegg til de opplistede myntene ble det funnet 8 dansk-norske mynter fra perioden 1648-1771, en norsk mynt 1876, to svenske mynter 1634, en mynt fra Schleswig-Holstein 1669, samt 11 ubestemte mynter/myntfragmenter og en mulig blankett.

Litt: Skaare 1976, 167 nr. 148a; Skaare 1977, 120; Christophersen m.fl. 1988; Nordeide 1989; Skaare 1989; Christophersen & Nordeide 1994.

30. Kjøpmannsgata (Søgaden). 1880

Vitenskapsmuseet (Tilv. Januar 27. 1880)

Solum-Lichtenstein?
Sølvmynt 1601 (1)

Funnet under graving i Søgaden. Innlevert 27. januar 1880
Litt: Holst 1940, 118 nr. 104.

31. Kjøpmannsgata. 1993

Vitenskapsmuseet (TA 1993/2)

Norge	Olav Kyrre (1067-93), penning 1065-80, jfr. NMH I, 20-22 (1); penning 1065-80, jfr. NMH I, 24-25 (1); penning 1065-80, jfr. NMH I, 29 (1); penning 1065-80, jfr. NMH I, 32 (1); penning 1065-80, jfr. NMH I, 36 (2); penning 1065-80 (9)
Sverige	Håkon Håkonsson (1217-63), brakteat, NMH I 187 (1) Hans (1497-1501), Västerås, ½ örtug, Antell I, 537 (1) Gustav Vasa (1523-60) Örtug 1534, Antell I, 92-95 (1); 2 öre 1540, Antell II, 349 (1); 4 penning 1559, Antell II, 469-70 (1) Erik XIV (1560-68) ½ öre? (1)
Ubestemt mynt	Fragment 12. årh.? (1)

Funnet under arkeologiske utgravninger. Femten mynter tilhører fire skattefunn: Kjøpmannsgata (I): 6 mynter t.p.q. 1067 (N202409-202411) ble funnet samlet utenfor en bryggekonstruksjon, som tilhørende en pung. Kjøpmannsgata (II): 2 mynter t.p.q. 1067 (N202417); Kjøpmannsgata (III): 2 mynter t.p.q. 1067 (N202661); Kjøpmannsgata (IV): 5 svenske mynter t.p.q. 1560 (N200546) ble funnet i en klump.
Litt: Martin 1997 a – d.

32. Kjøpmannsgata 28-30 (Norges Bank). 1987

Vitenskapsmuseet (TA 1987/2)

Sverige Penning ca. 1370, Malmer Kr H Å II 83-4 (1)

Funnet under arkeologiske utgravninger. I tillegg ble det funnet en ubestemt mynt.

33. Kjøpmannsgata 30. 1989

Vitenskapsmuseet (TA 1989/4)

Ubestemt Middelalder eller nyere tid (1)

Funnet under arkeologiske utgravninger

34. Kjøpmannsgata 42 (Mellageret). 1987

Vitenskapsmuseet (TA 1987/3-F)

Norge?	Brakteat, 13.-14. århundre? (1)
Sverige	Riksförständer Sten Sture d.e. (1470-97/1501-03), Västerås, ½ örtug (1)
	Riksförständer Sten Sture d.y. (1512-20), Stockholm, ½ örtug (1)
Ubestemt	Senmiddelalder (1)

Funnet under arkeologiske utgravninger. I tillegg ble det funnet en norsk skilling 16__.

35. Kongens gate (Ved Vår Frues kirke). 1973

Vitenskapsmuseet (TA 1973/4)

Norge	Håkon V Magnusson (1299-1319), ½ penning, Schive XI 3 (1)
-------	---

Funnet under arkeologiske utgravninger i en 1600-talls grav. I tillegg ble det funnet en norsk 2 øre 1877 ved samme lokalitet.

36. Kongens gate 2. 1988

Vitenskapsmuseet (TA 1988/1)

Norge	Håkon V Magnusson (1299-1319), Bergen, penning, Schive XI 7 (1)
-------	---

Funnet under arkeologiske utgravninger av det som tradisjonelt har vært regnet som "Olavskirken". Som følge av at "Gregoriuskirken" nå anses for å være "Olavskirken", jfr. f.nr. 45, må dette være en annen kike, men hvilken vites ikke. Skipet N/Ø hjørne i etterreformatorsk nedgravning ved sekundær steinkonstruksjon, fremfor trapp.

37. Munkegata 3. 1988

Vitenskapsmuseet (TA 1988/8)

Norge	Håkon V Magnusson (1299-1319), Oslo, penning, (0,89g), Schive X 40-41 (1)
Danmark	Hans (1481-1513), Malmø, hvid, 0,515 g, Schou 126-64 (1)
Sverige	Hulpenning 14.-16. årh? (1)
	Gustav Vasa (1523-60), Västerås, öre 1530, 1,483 g, Antell II 108 (1)
Ubestemt mynt	Senmiddelalder, fragmentert (1)

Funnet under arkeologiske utgravninger. I tillegg ble det funnet en nyere lybsk 4 skilling.

Litt: Andersen, T. (manus).

38. Munkegården (samme lokalitet som gården "Munken" på torvet?). 1883

Vitenskapsmuseet (Tilv. __/1883)

Holstein-Gottorp	Hertug Johan Adolf (1590-1616), 1/16 Thaler (Doppelshilling) 1607, Lange I, s. 126 nr. 291 (1)
------------------	--

Innlevert 31. desember 1883.

Litt: Holst 1942 b, 209 nr. 16.

39. Nordre gate 1 (Televerkstomten). 1977

Vitenskapsmuseet (TA 1977/3)

Danmark	Frederik II (1559-88), København, Skilling 1583, Hede 21 (1); Christian IV (1588-1648), København, Skilling 1615, Hede 80 A (1); Skilling 1615, Hede 80D (1); Skilling 1621, Hede 119B (1); Skilling 1621, Hede 119D (1); Søsling lybsk 1624, Hede 171 (1)
Sverige	Gustav Vasa (1523-60), Örtug (1524-27), Ahlström 57 (1) Johan III (1568-92), Örtug 1589 (1)
	Gustav II Adolf (1611-32), Säter, Öre 1630, Ahlström 137 (1)
Lübeck	Sechsling 1557, Jesse 654 (1)

Funnet under arkeologiske utgravninger. I tillegg ble det funnet fire danske 2 skillinger fra Frederik III (1648-70) og en norsk 2 øre 1909-52.

Litt: Jondell (manus).

40. Olav Tryggvasons gate 2 b (Hotel Scandinavie). 1907-1936

Vitenskapsmuseet (Tilv. 12/1936)

Erkebispedømmet Riga	Markgreve Wilhelm av Brandenburg (1539-63), Schilling 1563, Thomsen 1866-76 II. 2, s. 296 nr. 8411 (1)
----------------------	---

Funnet på branntomten etter 'Hotel Scandinavie', 1907. Innlevert 27. februar 1936

Litt: Petersen 1937, 41; Holst 1942 b, 210 nr. 18.

41. Olav Tryggvasons gate (Solemgården, Strandgaden). 1885

Vitenskapsmuseet (Tilv. 33/1885)

Mecklenburg	Hertug Ulrich III (1556-1603), Grevesmühlen, Sechsling 1556, Windisch-Grätz III no. 1573 (1)
-------------	---

Funnet under gravning i bakgården i "Solemgården".

Litt: Holst 1938, 107 nr. 76.

42. Olav Tryggvasons gate. 1990

Vitenskapsmuseet (TA 1990/7)

Ubestemt hulpenning 14.-16. årh.

Funnet under arkeologiske utgravninger.

43. Prinsens gate 1 (Statens Hus). 1998

Vitenskapsmuseet (TA 1998/16)

Norge Olav Kyrre (1067-93), tilskåret halvpenning ca. 1080/95, NMH II nr. 47 (1)
Penning c. 1093-1115, jfr. NMH II 61 (1)

Funnet med metalldetektor under arkeologiske utgravninger 13. november 1998. I tillegg ble det funnet en fragmentarisk dansk 2 skilling 1645.

Litt: Risvaag 2000.

44. St. Jørgensveita 6/Vår Frue strete. 1977

Vitenskapsmuseet (TA 1977/5)

Rostock 1500-tallet (1)

Funnet under arkeologiske utgravninger. I tillegg ble det funnet en norsk 1 øre 1902.

45. Sverresborg. 2003

Vitenskapsmuseet (T)

Norge Sverre Sigurdsson (1177-1202), penning, Schive VI 74 (1)

Funnet under arkeologiske utgravninger 6. juni 2003.

46. Søndre gate/Søndre gate 4. 1971-75

Vitenskapsmuseet (TA 1971/1; TA 1972/3)

Norge Olav Kyrre (1067-93), penning ca. 1065-80 (1)
Sverige Riksförständer Sten Sture (1470-97, 1501-03), Stockholm, ½ fyrk (1);
Riksförständer Sten Sture (1470-97, 1501-03)?, (1)
Gustav Vasa (1523-60), fyrk 1529 (1)
Tyske Rike Mulig Viertelwitten (1)
Ubestemt mynt Middelalder eller senere (4)

Funnet under arkeologiske utgravninger. I tillegg ble det funnet 9 dansk-norske mynter fra perioden 1649-1771, to norske mynter fra Håkon VII's tid, en regnepenge og tre korroderte og ubestemte myntstykker.

Litt: Lunde 1971; Moen 1972; Long 1973 a; Long 1973 b; Long 1974; Long 1975a; Long 1975 b; Long 1977; Ramstad 2002.

47. Søndre gate 10 (Forretningsbanken). 1971-72

Vitenskapsmuseet (TA 1971/2)

Danmark Christian IV (1588-1648), Mark 1614-16, Hede 99 C (1)
Sachsen Hertug August I, 1551 (1)

Funnet under arkeologiske utgravninger.

48. Teglbrennerveien 7 (Bakklandets Teglverk). 1883

*Vitenskapsmuseet**

Nederlandsk sølvmynt 1555, muligens Thaler eller ½ thaler, jfr. Chijs, Overijssel, pl. V-VI nr. 21-38 (1)

Litt: Holst 1938, 107 nr. 77.

49. Tordenskjoldparken. 1952

Vitenskapsmuseet (Tilv. 24/1952)

Mecklenburg Hertug Ulrich III (1556-1603), Grevismühlen, Schilling 1567, jfr. Sammlung Pogge nr. 1718 (1)

Funnet under graving ca. 20 m øst for Vår Frues kirkes kor, ca. 1 m nede i bakken.

Litt: Digre 1953, 39 nr. 6.

50. Trondheim [I] (Alter ”udi en Kirke i Trundhiems Lehn”). Før 1686

Ukjent

Ukjent antall mynter ca. 1180-1200 funnet i et alter i en ukjent kirke i Trondheim by eller Trondheim stift. Funnet inkluderte en penning fra kong Sverre Sigurdsson (jfr. NMH II nr. 115) og en brakteat med kors og NI NI NI NI i korsvinklene (jfr. NMH II nr. 117). Funnet inneholdt også bokstavbrakteater (A og B) (jfr. NMH II nr. 129 and nr. 130). Muligvis ikke et byfunn.

Litt: Galster 1936 b, 298-300, 306-307; Holst 1956, 74.

51. Trondheim [II] . Før 1865

Universitetets Kulturhistoriske Museer, Oslo (?)

Norge Håkon V Magnusson (1299-1319), Oslo, penning, Schive X 19 (1)

Litt: Galster 1936 b, 298-300, 306-307; Holst 1956, 74.

51. Trondheim [II] . Før 1865

Universitetets Kulturhistoriske Museer, Oslo (?)

Norge Håkon V Magnusson (1299-1319), Oslo, penning, Schive X 19 (1)

Litt: Holst 1948 b, 82; Skaare 1989, 38 nr. E.

52. Uidentifisert bygning v/Domkirken. 1886

Ukjent

Norge Eirik Magnusson (1280-99), Tunsberg, penning, Schive IX 14 (1)
Sverige Magnus Ladulås (1275-90), brakteat (1)

Bygningsrestene ble av H. Krefting antatt å tilhøre den eldre Mariakirken, men dette er trukket i tvil av Øystein Ekroll, som anser dette for å ha vært underetasjen til et profant steinhus eller tårn. Myntfunne er gjort under arkeologiske undersøkelser i grusen ved en firkantet brønn ved det Krefting antok å være ”levningerne af nordre Korvæg”.

Litt: Krefting 1890, 4-5; Ekroll (under utg).

53. Vår Frue kirkegård. 1949

Vitenskapsmuseet (Tilv. 9/1950)

Zeeland

Jetong 1607

Funnet ved graving av kabelgrøft "få meter" fra tårnets sørvestre hjørne.

ii. Mynter antatt preget i Trondheim ca. 1047-1537

OLAV HARALDSSON (1015-1030)

Ingen av Olav Haraldssons mynter kan med sikkerhet knyttes til Trondheim. Det er verken umulig eller ulogisk at det kan ha vært produsert mynter på Nidarneset for denne kongen, men det kan så langt ikke belegges.

HARALD HARDRÅDE (1047-1066)

Penning	A: Brystbilde med hjelm t.v. Omskrift: ARA R R: Dobbeltkors i felt. Tre punkter i to motstående korsvinkler. Omskrift: GEREIDA ON NID	NMH II 9 Skaare 1976, 6
Penning	A: Trikvetra. Punkt i feltet. Omskrift: HARALD REX NO R: Dobbeltkors i felt. Tre punkter i to motstående korsvinkler. Omskrift: GERFIN ON NIDARN	NMH II 10 Skaare 1976, 10
Penning	A: Trikvetra Omskrift: HARALD REX NO R: Dobbeltkors i felt. Tre punkter i to motstående korsvinkler. Omskrift: VLF ON NIDARNE	NMH II 11 Skaare 1976, 11 Schive II 18-19
Penning	A: Trikvetra. Varianter: trikvetra kan inneholde ett eller flere punkter evt. bitegn i feltet. Omskrift: HARALD REX NAR eller forvirret R: Dobbeltkors i felt. Tre punkter i to motstående korsvinkler. Varianter: Stort dobbeltkors. Ring el. i en tredje korsvinkel Omskrift: HARALD REX O NOR eller forvirret	NMH II 12-14 Skaare 1976, 12-92 Schive II 20-26

OLAV KYRRE (1067-93)

I tillegg til de nedenstående er det sannsynlig at en eller flere andre mynttyper fra perioden kan være preget i Trondheim.

Penning	A: Brystbilde med spishjelm t.h. Holder septer. Omskrift: OLAF REX R: Dobbeltkors i felt. Halvmåne i hver korsvinkel Omskrift: IxEOFRICR	NMH II 15 Stenersen klasse E
Penning	A: Brystbilde t.h. med septer Omskrift: [OL]AVER REX R: Dobbeltkors i feltet Omskrift: VLFCEL ME FE[cit]	NMH II 16 Schive III 13
Penning	A: Brystbilde med rund hjelm t.v. Holder septer. Omskrift: forvirret R: Dobbeltkors i felt. Omskrift: LEVIG ON NID	NMH II 19

Penning	A: Brystbilde med rund hjelm t.v. Holder septer. Omskrift: forvirret R: Dobbeltkors i felt. Omskrift: LEFRICS MOT	NMH II 21 Schive II 28-29 Stenersen klasse F
Penning	A: brystbilde med håret fritt. Draperifold faller ned fra skulderen. Holder septer. Varianter: uten septer. Omskrift: forvirret R: Dobbeltkors i felt. Varianter: Halvmåne i korsvinkel. Omskrift: lofrikr a mot þita (runeskrift)	NMH II 24 Stenersen klasse G
Penning	A: Brystbilde med håret fritt t.v. eller t.h. I stedet for draperi to eller flere kurver. Holder septer. Omskrift: forvirret R: Dobbeltkors i felt. Omskrift: ASKELS M.OI (retrograd)	NMH II 26 Stenersen klasse H
Penning	A: Brystbilde med håret fritt t.v. eller t.h. I stedet for draperi to eller flere kurver. Holder septer. Omskrift: forvirret R: Dobbeltkors i felt. Omskrift: askell o benek þen (runeskrift)	NMH II 27 Stenersen klasse H
Penning	A: Brystbilde gjengitt som en dyrelignende figur t.v. Håret fritt. I stedet for draperi én eller et par kurver i figurens nedre ende. Omskrift: forvirret R: Dobbeltkors i felt. Omskrift: kunar a mot þisa (runeskrift) Varianter kunar a mot þita eller kunar a mot þita	NMH II 31-33 Schive II 30-34 Stenersen klasse S
Penning	A: Brystbilde med rundformet hjelm t.h. Septer. Omskrift: forvirret R: Dobbeltkors i felt. Omskrift: SVOE●IN (fra v. til h., eller fra h. til v.) Varianter: S●IV●IEIOIN	NMH II 37 Stenersen klasse K
Penning	A: Brystbilde t.h. med rundformet hjelm med dobbelt vedheng bak. Holder septer. Omskrift: forvirret R: Dobbeltkors i felt. Omskrift: ÐORXBIORN	NMH II 38 Stenersen klasse K
Penning	A: To figurer med håret fritt vendt mot hverandre, mellom dem septer (korsstav) Omskrift: forvirret R: Dobbeltkors i felt. Omskrift: ÐORBORSTOIIIIOII	NMH II 40 Schive Tillegg 2 Stenersen klasse J

MAGNUS BERRFØTT (1093-1103)

Penning	A: Brystbilde t.v. med septer. Omskrift: MAGNIVO REX R: Enkelt kors i felt. Varianter: Krykkekors i felt med kors i to motstående korsvinkler og med fire punkter i de to andre. Omskrift: OVÐGRIM I COVPAM	NMH II 51 Schive Tillegg 9
---------	---	-------------------------------

ANONYME MYNTER CA. 1095-1115

I tillegg til de nedenstående er det sannsynlig at en eller flere andre mynttyper fra perioden kan være preget i Trondheim.

Penning	A: Kronet brystbilde t.v. eller t.h. med septer eller sverd. R: Krykkekors i felt over andreakors. Omskrift: SVEIN I COVPAN	NMH II 52 Schive Tillegg 11
Penning	A: Brystbilde t.v. R: Rombe over dobbeltkors i felt. Omskrift: //////////COVPAN	NMH II 54 Schive Tillegg 3
Penning	A: Agnus Dei R: Fugl (Helligånds due?)	NMH II 61 Schive Tillegg 5

ANONYME MYNTER CA. 1105-1170

Dette dekker de mynter som i NMH II er inndelt i gruppene: *Anonyme mynter ca. 1105-1130*; *Anonyme mynter ca. 1130-1150* og *Anonyme mynter ca. 1150-1170*. Ingen mynter fra denne perioden kan med noen grad av sikkerhet tillegges Trondheim.

MAGNUS ERLINGSSON (1163-1184)

Det kan ikke belegges at det har vært preget mynter for denne kongen, men det er ikke utenkelig. Myntene bør i så fall kunne finnes i gruppen som i NMH II er kalt *Anonyme mynter ca. 1150-70*, evt i gruppen *Anonyme mynter 1170-1205*.

SVERRE SIGURDSSON (1177-1202)

I tillegg til de nedenstående er det sannsynlig at en eller flere andre mynttyper fra perioden kan være preget i Trondheim.

Penning	A: Kronet hode <i>en face</i> . Omskrift: REX MAGNVS SVERRV R: Stort dobbeltkors med lilje i vinklene. Omskrift: NI NI NI NI	NMH II 115 Schive VI 73-75
Penning (brakteatpreg)	Stort dobbeltkors med lilje i vinklene. Omskrift: NI NI NI NI	NMH II 117 Schive VI 80
Penning	A: Kronet hode <i>en face</i> . Omskrift: REX SVERVS MAGNVS R: Stort dobbelt krykk kors med ring i vinklene. I korsmidten lite kors i sirkel. Omskrift: N N N N	NMH II 118 Schive VI 76
Penning (brakteatpreg)	Stort dobbelt krykk kors med ring i vinklene. I korsmidten lite kors i sirkel. Omskrift: N N N N	NMH II 120 Schive VI 81
Brakteat	Patriarkkors. Variant: med forstøtning	NMH II 146-147 Schive VI 47-55 Schive VIII 16-36 Schive Tillegg 27-29
Brakteat	Punkt i konsentriske sirkler	NMH II 150 Schive VIII 6-9 Schive Tillegg 26
Brakteat	Trikvetra	NMH II 154 Schive VIII 3

HÅKON HÅKONSSON (1217-1263)

I tillegg til de nedenstående er det sannsynlig at en eller flere andre mynttyper fra perioden kan være preget i Trondheim.

Brakteat	Brystbilde av ung mann trekvart <i>en face</i> . Omskrift: REX ET COMES	NMH II 160 Skaare 1971, 1
Brakteat	Barbarisert, dyrelignende brystbilde <i>en face</i> . Omskrift: REX ET COMES Varianter: REX ET VOV	NMH II 161-162 Skaare 1971, 2-3
Brakteat	Patriarkkors Variant: halvmåne på hver side av korsfoten	NMH II 194-195 Skaare 1971, 21-22 Schive XI 25
Brakteat	Borg, under: N	NMH II 225 Skaare 1971, 66
Brakteat	Halvmåne og stjerne	NMH II 198 Skaare 1971, 24

Brakteat	Løve går t.h. eller t.v. Varianter: tilbakevendt hode. Bitegn stjerne, halvmåne og slangelignende figur kan forekomme.	NMH II 208-214 Skaare 1971, 30-31 Schive VIII 60-65
Brakteat	Griff går t.h. eller t.v. Varianter: tilbakevendt hode	NMH II 203-205 Skaare 1971, 27 Schive VIII 57-59
Brakteat	Basilisk går t.h. Varianter: tilbakevendt hode. Bitegn stjerne, halvmåne kan forekomme.	NMH II 206-207 Skaare 1971, 28-29 Schive VIII 66-67
Brakteat	Kronet hode i profil t.h. eller t.v. Variant: bitegn i felt (denne brakteatgruppen kan ha vært preget flere steder i landet)	NMH II 177-186 Skaare 1971, 32-43; 46-47 Schive XI 36-47; 49-58

MAGNUS LAGABØTER (1263-1280)

Brakteat	Brystbilde <i>en face</i> i perlerand (denne brakteatgruppen kan ha vært preget flere steder i landet)	NMH II 264-267 Schive XI 72-78 Schive XII 1-36
----------	---	--

ERKEBISKOP JON RAUDE (1268-1282)

Brakteat	Hode <i>en face</i> med mitra	NMH II 328
----------	-------------------------------	------------

ANONYME MYNTER CA. 1320-1387

Penning	A: Løve R: n	NMH II 273 Schive XII 69-71
---------	-----------------	--------------------------------

HANS (1483-1513)

Se erkebiskop Gaute Ivarsson. Kong Hans og Gaute Ivarssons utmynting er behandlet spesifikt i kapittel 4.3.4. og katalog iii.

ERKEBISKOP GAUTE IVARSSON (1474-1510)

Kong Hans og Gaute Ivarssons utmynting er behandlet spesifikt i kapittel 4.3.4. og katalog iii.

Hvid	A: Kronet monogram h . Tidvis bitegn. Omskrift: se. Hvid , type IV R: Riksløve over stort kors. Tidvis bitegn. Omskrift: se. katalog iii, Hvid , type IV	NMH II 298-99; 304-305 Schive XIV 12-30 Schou 187-218 Hvid , type IV
Hvid	A: Kronet monogram h . Tidvis bitegn. Omskrift: se. katalog iii, Hvid , type V R: Riksvåpen over stort kors Omskrift: se. katalog iii, Hvid , type V	NMH II 302-303 Schive XIV 34-36 Schou 222-223 Hvid , type V
Hvid	A: Kronet monogram h . Omskrift: se. katalog iii, Hvid , type VI R: Øks i skjold over stort kors Omskrift: se. katalog iii, Hvid , type VI	NMH II 300 Schive XIV 31 Schou 219; 221 Hvid , type VI

Hvid	A: Kronet monogram O . Omskrift: se. katalog iii, Hvid , type VII R: Øks i skjold over stort kors Omskrift: se. katalog iii, Hvid , type VII	NMH II 301 Schive XIV 32-33 Schou 220 Hvid , type VII
Hvid	A: Bokstaven n i felt. Omskrift: se. katalog iii, Hvid , type VIII R: Riksvåpen over stort kors Omskrift: se. katalog iii, Hvid , type VIII	NMH II 329 Schive XVII 24-27 Schou 1-13 Hvid , type VIII
Hulpenning	Øks i strålerand	NMH II 330 Schou 15 Hulpenning, type I
Hulpenning	Øks i skjold i strålerand	NMH II 331 Schive XVII 30 Schou 14 Hulpenning, type II
Hulpenning	Korslagt øks og korsstav i skjold i strålerand	NMH II 332 Schive XVII 29 Schou 16 Hulpenning, type III
Hulpenning	To korslagte økser og korsstav i strålerand	NMH II 333 Schou 17 Hulpenning, type IV

ERKEBISKOP ERIK VALKENDORF (1510-1522)

Skilling	A: Kronet St. Olav stående på drage med kronet mannshode. Holder øks og rikseple. Omskrift: S OLAWS R NORVEGIE R: Valkendorfs våpen over stort kløverkors. Varianter: Blomsterkors Omskrift: ERICVS WALKE NDORP AREP N Varianter: ERICVS WALKE NDORP ARP S N ERIC WAL KEND A N	NMH II 334-335 Schive XVIII 5-8 Schou 9-13
Skilling	A: Kronet Erkebispedømmets våpen Omskrift: SANCTVS OLAWS REX NORVEG Varianter: SANCTVS OLAWS REX NORVEGIE SANCTVS OLAWS R' NORVEG' 1518 SANCTVS OLAW E R' NORVEG' 1518 SANCTVS OLAWS R' NORVEG' 1519 R: Valkendorfs våpen over stort kløverkors. Omskrift: ERICVS DEI GRA ARCEPS NID'SEN Varianter: ERICVS WALKEN D'PARC EP'S N	NMH II 336-337 Schive XVIII 1-4; 9-12 Schou 1-8
Hvid	A: Skjold over stort kløverkors Omskrift: S OLA WS RE X NOR WEGIE R: Valkendorfs våpen over stort blomsterkors. Omskrift: ERIC WAL KEND A N	NMH II 338 Schive XVIII 13 Schou 14-15

Blaffert Valkendorfs våpen NMH II 339-40
Schive XVIII 14-16
Schou 16-19
Varianter: Over våpenskjoldet E. Stjerne på hver side
av våpenskjoldet, eller: Ring over og på hver side av
våpenskjoldet.

ERKEBISKOP OLAV ENGELBREKTSSON (1523-1537)

Mark A: Kronet St. Olav sittende på en trone. Føttene på en NMH II 341
drage med kornety mannshode Schive XVIII 17
Omskrift: S'OLAW S'RE' NO Schou 1
R: Firedelt våpen over stort liljekors.
Erkebispedømmets i 1. og 4. felt, Engelbrektssons
våpen i 2. og 3. felt
Omskrift: OLA WSD' G'AR NID

Skilling A: Kronet Erkebispedømmets våpen NMH II 342-343
Omskrift: SANCTVS OLAWS REX NORVEG Schive XVIII 18-25
Varianter: SANCTVS OLAWS REX NORVEGE Schou 2-11
R: Engelbrektssons våpen over stort kløverkors.
Omskrift: OLAWS DEI GRA ARCEP NID'SEN

iii. Kong Hans og erkebiskop Gaute Ivarsson

Det må gjøres klart at dette ikke er et fullstendig stempelstudium, hvori alle kjente eksemplarer er innlemmet. Dette skyldes delvis enkelte mynters beskaffenhet. Flere mynter er for slitte eller for dårlig bevart til med sikkerhet å kunne forsvares benyttet i denne studien. Men i hovedsak er det et bevisst valg å ikke innlemme alle mynter. Formålet med denne stempelstudien er ikke å gi et fullstendig bilde av den totale utmynting i Norge i perioden frem til Hans død, men å forsøke å klargjøre hvem som sto bak de enkelte mynttyper og hvor de ble preget. Det er helt på det rene at dette studiet neppe vil være tilstrekkelig som grunnlag for mengdeberegninger av den norske utmyntingen under kong Hans, men en pekepinn på hvorvidt den var betydelig eller beskjeden vil den likevel kunne være.

For identifikasjon av stempler har jeg valgt å følge det prinsippet som er nedfelt i Brita Malmers kataloger over svensk utmynting fra sen vikingtid: *Hvert stempel som skiller seg fra et annet stempel, selv om det kun dreier seg om en bokstav eller et bitegn, har sitt eget nummer.*⁶⁸⁸ Det inngår 395 mynter i denne undersøkelsen, hvorav 36 ikke har latt seg bestemme nærmere enn til hovedtype.

Hans og Gattes utmynting fordeler seg på til sammen 15 ikonografiske hovedtyper, fordelt på fem forskjellige nominaler: gylden, skilling, søsling (halvskilling), hvid og penning (hulpenning). Enkelte typer bærer innskrifter med myntstedene Bergen og Trondheim, med varianter over innskriftene **MONET NOV BERGEN**, **MON NOVA NIDROS** og **MON AREPI NIDROSIEN**. Hulpenningene er innskriftsløse, men kan ikonografisk tillegges henholdsvis erkebiskopen og kongen.

De fleste av Kong Hans og erkebiskop Gattes mynttyper er tidligere publisert hos C. I. Schive og H. H. Schou, hvorav Schou har den mest gjennomgående presentasjon.⁶⁸⁹ En del av de tolkningene som er foretatt i inneværende arbeid skiller seg fra tolkninger som ble foretatt av Schive og Schou. Noen av stemplene som finnes hos Schou befinner seg i samlinger som ikke har vært tilgjengelige i mitt studium. Jeg har valgt å la disse stå med henvisning til Schous nummer og samlingsproveniens.

⁶⁸⁸ Malmer 1989; Malmer 1997.

⁶⁸⁹ Schive 1865, XIV 1-37, XVII 24-30; Schou 1926, 18-19, nr.168-235, 19, nr. 1-17.

Kong Hans gylden, skilling og søslinger, slått i Bergen skiller seg klart fra de resterende myntene fra perioden. Gylden, som kun kjennes i ett eksemplar, viser en stående St. Olav *en face* med krone, septer og rikseple og Oldenburgs våpen mellom føttene. Skillingen og en søsling, type I, bærer Oldenburgs våpen over stort kors. Søsling, type II, har kronet monogram **h** i skjold i feltet. For hver av de ovennevnte typene er det kun identifisert ett stempelpar. Adverstypene er delt inn i serier med følgende nummer: *stående St. Olav*: 001, *Oldenburgs våpen over stort kors*: 101-102, *kronet monogram h i skjold*: 201. Reverstypene er delt inn i serier med følgende nummer: *kronet riksvåpen over stort kors*: 1001, *riksvåpen*: 1101-1103.

For hvidene er det samlet for Hans og Gaute identifisert 62 adverstempler, hvorav 11 kan tilskrives Bergen, og 43 reversstempler, hvorav 15 kan tilskrives Bergen. Adversene fordeler seg på tre ikonografiske hovedtyper. I likhet med Hans danske mynter er hovedtypen kronet monogram **h** i felt, tidvis med et eller flere bitegn.⁶⁹⁰ Det kronede monogrammet kan ha åpen eller lukket krone. De to særnorske myntbildene er 1) kronet monogram **O** i felt, for St. Olav, og 2) bokstaven **n** i feltet, som på grunnlag av andre elementer (omskrift) må anses for myntstedsangivelsen Nidaros. Kronet monogram **O** har lukket krone. Adverstypene er delt inn i serier med følgende nummer: *kronet monogram h*: 301-345, *kronet monogram O*: 401-403, *bokstaven n i felt*: 501-514.

Reversene fordeler seg på fire ikonografiske hovedtyper. Typen *riksvåpen* er kun preget i Bergen. Den mest tallrike, både antall mynter og antall stempler, er *riksløve over stort kors*, dernest kommer *riksvåpen over stort kors*. Begge disse reverstypene er preget flere steder. Typen øks i skjold over stort kors finnes kun i to stempelvarianter, som også inngår i samme stempelkjede, kan kun ha vært preget et sted, Trondheim. Reverstypene er delt inn i serier med følgende nummer: *riksvåpen*: 1104-1107, *riksvåpen over stort kors*: 1201-1211, *riksløve over stort kors*: 1301-1326, *øks i skjold over stort kors*: 1401-1402.

Alle typer har omskrift mellom to perleringer både på advers og revers. Adversomskriftene fordeler seg i fem hovedtyper som peker tilbake på 1) Kong Hans 2) St Olav 3) erkebiskopen 4) Norges mynt eller 5) Nidaros nye mynt. Reversomskriftene fordeler seg i fem hovedtyper som peker tilbake på 1) kong Hans 2) St. Olav 3) Bergens nye mynt 4) Bergens nye gullmynt og 5) Norges mynt

⁶⁹⁰ Hans danske mynter: Schou 1926, nr. 102-167, "Kronet **h** der i Formen undertiden nærmer sig **n**".

Av stempelkjedene går det frem at det må ha vært to myntsteder i Norge under kong Hans, Bergen og Trondheim. Bergensmyntene skiller seg klart fra myntene med Olavslegender eller Moneta Norwei. Bergensmyntene kan inndeles i seks separate kjeder: gylden: kjede 1, skilling: kjede 2, søsling, type I: kjede 3, søsling, type II: kjede 4, hvid, type I og II: kjede 5 og hvid, type III: kjede 6.

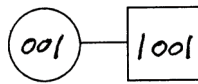

Kjede 1

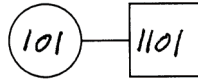

Kjede 2

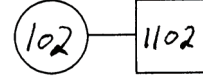

Kjede 3

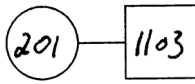

Kjede 4

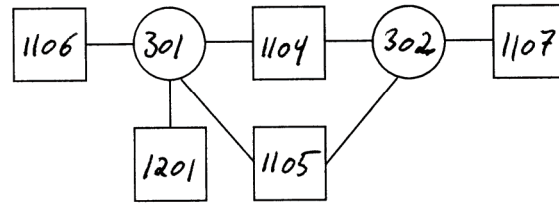

Kjede 5

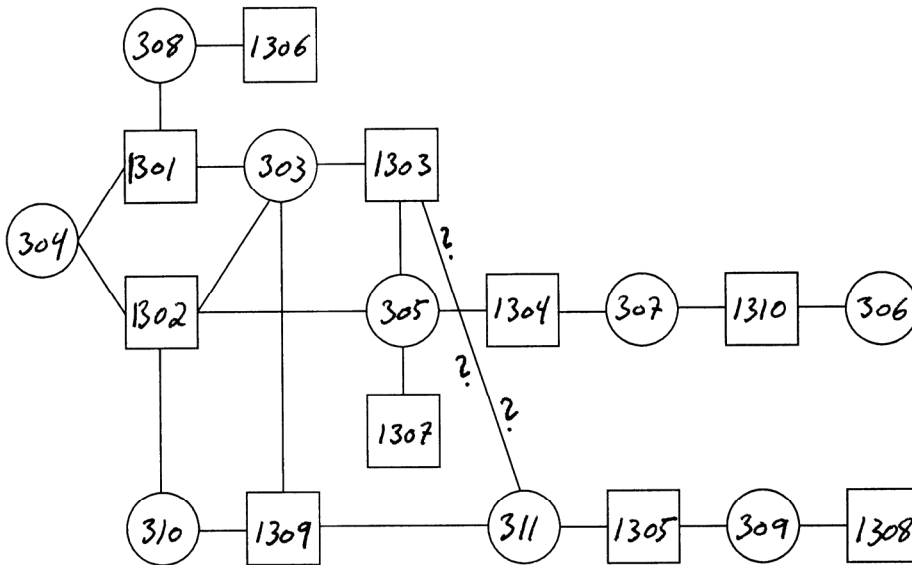

Kjede 6

Fig. 64: Stempelkjeder 1-6: Kong Hans, Bergen.

Undersøkelsens største kjede (kjede 7) innbefatter alle varianter av hvid, type IV, hvid, type VI og hvid, type VII. Det vil si at hvider med kronet monogram **h**/Hans- eller St. Olavslegende på adversen og riksløve/Moneta Norwei på reversen, hvider med kronet monogram **h**/Hanslegende adversen og øks i skjold på reversen, samt kronet monogram **O** på adversen og øks i skjold på reversen. Denne klare koblingen mellom Hans/Moneta Norwei-mynter og mynter med det som må oppfattes som klare kirkelige henvisninger: Olavslegender, Kronet **O** og øks i skjold, må tolkes i den retning at produksjonsstedet er Trondheim. Dette synes styrket av den gjennomgående bruken av Olavslegender på reversen til hvidene hvor kun erkebiskopen står som myntherre. Hvid, type V, som er delt inn i to små kjeder (kjede 8-9) må også tolkes som Trondheimsmynt, da alle myntene er forsynt med Olavslegender på advers eller revers. De forskjellige mynttypene må anses for å ha blitt preget parallelt med de tilsvarende i Bergen, og typeskiftene har sannsynligvis inntruffet på samme tid begge steder.

Hvidene som er preget i erkebiskopens navn er fordelt på fem kjeder (kjede 10-14). Jeg finner det sannsynlig at etter hvert som flere mynter blir kjent kan flere av kjedene, eller alle, kobles sammen.

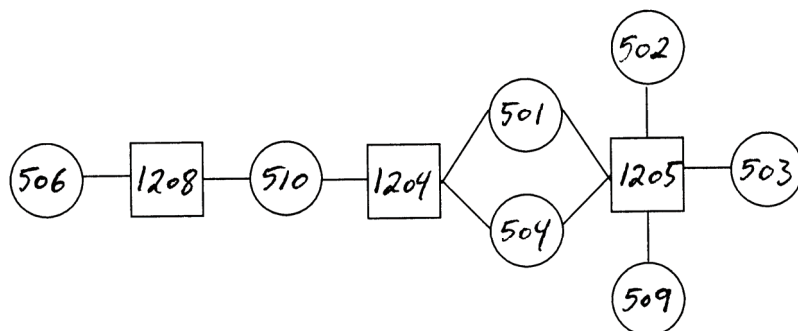

Kjede 10



Kjede 11

Kjede 12

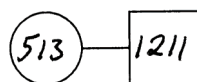
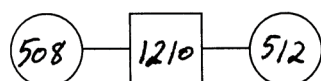

Kjede 13

Kjede 14

Fig. 66: Stempelkjeder 10-14: Erkebiskop Gaute Ivarsson, Trondheim.

Periodens hulpenninger fordeler seg på fem typer, hvorav typen *riksløve* må anses for å være kongelig, de resterende fire som har variasjoner av øks og øks/korsstav som myntbilde må tillegges Gaute Ivarsson. Hulpenningene er delt inn i serier med følgende nummer: *riksløve*: 5001-5002, *øks i strålerand*: 5101-5102, *øks i skjold i strålerand*: 5201, *korslagt øks og korsstav i skjold i strålerand*: 5301, *to korslagte økser og korsstav i strålerand*: 5401.

Typen *riksløve i strålerand* ble av Schive og Schou regnet for å være slått i Oslo.⁶⁹¹ Det finnes to stempelvarianter av denne typen en med og en uten bitegn ○. Bitegnet skal neppe tolkes som en O for Oslo, men er snarere snakk om skilletegn for emisjoner. Jeg vil fremholde Bergen som det mest sannsynlige pregestedet, i og med at det er klart at det i Bergen foregikk en utmynting for kong Hans alene. De fire gjenværende hulpenningstypene: 1) *øks i strålerand*, 2) *øks i skjold i strålerand*, 3) *korslagt øks og korsstav i skjold i strålerand* og 4) *to korslagte økser og korsstav i strålerand*, må alle regnes for å være preget for erkebiskop Gaute i Trondheim

⁶⁹¹ Schive 1865, 134; Schou 1926, s. 12.

Kong Hans: Bergen

Gylden

Adv: Stående St. Olav

Rev: Kronet riksvåpen over stort kors

Adv. 001: St. Olav, stående *en face* med krone, septer og rikseple. Mellom føttene:

Oldenburgs våpen

Omskrift mellom to perleringer:

IOH'S * DEI+GR' * REX * NORW'

Rev. 1001: Kronet riksvåpen over stort kors

Omskrift mellom to perleringer:

MORÆ' NOVT TVRAT BERGE

1. 001/1001	1	Münzkabinett Dresden	3,17g	22,9mm
-------------	---	----------------------	-------	--------

Skilling

Adv: Oldenburgs våpen over stort kors

Rev: Riksvåpen

Adv. 101: Oldenburgs våpen over stort kors

Omskrift mellom to perleringer:

IOH'S DEI*G REX NOR

Rev. 1101: Riksvåpen

Omskrift mellom to perleringer:

MORÆT' NOVT * BERGE NSIS

2. 101/1101	2	KMM	2,22g	24,5/26mm	130°
-------------	---	-----	-------	-----------	------

Søsling (halvskilling), type I

Adv: Oldenburgs våpen over stort kors

Rev: Riksvåpen

Adv.102: Oldenburgs våpen over stort kors

Omskrift mellom to perleringer:

IOH'S DEI*G R * REX NORW

Rev. 1102: Riksvåpen

Omskrift mellom to perleringer:

MORÆT' * NOVT * BERGE NS 

3. 102/1102	3	KHM		1,38g	21/22mm	180°
4. 102/1102	3	KHM		1,40g	21-21,5mm	230°
5. 102/1102	3	KHM		1,58g	21/21,5mm	180°
6. 102/1102	3	KHM		1,20g	21/22mm	0°
7. 102/1102	3	KMM		1,38g	20,5/21mm	90°
8. 102/1102	3	KMM	Æbelholt Kloster	1,32g	22mm	180°
9. 102/1102	3	KMM	Næs, Assens	1,34g	21/21,5mm	220°
10. 102/1102	3	KMK		1,38g	20/21mm	90°

Søsling (halvskilling), type II

Adv: Kronet monogram **h** i skjold Rev: Riksvåpen

Adv. 201: Kronet monogram **h** i skjold. Åpen krone.
Omskrift mellom to perleringer:

IOH'S * DEI * GR' * REX * NORW * 

Rev. 1103: Riksvåpen

Omskrift mellom to perleringer:

MONET * NOV * BERGANS' 

11. 201/1103	4	KHM		1,28g	20,5mm	180°
12. 201/1103	4	KHM		1,43g	20,5/21mm	0°
13. 201/1103	4	KHM		1,20g	21mm	60°
14. 201/1103	4	HMB		1,69g	20/20,5mm	110°
15. 201/1103	4	KMM		1,04g	21mm	60°
16. 201/1103	4	KMK		1,70g	20/20,5mm	120°

Hvid, type I

Adv: Kronet monogram **h** Rev: Riksvåpen

Adv. 301: Kronet monogram **h**. Åpen krone.
Omskrift mellom to perleringer:

IOH'S * DEI * GR' * REX * NOR 

Adv. 302: Kronet monogram **h**. Åpen krone.
Omskrift mellom to perleringer:

IOH'S * DEI * GR' * REX * NOR 

Rev. 1104: Riksvåpen. Løvens hode *en face*. Skjoldet bryter perleringen i overkant.
Omskrift mellom to perleringer:

MONET NOV * BERGAN' 

Rev. 1105: Riksvåpen
Omskrift mellom to perleringer:

MONAT * NOV * BARGAN * H

Rev. 1106: Riksvåpen
Omskrift mellom to perleringer: som 1105, men større avstand mellom n' og kors.

Rev. 1107: Riksvåpen. Riksv. noe mindre enn foregående stempler.
Omskrift mellom to perleringer:

MONAT * NOV * BARGAN * H

17. 301/1104	5	KHM		0,76g	29,3%	16/17mm	140°
18. 301/1104	5	VM	Erkebispegården	0,41g		16mm	90°
19. 301/1104	5	KMM	(tinnavslag)			16/16,5mm	90°
20. 301/1105	5	KHM		0,80g		15,5/17mm	180°
21. 301/1105	5	KMK		0,90g		16mm	90°
22. 301/1105	5	KMM		0,82g		16/17mm	310°
23. 301/1105	5	KMK		0,82g		15/16mm	0°
24. 301/1106	5	KMM		0,77g		15,16,5mm	0°
25. 301/1106	5	KHM		0,59g		16mm	300°
26. 301/1106	5	KMM	Æbelholt krk.ruin	0,48g		16mm	0°
27. 302/1104	5	KHM		0,94g		17mm	0°
28. 302/1105	5	KHM		0,54g		15/16mm	90°
29. 302/1105	5	KHM		0,71g		14,5/17mm	180°
30. 302/1105	5	HMB		0,83g		16/16,5mm	0°
31. 302/1105	5	KMM		0,73g		15/16mm	150°
32. 302/1105	5	KMK		0,66g		16/16,5mm	300°
33. 302/1107	5	KHM		0,65g		16/16,5mm	180°
34. 302/1107	5	KHM		0,77g	28,1%	15/15,5mm	270°
35. 302/1107	5	KHM	Hemsedal krk.	0,68g		16/16,5mm	0°

Hvid, type II

Adv: Kronet monogram h Rev: Riksvåpen over stort kors

Adv. 301 (se: Hvid, type I)

Rev. 1201: Riksvåpen over stort kors
Omskrift mellom to perleringer:

MON NOV BAR GAN

36. 301/1201	5	KHM	Hemsedal krk.	0,75g		15/17mm	0°
37. 301/1201	5	VM	Erkebispegården	(0,13g)			
38. 301/1201	5	KMM		0,80g		15/16mm	40°
39. 301/1201	5	KMK		0,84g		17mm	270°

Hvid, type III

Adv: Kronet monogram **h** Rev: Riksløve over stort kors

Adv. 303: Kronet monogram **h**. Åpen krone.

Omskrift mellom to perleringer:

IOHANNAS D'G' O RAS NOR ❖❖

Adv. 304: Kronet monogram **h**. Lukket krone.

Omskrift mellom to perleringer: som 303

Adv. 305: Kronet monogram **h**. Lukket krone.

Omskrift mellom to perleringer: som 303, men lengre avstand mellom R og 4 prikker

Adv. 306: Kronet monogram **h**. Lukket krone.

Omskrift mellom to perleringer:

IOHANNAS D'G' O RAS NORO

Bokstavenes stilling i forhold til monogram:



Adv. 307: Kronet monogram **h**. Lukket krone.

Omskrift mellom to perleringer:

IOHANNAS D'G' O RAS NORO

Bokstavenes stilling i forhold til monogram:



Adv. 308: Kronet monogram **h**. Lukket krone.

Omskrift mellom to perleringer:

IOHANNAS D'G' RAS NORO ❖❖

Adv. 309: Kronet monogram **h**. Lukket krone.

Omskrift mellom to perleringer:

IOHANNAS D'G' RAS NOR ❖❖

Adv. 310: Kronet monogram **h**. Lukket krone.

Omskrift mellom to perleringer:

IOHANNAS D'G' O R' O NOR ❖❖

Adv. 311: Kronet monogram **h**. Lukket krone.

Omskrift mellom to perleringer:

IOHANNAS D'G' O R O NOR ❖❖

Rev. 1301: Riksløve over stort kors. Løvens retning i forhold til omskrift ←
Omskrift mellom to perleringer:

MOR ROW BAR • GARN •

Rev. 1302: Riksløve over stort kors. Løvens retning i forhold til omskrift ←
Omskrift mellom to perleringer:

MOR ROW BAR GARN •

Rev. 1303: Riksløve over stort kors. Løvens retning i forhold til omskrift ←
Omskrift mellom to perleringer:

MOR ROW BAR • GARN

Rev. 1304: Riksløve over stort kors. Løvens retning i forhold til omskrift ←
Omskrift mellom to perleringer:

MOR • ROW BAR • GARN •

Rev. 1305: Riksløve over stort kors. Løvens retning i forhold til omskrift ←
Omskrift mellom to perleringer:

MOR ROW BAR GARN

Rev. 1306: Riksløve over stort kors. Løvens retning i forhold til omskrift ↑
Omskrift mellom to perleringer:

MOR ROW BAR • GARN •

Rev. 1307: Riksløve over stort kors. Løvens retning i forhold til omskrift ←
Omskrift mellom to perleringer:

MOR ROW BAR GARN

Rev. 1308: Riksløve over stort kors. Løvens retning i forhold til omskrift ↑
Omskrift mellom to perleringer:

MOR ROW BAR GARN S

Rev. 1309: Riksløve over stort kors. Løvens retning i forhold til omskrift ←
Omskrift mellom to perleringer:

MOR ROW • BAR • GARN •

Rev. 1310: Riksløve over stort kors. Løvens retning i forhold til omskrift ↑
 Omskrift mellom to perleringer:

MOR ROW BAR GÅR

40.	303/1301	6	KHM		0,40g	17mm	180°
41.	303/1301	6	KHM		0,60g	17/17,5mm	270°
42.	303/1301	6	KHM		0,60g	16/17mm	0°
43.	303/1301	6	KHM		0,55g	16,5/17mm	180°
44.	303/1301	6	VM	Dønnes krk.	(0,65g)	16/18mm	
45.	303/1301	6	VM	Dønnes krk.	0,56g	17mm	270°
46.	303/1301	6	KMM	Asnes krk.	0,70g	16/17mm	180°
47.	303?/1301?	6	KMM		0,73g	17mm	0°
48.	303/1301	6	Fitzwilliam Museum		0,59g		300°
49.	303/1302	6	KHM	Mariakrk., Oslo	0,46g	17mm	270°
50.	303/1301(2?)	6	KMK		0,64g	17/18mm	210°
51.	303/1302	6	Münzkabinett Dresden		0,51g	16,8mm	
52.	303/1303	6	KHM		0,50g	15,5/17mm	0°
53.	303/1303	6	KHM		0,48g	16,5/17mm	180°
54.	303/1303	6	KHM	Ål krk.	0,51g	17mm	0°
55.	303/1303	6	HMB		0,59g	16/17mm	180°
56.	303/1303	6	VM	Dønnes krk.	0,75g	17mm	
57.	303/1309	6	KMM	Årup kapell	0,58g	15/16,5mm	350°
58.	303-5/1303	6	VM	Erkebispegården	0,43g	17mm	270°
59.	304/1301	6	KHM	Ringebu krk.			90°
60.	304/1301	6	KHM		0,55g	16mm	0°
61.	304/1301	6	VM	Erkebispegården	0,54g	16/17mm	0°
62.	304/1301	6	KMM		0,60g	16/16,5mm	180°
63.	304/1301	6	KMK	S:ta Gertruds krk.ruin Lundby	(0,41g)		180°?
64.	304/1302	6	KHM		0,55g	16,5/17mm	90°
65.	304/1302	6	KMM		0,70g	15,5/17mm	30°
66.	304/1302	6	KHM	Mariakrk., Oslo	0,73g	17mm	0°
67.	305/1302?	6	KHM	Ål krk.	0,46g	16/17mm	180°
68.	305/1303	6	KMM		0,67g	16/16,5mm	280°
69.	305/1303	6	KMK		0,64g	16mm	210°
70.	305/1304	6	KHM		0,59g	16,5/17mm	180°
71.	305/1307	6	KHM		0,47g	16/16,5mm	270°
72.	306/1305	6	KHM		0,53g	15/16mm	180°
73.	306/1306	6	KHM	Eidsvoll krk.	0,58g	16/16,5mm	270°
74.	306/1306	6	KHM	Lom krk.	0,61g	16,5/17mm	180°
75.	306/1306	6	KHM	Mariakrk., Oslo	0,80g	17/17,5mm	0°
76.	306?/1306	6	HMB		0,53g	16,5/17mm	0°
77.	306/1306	6	KMM		0,69g	16/17mm	140°
78.	306/1310	6	KHM	Ål krk.	0,72g	16/16,5mm	0°
79.	307/1304	6	KHM		0,80g	16/17mm	180°
80.	307/1310	6	KHM	Grindaker krk.	0,60g	16,5/17mm	270°
81.	307/1310	6	KMM	Voldtofte, Fyn	0,58g	17mm	0°
82.	307/1310	6	KMK		0,68g	16,5/17mm	350°
83.	307/1310?	6	Norrbottnens mus.	Nederluleå krk.	0,67g	16,2mm	
84.	308/1301	6	KMM	Årup kapell	0,58g	16,5/17,5mm	90°
85.	308/1301	6	KMK		0,69g	17mm	30°
86.	308/1306	6	KHM		0,79g	17/18mm	240°?
87.	309/1305	6	KMM	Årup kapell	0,50g	16/16,5mm	20°
88.	309/1308	6	KHM		0,55g	17mm	180°?
89.	309/1308	6	VM	Dønnes krk.	0,63g	17mm	270°

90. 310/1302	6	KHM		0,68g	15,5/17mm	90°
91. 310/1302	6	KHM	Ål krk.	0,63g	17mm	0°
92. 310/1302	6	KHM	Mariakrk., Oslo	0,50g	17mm	180°
93. 310/1302	6	VM	Erkebispegården	(0,40g)	14,5/17mm	90°
94. 310/1309	6	KMM		0,48g	16/17mm	330°
95. 310/1309	6	KMK		0,50g	16/17mm	180°
96. 310/1309	6	KMK		0,74g	15/17mm	50°
97. 311/1303?	6	KHM		0,56g	16/16,5mm	90°
98. 311/1303?	6	VM	Dønnes krk.	0,83g	17/18mm	90°
99. 311/1303?	6	KMM		0,52g	16/16,5mm	30°
100. 311/1305	6	KMM	v/Stolpedalsvej, Hasseris	0,55g	15/17mm	10°
101. 311/1310?	6	VM	Erkebispegården	0,67g	15/16mm	0°
102. 311/1309	6	HMB		0,67g	16/17,5mm	90°
103.		KHM		0,66g	17/18mm	270°
104.		KMM		0,47g	16/16,5mm	140°
105.		KMM	Fiskerlejet v/ Agab	0,48g	16/17mm	200°
106.		KMK		(0,48g)	15/16mm	350°

Hulpenning

Riksløve i strålerand (tidvis bitegn: ○)

Adv. 5001: Riksløve i strålerand

Adv. 5002: Riksløve i strålerand. Bitegn t.h.: ○

107. 5001		KHM	Lom krk.	0,15g		
108. 5001		KHM	Lom krk.	0,14g		
109. 5001		KHM	Ål krk.	0,19g		
110. 5001		KHM	Ål krk.	0,17g		
111. 5001		KHM	Sandar krk.	0,17g		
112. 5001		VM	Mære krk.	0,18g		
113. 5001		VM	Dønnes krk.	0,16g		
114. 5002		KHM	Grindaker krk.	0,12g		
115. 5002		KHM	Lom krk.	0,17g		
116. 5002		KHM	Lom krk.	0,18g		
117. 5002		KHM	Høre krk.	(0,15g)		
118. 5002		KHM	Ringeby krk.	(0,14g)		
119. 5002		KHM	Reinli krk.	0,15g		
120. 5002		KHM	Volbu krk.	(0,15g)		
121. 5002		HMB		0,17g		
122. 5002		HMB (KHM)	Kinsarvik krk.	0,14g		
123. 5002		VM	Mære krk.	0,17g		
124. 5002		VM	Mære krk.	0,30g		
125. 5002		VM	Mære krk.	(0,11g)		
126. 5002		VM	Dønnes krk.	0,14g		
127. 5002		KMM		0,21g	14/14,5mm	
128.		VM	Dønnes krk.	0,27g		
129.		KHM	Berg krk.	0,16		
130.		KHM	Høre krk.	0,30g		
131.		VM	Alstahaug krk.	0,15g		

**Kong Hans og/eller erkebiskop Gaute Ivarsson: Trondheim
Hvid, type IV**

Adv: Kronet monogram **h** Rev: Riksløve over stort kors

(tidvis bitegn: ○, ● eller ❦) (tidvis bitegn: ○ eller ●)

Adv. 312: Kronet monogram **h**. Åpen krone.
Omskrift mellom to perleringer:

hTNS D'G'R' NORWDI❦

Adv. 313: Kronet monogram **h**. Åpen krone.
Omskrift mellom to perleringer:

hTNS D'G'R' NORWDI❦

Adv. 314: Kronet monogram **h**. Åpen krone.
Omskrift mellom to perleringer:

hTNS D'G'R' NORWDI:❦

Adv. 315: Kronet monogram **h**. Åpen krone.
Omskrift mellom to perleringer:

hTNS D'G'R' NORWDI❦

Adv. 316: Kronet monogram **h**. Åpen krone.
Omskrift mellom to perleringer:

hTNS D'G'R' NORWD'

Adv. 317: Kronet monogram **h**. Lukket krone.
Omskrift mellom to perleringer:

hTNS·D'·G'·R'·NORWD?°

Adv. 318: Kronet monogram **h**. Åpen krone.
Omskrift mellom to perleringer:

hTNS' A'G'R NORWD°❦

Adv. 319: Kronet monogram **h**. Åpen krone. På hver side av **h**: ○
Omskrift mellom to perleringer:

lohTNS D'G'R' NORWDI°❦

Adv. 320: Kronet monogram **h**. Åpen krone. På hver side av **h**: ○
Omskrift mellom to perleringer:

hohans d'g'r' norwDI

Adv. 321: Kronet monogram **h**. Åpen krone. På hver side av **h**: ○
Omskrift mellom to perleringer:

hans d'g'r' norwDI○

Adv. 322: Kronet monogram **h**. Lukket krone. På hver side av **h**: ○
Omskrift mellom to perleringer:

hans d'g'r' norwD1⊗

Adv. 323: Kronet monogram **h**. Åpen krone. På hver side av **h**: ○
Omskrift mellom to perleringer:

hans dgr norvVDI○○

Adv. 324: Kronet monogram **h**. Åpen krone. På hver side av **h**: ○
Omskrift mellom to perleringer:

hohans d'g'r' norvVDI○○

Adv. 325: Kronet monogram **h**. Åpen krone. På hver side av **h**: ○
Omskrift mellom to perleringer:

hondtAnorwDI○○

Adv. 326: Kronet monogram **h**. Åpen krone. På hver side av **h**: ○
Omskrift mellom to perleringer:

stnrvs○○ ollrvs○○

Adv. 327: Kronet monogram **h**. Åpen krone. På hver side av **h**: ○
Omskrift mellom to perleringer:

stnrvs○○ oqlrvs○○

Adv. 328: Kronet monogram **h**. Åpen krone.
Omskrift mellom to perleringer:

stnrvs○○ oqlrvs○○

Adv. 329: Kronet monogram **h**. Åpen krone. T.v for **h**: ○
Omskrift mellom to perleringer:

HTNS D'G'R' NORWDI

Adv. 330: Kronet monogram **h**. Åpen krone. T.v for **h**: ○
Omskrift mellom to perleringer:

HTNS D'G'R' NORWDI^o

Adv. 331: Kronet monogram **h**. Åpen krone. T.v for **h**: ○
Omskrift mellom to perleringer:

HTNS D'G'R' NORWDI^o

Adv. 332: Kronet monogram **h**. Lukket krone. T.v for **h**: ○
Omskrift mellom to perleringer:

HTNS D'G'R' NORWDI

Adv. 333: Kronet monogram **h**. Åpen krone. T.v for **h**: ○
Omskrift mellom to perleringer:

HT'S D'G'R' NORWDI^o

Adv. 334: Kronet monogram **h**. Åpen krone. T.v for **h**: ○
Omskrift mellom to perleringer:

HTNS D'G'R' NORWDI^o

Adv. 335: Kronet monogram **h**. Åpen krone. T.v for **h**: ●
Omskrift mellom to perleringer: som 335

Adv. 336: Kronet monogram **h**. Åpen krone. T.h for **h**: ○
Omskrift mellom to perleringer: som 335

Adv. 337: Kronet monogram **h**. Åpen krone. T.h for **h**: ○
Omskrift mellom to perleringer: som 338

Adv. 338: Kronet monogram **h**. Åpen krone. På hver side av **h**: ❖
Omskrift mellom to perleringer:

STNTVVS^o ODLTVVS^o

Adv. 339: Kronet monogram **h**. Åpen krone.
Omskrift mellom to perleringer:

HTNS D'G'R' NORWAI

Adv. 340: Kronet monogram **h**. Åpen krone.
Omskrift mellom to perleringer:

HTNS D'G'R' NORWDI^o

Adv. 341: Kronet monogram **h**. Åpen krone. T.v for **h**: ●
Omskrift mellom to perleringer:

HTNS D'G'R' NORWDI^o

Adv. 342: Kronet monogram **h**. Åpen krone.
Omskrift mellom to perleringer:

HTNS D'G'R' NORWDII^o

Rev. 1311: Riksløve over stort kors
Omskrift mellom to perleringer:

HON DTX NOR WAI

Rev. 1312: Riksløve over stort kors
Omskrift mellom to perleringer:

HON DTX NOR WAI

Rev. 1313: Riksløve over stort kors
Omskrift mellom to perleringer:

MON DTX NOR WAI

Rev. 1314: Riksløve over stort kors
Omskrift mellom to perleringer:

WON NDT X.NO RWAI

Rev. 1315: Riksløve over stort kors
Omskrift mellom to perleringer:

IHO NDT XNO RWD

Rev. 1316: Riksløve over stort kors
Omskrift mellom to perleringer:

IONS D'G'R' NOR WAI

Rev. 1317: Riksløve over stort kors

Omskrift mellom to perleringer:

HON DTA NOR WDI

Rev. 1318: Riksløve over stort kors. Foran løven: ○

Omskrift mellom to perleringer: som 1311

Rev. 1319: Riksløve over stort kors. Foran løven: ○

Omskrift mellom to perleringer: som 1317

Rev. 1320: Riksløve over stort kors. Foran løven: ○

Omskrift mellom to perleringer:

HON DTA NOR WDI

Rev. 1321: Riksløve over stort kors. Foran løven: ○

Omskrift mellom to perleringer:

HON BTA NOR WDI

Rev. 1322: Riksløve over stort kors. Foran løven: ●

Omskrift mellom to perleringer:

HON DTA NOR WDI•

Rev. 1323: Riksløve over stort kors. Foran løven: ●

Omskrift mellom to perleringer:

HON DTA• NOR WDI•

Rev. 1324: Riksløve over stort kors. Foran løven: ●

Omskrift mellom to perleringer:

MON DTA NOR WDI

Rev. 1325: Riksløve over stort kors. Foran løven: ○

Omskrift mellom to perleringer:

HON DTA NOR WDI

Rev. 1326: Riksløve over stort kors

Omskrift mellom to perleringer: som 1325

132. 312/1314	7	KMM	0,69g	17mm	40°
133. 312/1315	7	KHM	0,54g	16/16,5mm	90°
134. 312/1324	7	HMB	0,68g	17mm	0°
135. 313/1315	7	KHM	0,73g	17/17,5mm	180°
136. 313?/1324	7	KHM	0,85g	17mm	0°?

137.	313/1324	7	KMM		0,84g	17mm	220°
138.	314/1313	7	VM	Dønnes krk.	0,75g	17/18mm	0°
139.	314/1315	7	VM	Dønnes krk.	0,73g	17mm	0°
140.	314/1319	7	KMM	Næs, Assens	0,65g	16,5/17mm	40°
141.	314/1324	7	VM	Alstahaug krk.	0,70g	16/17mm	0°
142.	314/1324	7	VM	Dønnes krk.	0,54g	16/17mm	0°
143.	314/1324	7	KMM		0,48g	16,5mm	0°
144.	314/1324	7	KMM	Årup kapel	0,64g	17mm	70°
145.	314/1326	7	HMB		0,65g	32,9% 16/17mm	0°141
146.	316/1318	7	KMM		0,69g	17mm	0°
147.	316/1318	7	KMK		0,58g	15/16,5mm	330°
148.	317/1311	7	KMM	Roskilde	0,62g	16mm	0°
149.	317/1311	7	KMK		0,66g	15,5/17mm	140°
150.	318/1319	7	KHM		0,85g	16mm	0°
151.	___/1319	7	KMM	Gurreby krk.	0,65g	16/17mm	(180°)
152.	319/1311	7	KHM		0,68g	16/17mm	270°
153.	319/1311	7	HMB		0,54g	15,5/16,5mm	90°
154.	319/1311	7	KMM		0,67g	16/17mm	90°
155.	319/1311	7	KMM	Årup kapel	(0,64g)	16,5/17mm	(180°)
156.	319/1325	7	KMM	Årup kapell			180°
157.	319/1325	7	KHM	Hvaler krk.	0,74g	16,5/17mm	270°
158.	320/1325	7	KMM		0,74g	15,5/17mm	0°
159.	321/1311	7	KHM		0,60g	14,5/16mm	270°
160.	321/1316	7	HMB		0,84g	16/17mm	90°?
161.	321/1318	7	KMM	Næs, Assens	0,84g	16/16,5mm	0°
162.	321/1325	7	KHM	Ringeby krk.	0,38g	15,5/17mm	270°
163.	322/1311	7	KHM		0,62g	16mm	0°
164.	322/1311	7	KMM	Voldtofte, Fyn	0,59g	16mm	90°
165.	322/1321	7	KMK		0,78g	16mm	180/200
166.	323?/1317	7	KMM	Bangsbo strand	(0,38g)	15,5/17mm	0°
167.	325/1315	7	KMM		0,59g		340°
168.	326/1316	7	KHM	Funn 39,91	0,60g	17mm	180°
169.	326?/1316	7	KMM		0,48g	15,5/16mm	240°
170.	326/1316	7	KMM	Øster Starup krk.	0,73g	16,5/17mm	320°
171.	326/1317	7	KMM		0,72g	16,5/17mm	30°
172.	327/1316	7	KHM		0,57g	16,5/17mm	0°?
173.	327/1316	7	KHM		0,63g	16/17mm	180°
174.	327/1316	7	HMB		0,54g	32,0% 16/17mm	90°
175.	327/1316	7	KMM		0,85g	16/17mm	130°
176.	327/1316	7	KMM		0,88g	16/17 mm	150°
177.	327/1316	7	KMK		0,77g	17mm	
178.	328/1317	7	KHM		0,62g	16/17mm	90°
179.	328/1317	7	HMB		0,58g		130°?
180.	328/1317	7	KMM		0,78g	16/17mm	0°
181.	329/1318	7	KHM		0,48g	16,5/17mm	270°
182.	329/1318	7	KHM		0,64g	15,5/16,5mm	270°
183.	329/1318	7	KHM		0,52g	15,5/16mm	0°
184.	329/1318	7	KHM	Mariakrk.,Oslo	0,50g	16,5/17mm	270°
185.	329/1318	7	KHM	Lom krk.	0,70g	17/18mm	90°
186.	329/1318	7	KMK		0,73g	16/16,5mm	40°
187.	329/1319	7	KHM		0,61g	17mm	270°
188.	329/1320	7	KHM		0,55g	16mm	90°
189.	329/1320	7	KHM		0,59g	16mm	180°
190.	329/1321	7	KHM		0,43g	16mm	270°
191.	329/1321	7	KHM	Haug krk, Hokksund	0,46g	16/16,5mm	270°
192.	330/1325	7	KMK		0,60g	16,5mm	
193.	331/1319	7	KHM		0,86g	16/16,5mm	0°

194.	331/1319	7	KMM		0,67g	16/17mm	150°
195.	331/1319	7	Münzkabinett Dresden		0,78g	16,6mm	
196.	331/1320	7	KHM		0,59g	15,5-16	180°
197.	331/1320	7	VM	Mære krk.	0,71g	16mm	180°
198.	331/1321	7	KHM		0,63g	16/17mm	270°
199.	331/1321	7	KHM	Hoprekstad krk.	0,76g	17/18mm	180°
200.	331/1324	7	KHM	Volbu krk.	0,50g	16/16,5mm	0°
201.	331/1325	7	KHM		0,70g	16/17mm	240°
202.	331/1325	7	KHM		0,64g	15,5/16mm	270°
203.	331/1325	7	KHM	Lom krk.	0,66g	15,5/17mm	0°
204.	331/1325	7	KHM	Ål krk.	0,65g	16/17mm	180°
205.	331/1325	7	KHM	Ål krk.	0,63g	16/18mm	0°
206.	331/1325	7	KHM	Ål krk.	0,51g	15/17mm	180°
207.	331/1325	7	KHM	Ål krk.	0,65g	17/18mm	180°
208.	331/1325	7	HMB		0,59g	16/17mm	180°
209.	331/1325	7	VM	Alstahaug krk.	0,69g	17/18mm	
210.	331/1325	7	VM	Alstahaug krk.	0,85g	15/18mm	90°
211.	331/1325	7	VM	Dønnes krk.	0,64g	17/17,5mm	210°
212.	331/1325	7	KMK		0,64g	16/17mm	180°
213.	332/1311	7	HMB		0,55g	16/16,5mm	180°
214.	332/1311	7	KMM	Nykøbing s. (kirken)	0,74g	17mm	180°
215.	332/1311	7	KMM		0,49g	16/16,5mm	180°
216.	332/1311	7	KMK	Vårfruekrk, Enkjöping	0,48g	16,5mm	
217.	334/1319	7	KHM		0,46g	16mm	180°?
218.	334/1319	7	KHM		0,63g	16/17mm	270°?
219.	334/1319	7	KHM		0,59g	16mm	340/0°?
220.	334/1319	7	HMB		0,46g	15,5/17mm	180°
221.	334/1320	7	KMK	Källa ödekyrka	0,68g	17,1mm	
222.	334/1321	7	Fitzwilliam Museum		0,77g		290°
223.	334/1325	7	KHM		0,59g	16/17mm	180°
224.	334/1325	7	KHM	Mariakrk., Oslo	0,54g	16/17mm	0°
225.	334/1325	7	HMB		0,61g	15,5/17mm	180°
226.	334?/1325	7	HMB		0,71g	16mm	0°
227.	334/1325	7	VM	Alstahaug krk.	0,53g	14,5/17mm	270°
228.	334/1325	7	VM	Dønnes krk.	0,68g	16/17mm	180°
229.	334/1325	7	VM	Dønnes krk.	0,65g	15,5-18mm	90°
230.	334/1325	7	KMM		0,54g	16/16,5mm	30°
231.	334/1325	7	KMM	Næs, Assens	0,49g	16,5/17,5mm	180°
232.	334/1325	7	MM	Gunsømagle krk.	0,65g	17mm	320°
233.	334/___	7	KHM	Funn 30/7-1970	340/0?	16/16,5mm	0°
234.	335/1322	7	KHM		0,62g	16,5mm	180°
235.	335/1322	7	KMM	Voldtofte, Fyn	0,64g	16/17mm	130°
236.	335/1322	7	KMK		0,65g	16/17mm	210°
237.	335/1324	7	VM	Dønnes krk.	0,64g	17mm	180°
238.	336/1319	7	HMB		0,62g	15,5/16,5mm	0°
239.	336/1319	7	KMM		0,60g	16/17mm	180°
240.	336/1320	7	KMM	Torup krk.	0,66g	16/17mm	0°
241.	336/1320	7	KMK		0,72g	17/18mm	270°
242.	337/1319	7	HMB		0,66g	17/18mm	90°
243.	338/1316	7	KMM	Voldtofte, Fyn	0,32g	16/17mm	30°
244.	338/1317	7	KHM		0,52g	16/17mm	0°?
245.	338/1317	7	KHM		0,54g	15/17mm	180°
246.	338/1317	7	HMB		0,55g	17/18mm	90°
247.	338/1317	7	KMM		0,62g	16,5/17mm	270°
248.	339?/1325	7	KHM		0,72g	16/17mm	270°
249.	339/1325	7	HMB		0,58g	16/17mm	180°
250.	___/1325	7	VM	Erkebispegården	0,45g	16,5mm	180°

251.	340/1317	7	KHM		0,66g	16/17mm	90°?
252.	340?/1319	7	KMM		0,60g	17mm	300°
253.	341/1321	7	KHM		0,49g	15/17mm	140°
254.	341/1314	7	KHM	Dønnes krk.	0,59g	16/17mm	
255.	342/1314	7	HMB		0,69g	17/18mm	90°
256.			KHM		0,47g	16/16,5mm	200°?
257.			KHM		0,79g	15/17mm	0°?
258.			KHM		0,70g	16mm	
259.			KHM	Ringebu krk.	0,51g	16,5mm	
260.			KHM	Hemsedak krk.	0,64g	16,5/17mm	0°
261.			KHM	Ål krk. (4 deler)	(0,390g)		180°?
262.			KHM	Berg krk.	0,78g	16/17mm	90°
263.			HMB		0,51g	16/17mm	180°
264.			HMB		(0,31g)	10/17mm	
265.			KMM	Fårveje herredskrk.gård	0,71g	16/16,5mm	140°
266.			KMM	Gunsømagle krk.	(0,68g)	15,5/17mm	240°
267.			KMM	Thekildemarken Lindholms gods	0,67g	16/17mm	150°
268.			KMM	Tjæreby krk.	(0,55g)	15/17mm	40°?
269.			KMM	Årup kapell	0,65g	17mm	270°
270.			KMM		0,58g	15/17mm	330°
271.			KMM		0,50g	17/17,5mm	90°?
272.			KMK		(0,53g)	15/17mm	300°

Tre advarsstempler, 315, 324 og 333, er ikke representert i denne undersøkelsen, men tilsvarer følgende mynter i Schou:

315: Schou 203 – Haubergs eksemplar?

324: Schou 211 – eksemplar i Bergen?

333: Schou 212 – Guildals eksemplar

Hvid, type V

Adv: Kronet monogram **h** (tidvis bitegn: ○)

Rev: Riksvåpen over stort kors

Adv. 343: Kronet monogram **h**. Åpen krone.

Omskrift mellom to perleringer:

INTRS D'G'R' NORWDI 00

Adv. 344: Kronet monogram **h**. Åpen krone. På hver side av **h**: ○

Omskrift mellom to perleringer: som 348

Adv. 345: Kronet monogram **n**. Lukket krone. (**n** skal leses som **h**)

Omskrift mellom to perleringer:

STNTVS 00 OLTV 000

Rev. 1202: Riksvåpen over stort kors

Omskrift mellom to perleringer:

STRD T!OR TWS RDX 00

Rev. 1203: Riksvåpen over stort kors
Omskrift mellom to perleringer:

HON ATX NOR WBI

273. 343/1202	8	VM	Dønnes krk.	0,51g	28,8%	17/18mm	30°
274. 344/1202	8	KMM		0,62g		17,5/18mm	150°
275. 344/1202	8	KMM		0,71g		17,5mm	0°
276. 345/1203	9	VM	Alstahaug krk.	0,78g		17mm	270°
277. 345/1203	9	KMM		0,60g		16/17mm	120°

Hvid, type VI

Adv: Kronet monogram **h** Rev: Øks i skjold over stort kors

Adv. 317: (se: Hvid, type IV)

Rev. 1401: Øks i skjold over stort kors

Omskrift mellom to perleringer: som 1203 (se: Hvid, type V)

278. 317/1401	7	KMM		0,72g		16mm	200°
279. 317/1401	7	KMM	Jyderup krk.	0,70g		16/17,5mm	200°

Hvid, type VII

Adv: Kronet monogram **O** Rev: Øks i skjold over stort kors

Adv. 401: Kronet monogram **O**. Lukket krone.

Omskrift mellom to perleringer:

STNTVS OO OLTVVVS OO Variant: S OO S

Adv. 402: Kronet monogram **O**. Lukket krone.

Omskrift mellom to perleringer: som 401 Variant: S OO S

Adv. 403: Kronet monogram **O** Lukket krone.

Omskrift mellom to perleringer: som 401 Variant: S OO S

Rev. 1401: (se: Hvid, type V)

Rev. 1402: Øks i skjold over stort kors

Omskrift mellom to perleringer: som 1401

280. 401/1401	7	KHM		0,60g	26,0%	16/17mm	90°
281. 401/1401	7	KHM		0,59g		16/17mm	140°
282. 401/1401	7	KHM		0,37g		15/16mm	300°
283. 401/1401	7	KHM	Ringebu krk.				180°

284.	401/1401	7	HMB		0,62g		16/17mm	90°
285.	401/1401	7	KMM		0,78g		16,5mm	60°
286.	401/1401	7	KMM	Dalby kirkegård	0,64g		16,5mm	210°
287.	401/1401	7	KMM	Vorgord krk.	0,44g		15/16,5mm	60°
288.	401/1401	7	KMM	Øm kloster	0,42g		15,5/16mm	160°
289.	401/1402	7	KMM		0,77g		15,5mm	90°
290.	402/1401	7	KHM		(0,58g)		14/16mm	0°
291.	402/1401	7	KHM		0,52g	26,9%		340°
292.	402/1401	7	Sthlm. Stadsmus.	Klara krk.gård	0,48g			
293.	402/1401	7	Münzkabinett	Berlin	0,92g			90°
294.	402/1402	7	KHM		0,67g		17mm	0°
295.	402/1402	7	KHM		0,52g		16,5/17mm	30°
296.	403/1401	7	KHM		0,63g		16mm	50°
297.	403/1401	7	KMK		0,60g		16/16,5mm	60°

Erkebiskop Gaute Ivarsson: Trondheim

Hvid

Adv: Bokstaven **n** i felt

Rev: Riksvåpen over stort kors

Adv. 501: Bokstaven **n** i felt

Omskrift mellom to perleringer:

HON ð TRÆPI ð RIDROSIA'

Adv. 502: Bokstaven **n** i felt

Omskrift mellom to perleringer:

HON ð TRÆPI ð RIDROS ð

Adv. 503: Bokstaven **n** i felt

Omskrift mellom to perleringer:

HO ð TRÆPI ð RIDROSI

Adv. 504: Bokstaven **n** i felt

Omskrift mellom to perleringer:

HO ð TRÆPI ð RIDROS ð

Adv. 505: Bokstaven **n** i felt

Omskrift mellom to perleringer:

HO ð TRÆPI ð RIDROS ð

Adv. 506: Bokstaven **n** i felt

Omskrift mellom to perleringer:

HO ð TRÆPI ð RIDROSIAN ð

Adv. 507: Bokstaven **n** i felt

Omskrift mellom to perleringer:

MO ð TRÆPI ð RIDRO ð

Adv. 508: Bokstaven **n** i felt

Omskrift mellom to perleringer:

MO ð TRÆPI ð UID ð

Adv. 509: Bokstaven **n** i felt

Omskrift mellom to perleringer:

HON ð TRÆPI ð RIDROS ð

Adv. 510: Bokstaven **n** i felt

Omskrift mellom to perleringer:

MOΠ • ΠΡΑΠΙ • ΠΙΔΡΟΣ

Adv. 511: Bokstaven **n** i felt

Omskrift mellom to perleringer:

HOΠ • ΠΡΑΠΙ • ΠΙΔΡΟΣΙ'οο

Adv. 512: Bokstaven **n** i felt

Omskrift mellom to perleringer:

MO • ΠΡΑΠΙ • ΠΙΔΡΟΣΙ'ε

Adv. 513: Bokstaven **n** i felt

Omskrift mellom to perleringer:

HOΠ'★ ΠΟΥΤ★ ΠΙΔΡΟΣ'ε

Adv. 514: Bokstaven **n** i felt

Omskrift mellom to perleringer:

MOΠ' ΠΟΥΤ★ ΠΙΔΡΟΣ ε

Rev. 1204: Riksvåpen over stort kors

Omskrift mellom to perleringer:

STΠ OLT WS RAX

Rev. 1205: Riksvåpen over stort kors

Omskrift mellom to perleringer:

STΠ OLT WS RAX

Rev. 1206: Riksvåpen over stort kors

Omskrift mellom to perleringer:

STT OLT WS RAX

Rev. 1207: Riksvåpen over stort kors

Omskrift mellom to perleringer:

STT OLT WS RAX

Rev. 1208: Riksvåpen over stort kors
Omskrift mellom to perleringer:

STN OLTW WS' REX

Rev. 1209: Riksvåpen over stort kors
Omskrift mellom to perleringer:

STN T'OO LTV S.RA'

Rev. 1210: Riksvåpen over stort kors
Omskrift mellom to perleringer:

STN OT'OO LTV S.RA

Rev. 1211: Riksvåpen over stort kors
Omskrift mellom to perleringer:

STO' OLT WS REX

298.	501/1204	10	KMM		0,74g		16,5/17mm	40°
299.	501/1205	10	KHM		0,56g		16,5/18mm	0°
300.	501/1205	10	KMM	Vroue krk.	0,63g		16,5mm	220°
301.	502/1205	10	KHM	Uvdal krk.	0,57g			180°
302.	502/1205	10	HMB		0,53g			270°
303.	502/1205	10	KMM		0,74g		16mm	270°
304.	503/1205	10	KMM		0,53g		15/17mm	90°
305.	504/1204	10	VM	Dønnes krk.	0,53g		16/17mm	90°
306.	504/1205	10	HMB		0,55g			90°
307.	504/1205	10	VM	Dønnes krk.	0,63g		18mm	210°
308.	505/1207	11	KMK		0,70g		16,5/17mm	250°
309.	505/1207	11	KHM		0,70g		12mm	30°
310.	505/1206	11	HMB?		0,69g			180°
311.	505/1206	11	KMM		0,75g		16,5/17mm	40°
312.	505/1207	11	KMM		0,36g		16,5/17mm	340°
313.	506/1208	10	KMM		0,58g		17/18mm	330°
314.	507/1209	12	HMB	Hoprekstad krk.	0,58g		16,5/17,5mm	210°
315.	508/1210	13	VM	Dønnes krk.	0,69g		18,5mm	210°
316.	509/1205	10	KHM		0,83g			300°
317.	510/1204	10	KHM?		0,60g	30,3%	16/17mm	210°
318.	510/1208	10	KMM		0,78g		16/16,5mm	50°
319.	510/1208	10	KMK		0,72g		17/18mm	0°
320.	512/1210	13	KMK		0,69g		17mm	270°
321.	___/1210	13	VM	Erkebispegården				
322.	513/1211	14	KMM		0,80g		15/16mm	90°
323.			KMM	Hovgårds eng, Anisse	0,62g		16/17mm	110°

To av Schives typer: XIV 35 og XIV 36 har det ikke lyktes meg å identifisere blant de myntene jeg har undersøkt. Etter beskrivelsen i NMH II, skal nr. 303 korrespondere med Schives typer. Imidlertid er det avbildede eks. identisk med denne studiens nr. 317. Mynt og beskrivelse i NMH II er altså ikke samsvarende.

Hulpenning, type I

Øks i strålerand

Adv. 5101: Øks i strålerand

Adv. 5102: Øks i strålerand. Øksen mindre og stråleranden bredere enn 5051

324. 5101	KHM			14mm
325. 5101	KHM	Hvaler krk.	0,28g	
326. 5101	KHM	Lom krk.	0,23g	
327. 5101	KHM	Lom krk.	0,16g	
328. 5101	KHM	Lom krk.	0,17g	
329. 5101	KHM	Lom krk.	0,16g	
330. 5101	KHM	Ringebu krk.	(0,05g)	
331. 5101	KHM	Ringebu krk.	(0,15g)	
332. 5101	KHM	Ringebu krk.	0,16g	
333. 5101	KHM	Ål krk.	0,17g	
334. 5101	KHM	Ål krk.	(0,09g)	
335. 5101	KHM	Ål krk.	0,14g	
336. 5101	AMS?	Sandeid krk.	0,22g	
337. 5101	HMB?	Røldal krk.	0,17g	
338. 5101	HMB?	Jordanger krk.	(0,17g)	
339. 5101	VM	Tingvoll krk.	0,21g	
340. 5101	VM	Alstahaug krk.	0,27g	
341. 5101	VM	Dønnes krk.	0,26g	20,26%
342. 5101	KMK		(0,12g)	8/13mm
343. 5102	KHM		0,23g	
344. 5102	KHM	Ål krk.	0,12g	
345. 5102	KHM	Uvdal krk.	0,28g	
346. 5102	HMB?	Jordanger krk.	0,20g	

Hulpenning, type II

Øks i skjold i strålerand

Adv. 5201: Øks i skjold i strålerand

347. 5201	KHM		0,19g	
348. 5201	KHM		0,21g	
349. 5201	KHM		(0,11g)	
350. 5201	KHM		0,16g	
351. 5201	KHM		0,17g	17,98%
352. 5201	KHM		0,13g	
353. 5201	KHM	Lom krk.	(0,20g)	
354. 5201	KHM	Lom krk.	0,18g	
355. 5201	KHM	Reinli krk.	0,16g	
356. 5201	KHM	Hemsedal krk.	0,21g	
357. 5201	KHM	Uvdal krk.	0,18g	
358. 5201	KHM	Vike krk.	(0,11g)	
359. 5201	HMB?	Kinsarvik krk.	0,10g	
360. 5201	HMB	Kaupanger krk.	0,19g	
361. 5201	VM	Mære krk.	0,20g	
362. 5201	VM	Alstahaug krk.	(0,09g)	

363. 5201	KMM	0,17g	13mm
364. 5201	KMK	0,16g	

Hulpenning, type III

Korslagt øks og korsstav i skjold i strålerand

Adv. 5301: Korslagt øks og korsstav i skjold i strålerand

365. 5301	KHM	0,28g		
366. 5301	KHM	0,28g		
367. 5301	KHM	0,25g		
368. 5301	KHM	Eidskog krk.	(0,10g)	
369. 5301	KHM	Grindaker krk.	(0,29g)	
370. 5301	KHM	Grindaker krk.	0,27g	
371. 5301	KHM	Høre krk.	0,33g	
372. 5301	KHM	Høre krk.	0,25g	
373. 5301	KHM	Lom krk.	0,22g	
374. 5301	KHM	Lom krk.	0,30g	
375. 5301	KHM	Lom krk.	(0,24g)	
376. 5301	KHM	Ringebu krk.	(0,11g)	
377. 5301	KHM	Ringebu krk.	0,21g	
378. 5301	KHM	Ringebu krk.	0,30g	
379. 5301	KHM	Ringebu krk.	0,26g	
380. 5301	KHM	Ringebu krk.	(0,09g)	
381. 5301	KHM	Uvdal krk.	0,31g	
382. 5301	KHM	Stange krk.	0,31g	
383. 5301	HMB?	Kinsarvik krk.	0,30g	
384. 5301	HMB?	Urnes krk.	0,19g	
385. 5301	VM	Værnes krk.	(0,23g)	12/14mm
386. 5301	VM	Alstahaug krk.	0,27g	
387. 5301	VM	Alstahaug krk.	0,25g	
388. 5301	VM	Dønnes krk.	0,21g	
389. 5301	VM	Dønnes krk.	0,23g	

Hulpenning, type IV

To korslagte økser og korsstav i strålerand

Adv. 5401: To korslagte økser og korsstav i strålerand

390. 5401	KHM	0,19g	20,19%	
391. 5401	KHM	Lom krk.	0,53g?	
392. 5401	KHM	Lom krk.	0,15g	
393. 5401	HMB		0,17g	13/15mm
394. 5401	VM	Værnes krk.	0,15g	15mm
395. 5401	Kalmar	Länsmus. Törnsfalls krk.	0,14g	13,5mm

Kong Hans: Bergen

Adverser



ADV 001



ADV 101



ADV 102



ADV 201



ADV 301

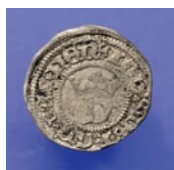

ADV 302



ADV 303



ADV 304

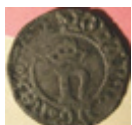

ADV 305



ADV 306

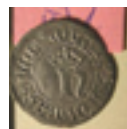

ADV 307



ADV 308



ADV 309



ADV 310



ADV 311



ADV 5001



ADV 5002

Kong Hans og/eller erkebiskop Gaute Ivarsson: Trondheim

Adverser



ADV 312



ADV 313



ADV 314



ADV 316



ADV 317



ADV 318



ADV 319



ADV 320



ADV 321



ADV 322



ADV 323



ADV 325



ADV 326



ADV 327



ADV 328

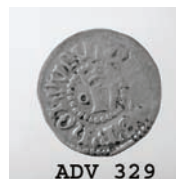

ADV 329



ADV 330



ADV 331



ADV 332

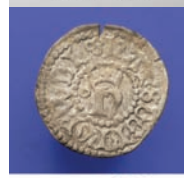

ADV 334



ADV 335



ADV 336



ADV 337



ADV 338



ADV 339



ADV 340

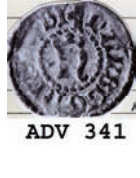

ADV 341



ADV 343



ADV 344



ADV 345



ADV 401



ADV 402



ADV 403

Kong Hans og/eller erkebiskop Gaute Ivarsson: Trondheim

Reverser



REV 1202



REV 1203



REV 1311



REV 1313



REV 1314



REV 1315



REV 1316



REV 1317



REV 1318



REV 1319



REV 1320



REV 1321



REV 1322



REV 1324



REV 1325



REV 1326



Rev 1401



REV 1402

Erkebiskop Gaute Ivarsson : Trondheim

Adverser



ADV 501



ADV 502

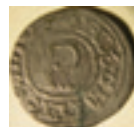

ADV 503



ADV 504



ADV 505



ADV 506



ADV 507

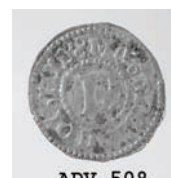

ADV 508



ADV 509



ADV 510



ADV 512



ADV 513



ADV 5101



ADV 5102



ADV 5201



ADV 5301



ADV 5401

Reverser

