

Masteroppgave



Utvikling av et entrémøbel for IKEA
Utført av Helene Bosvik
Institutt for produktdesign
NTNU, våren 2010



Masteroppgave for student Helene Bosvik

Møbeldesign Design av Oppbevaringsprodukt *Design of storage product*

Opgaven skal gjøres i samarbeid med IKEA.

IKEAs forretningsidé er å tilby et stort utvalg form- og funksjonsriktige hjeminnredningsprodukter, til priser som er så lave at så mange mennesker som mulig har råd til å kjøpe dem. IKEAs visjon er å skape en bedre hverdag for de mange menneskene. IKEA satser på produksjon i stor skala hvilket innebærer at produktene skal kunne masseproduseres.

Opgaven vil innebefatte produktutvikling/design av et produkt innenfor oppbevaring, produktet skal være egnet for masseproduksjon og de kravene som stilles i forhold til det. Opgaven skal også være i tråd med forretningsideen og visjonen til IKEA. Opgaven vil legge vekt på ukonvensjonell bruk av materialer.

Opgaven skal utføres gjennom:

- Informasjonsinnhenting i forhold til materialer
- Analyse og forståelse av brukssituasjon, opplevelse og bruksbehov
- Idéutvikling
- Konseptualisering av produkt
- Modellering (3D modellering og/eller modellbygging)

Opgaven utføres etter "Retningslinjer for masteroppgaver i Industriell design".

Ansvarlig faglærer (e): Ole Petter Wullum
Bedriftskontakt: Judith Birkeflet

Utleveringsdato: 15 februar 2010
Innleveringsfrist: 14. juni 2010

Trondheim, NTNU, 15. februar 2010

ansvarlig faglærer

Jon H. Rismoen
instituttleder

Sammendrag

Et av IKEAs store satsingsområder er oppbevaring. IKEA ønsker å nå ut til så mange mennesker som mulig med sine produkter. Deres visjon om å skape en bedre hverdag for de mange menneskene er et bevis på dette.

Temaet for dette masterprosjektet har vært oppbevaring. En del av oppgaven har også vært å finne fokusområde innenfor temaet oppbevaring. Valget falt på entreen og utviklingen av entrémøbelet RÅDE. Oppgaven er gjort i samarbeid med IKEA Leangen i Trondheim. RÅDE er utviklet blant annet ved hjelp av oppdiktede personas og brukerundersøkelser i form av spørreundersøkelser og hjemmebesøk.

RÅDE består av en ribbevegg i furu, 9 metallbokser, opphengskroker og en stang for kleshengere. Kunden er med på å designe produktet da han selv kan velge hvordan han vil henge opp boksene.

RÅDE er konstruert slik at den kan flatpakkes for å kunne fraktes på pall direkte til selvbetjeningslageret på IKEA. Den skal monteres av kunden selv slik de aller fleste møblene som selges på IKEA skal.

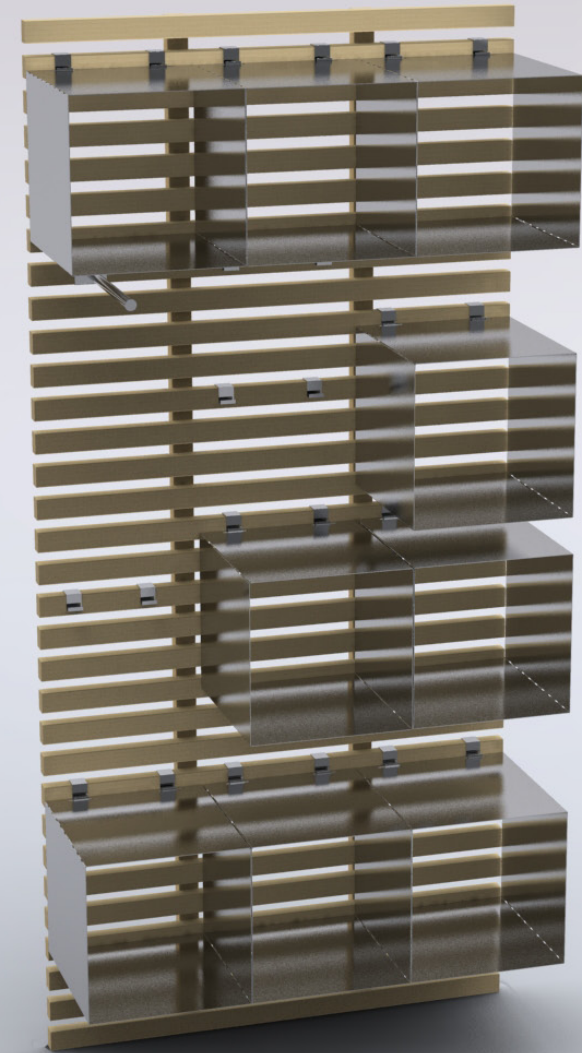

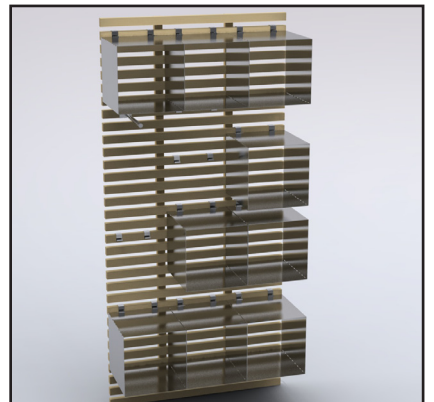
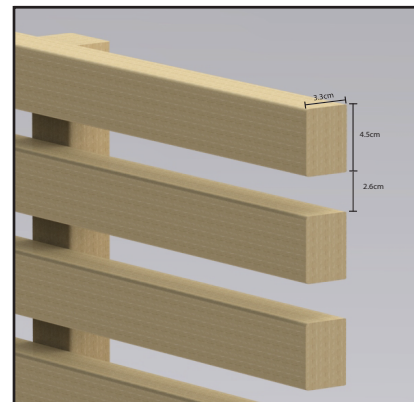
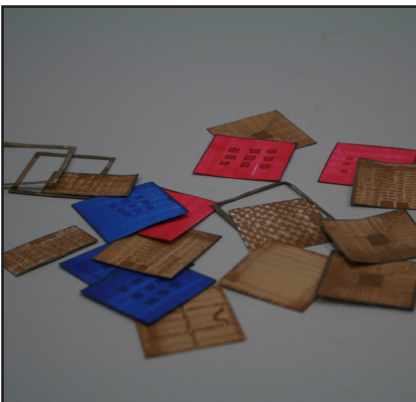
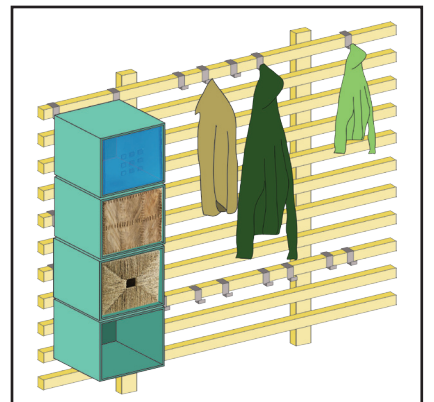
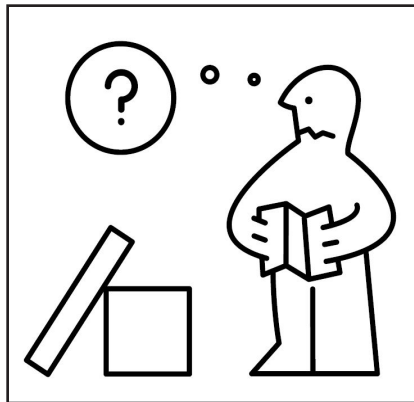
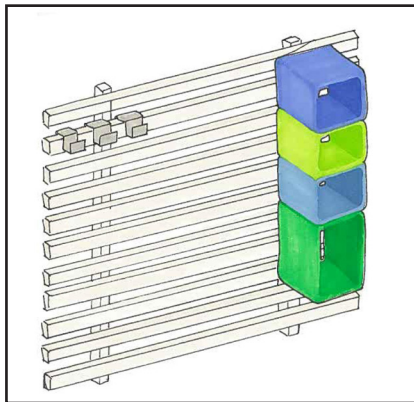
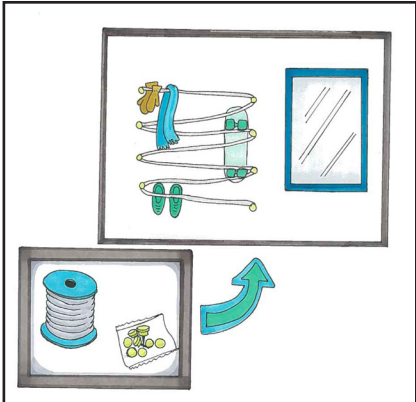
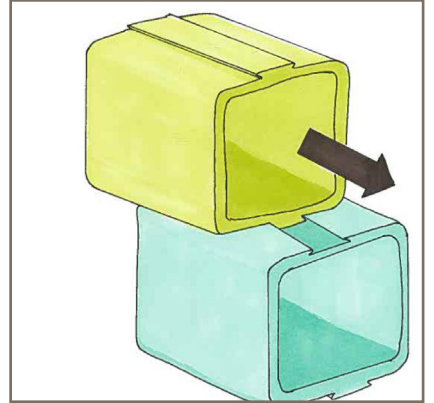
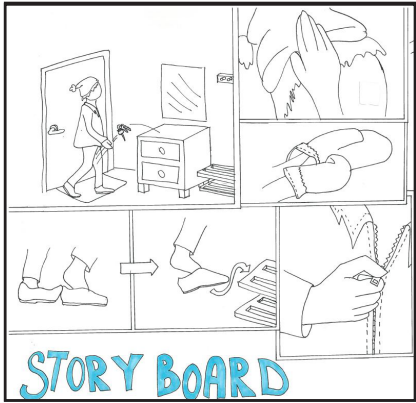

FORORD

Denne rapporten presenterer en masteroppgave på NTNU, Institutt for produktdesign utført av Helene Bosvik, våren 2010.

Prosjektet har gått ut på å designe et oppbevaringsprodukt for IKEA. Fokuset har vært på brukerbehov og utviklingen av et fleksibelt produkt som skulle være tilpasset så mange hjem som mulig.

I denne rapporten blir produktet jeg kom fram til presentert samt prosessen med å utvikle det.

Jeg vil gjerne takke følgende personer for å ha hjulpet meg underveis:

- Ole Petter Wullum, veileder på NTNU.
- Judith Birkeflet, bedriftkontakt på IKEA, Leangen.
- Synnøve Bosvik, korrekturleser.
- Jon Rismoen, innspurtsveileder på NTNU

Trondheim 14.07.2010

Helene Bosvik

INNHOOLD

6	Introduksjon Bakgrunn, prosessen, IKEA
12	Foranalyse Inspirasjon, brainstorm, karakterer
20	Hjemmeundersøkelser Resultat, avfallshåndtering, sortering av papirer, entré
32	Fokusområde Entreen, rammebetingelser, story board, aktiviteter
36	Konsepter Modulbokser, magnetspeil, kveil, ribbevegg
46	Konseptvalg Add-ons, stang, krok, målsetting av ribbevegg
66	Materialer Furu, metall
70	Endelig resultat RÅDE, i emballasjen
84	Evaluering og avslutning
88	Kilder Bøker, e-bøker, nettsider, bilder, software
90	Vedlegg

Introduksjon





Bakgrunn

Jeg valgte å jobbe med oppbevaring fordi jeg hadde et inntrykk av at det er en felles utfordring for mange. Man kan aldri få nok plass til oppbevaring. IKEA satser stort på smarte løsninger innenfor oppbevaring. Jeg har en deltidsstilling som salgsmedarbeider på IKEA Leangen og ble derfor interessert i å gjøre en masteroppgave i samarbeid med dem.



[1]

[2]

Proessen

Denne oppgaven består av flere faser som faller inn under klassisk designprosess. Prosjektet startet med å undersøke IKEAs identitet og image. Deretter fulgte hva jeg har kalt en foranalyse som besto av en inspirasjonsfase med etterfølgende brainstorm og utarbeidelse av fiktive karakterer. Alt dette gjorde jeg for å få igang tankene når det gjaldt form, materiale og fokusområde.

Før jeg valgte fokusområde besøkte jeg flere hjem for å finne mulige utfordringer jeg kunne ta fatt i. Etter at fokusområde var valgt, utviklet jeg fire konsepter og deretter videreutviklet ett av dem.

Det endelige konseptet ble ferdigutviklet ved hjelp av skisser, papirmodeller og til slutt tegnet i Rhinoceros og rendert i HyperShot.



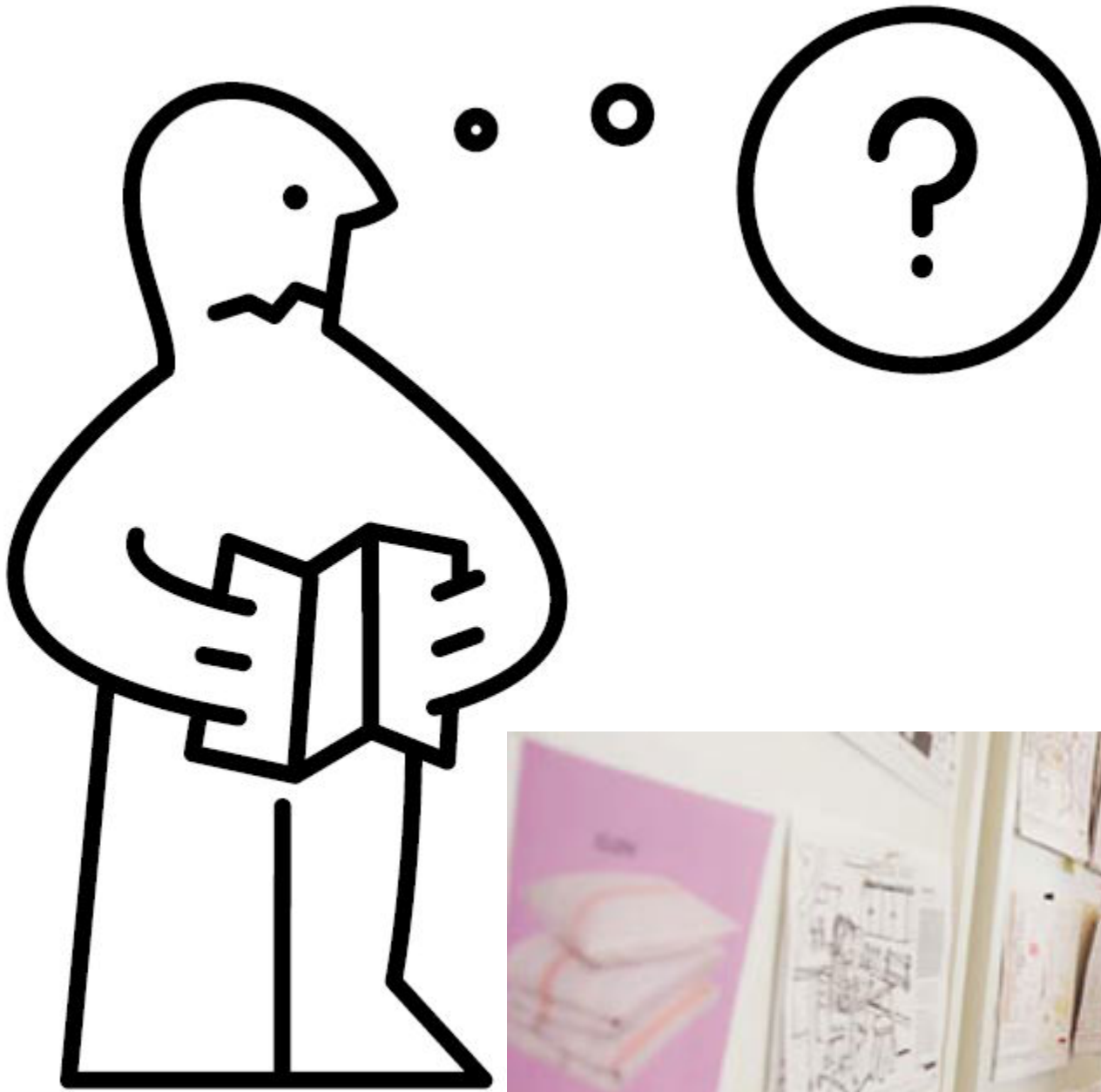

IKEA

I dag er IKEA en av verdens største innen detaljvarehandel med mer enn 123 000 medarbeidere, 267 varehus i 25 land (august 2009) og et årlig salg på mer enn 21 milliarder euro.

IKEA-sortimentet består av 9500 produkter som er spesielt utviklet av IKEA of Sweden. Ingvar Kamprad skriver i "En Møbelhandlers Testamente" at sortimentet er deres identitet; "Vi skall erbjuda ett brett sortiment, form- og funksjonsriktiga heminredningsartikler till så låga priser att så många människor som möjligt får råd att köpa dem." Han skriver videre at tyngdepunktet skal ligge i deres basissortiment, den delen som er "typisk IKEA". Basissortimentet skal ha en egen profil, det skal reflektere våre tanker, være enkelt og rett frem akkurat som vi selv er, forteller han. Basissortimentet skal i Skandinavia oppfattes som typisk IKEA og utenfor Skandinavia som typisk svensk.

Når IKEA skal designe et nytt produkt er det prisen som designes først. På IKEAs nettsider kan vi lese at lave priser er hjørnesteinen i IKEAs visjon og forretningsidé. Det å designe et skrivebord til 5000 kr klarer hvem som helst, mener Kamprad, men å designe et funksjonelt og bra skrivebord som skal koste 100 kr klarer bare de beste. I "En Møbelhandlers Testamente" legger Kamprad vekt på at IKEA skal tilby så lave priser som mulig slik at flest mulig skal ha råd til å kjøpe produktene deres. Men det skal ikke være billig for enhver pris. Med "pris med mening" mener han at kvaliteten ikke skal gå på bekostning av prisen, "köp-slit-och-släng" er ikke IKEA. Men kvaliteten skal tilpasses forbrukerens interesse på sikt. Som eksempel nevner han at kun slitelater trenger en dyr overflatebehandling. Hvis man overflatebehandler alle flatene på et produkt skader man forbrukeren på sikt ved å fordyre produktet.

Folk flest forbinder gjerne IKEA med flate pakker. Av nettsidene til IKEA kan vi lese at forretningsideen er basert på et samarbeid med kunden. IKEA gjør først sin del av avtalen som innebærer design og produksjon av varene. Kunden må på sin side velge hvilket produkt han vil ha, hente det på selvbetjening, bringe det hjem og montere produktet selv.

I følge Judith Birkefelt er en av IKEAs store satsingsområder oppbevaring. Deres store serier innenfor oppbevaring vitner om dette. Vi har PAX-garderober, BESTÅ-mediaoppbevaring, IVAR-hyller, ANTONIUS-oppbevaringssystem for vaskerom, GORM- og BRODER-lagerhyller, FAKTUM-kjøkkenskap, GODMORGON-serien til badetrom, EFFEKTIV til kontor, TROFAST og STUVA til barnerom, EXPEDIT, LACK med flere.



[5]

IKEA mottar vareleveranser hver dag. Ifølge egne observasjoner kommer varene på Europaller, enten på helpall på 120x80cm, halvpall på 60x80cm, eller på langpall 200x80cm. Varene kommer direkte fra produsent eller fra sentrallagre rundt omkring. Hver morgen før åpningstid blir varene kjørt direkte ut i varehuset eller satt på selvbetjeningslageret med trucker eller jekketraller. Hyllene på selvbetjeningslageret tillater en pallhøyde på maks 120 cm. Det er viktig at eskene på pallene er stablet slik at kunden kan hente varen direkte fra pallen. På denne måten sparer de ansatte mye tid på å slippe måtte stable om varene.

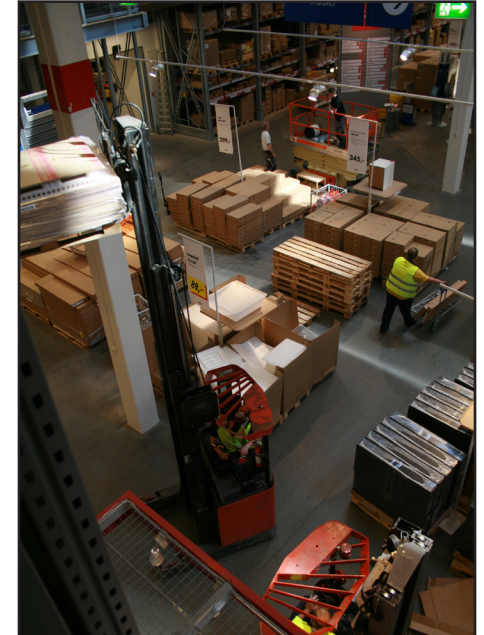

[6]

FULL FART PÅ SELVBETJENINGSLAGERET FØR
ÅPNINGSTID



[7] [8]

Foranalyse

Inspirasjon

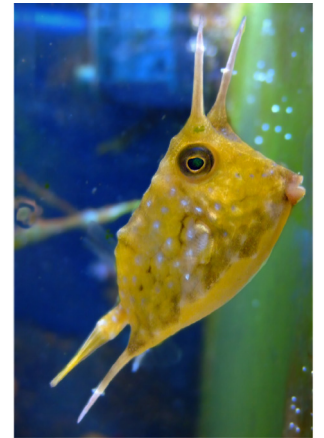
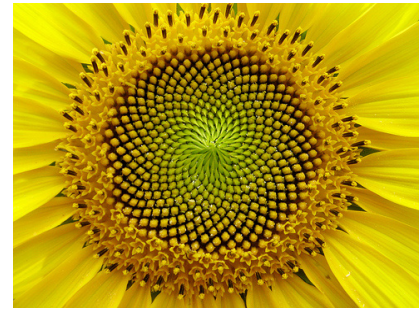

DEN FØRSTE TIDEN I PROSJEKTPERIODEN SØKTE JEG INSPIRASJON FRA BLOGGER, INTERIØR-MAGASINER OG GENERELT FRA INTERNETT.

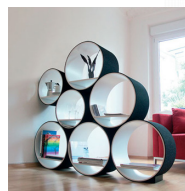
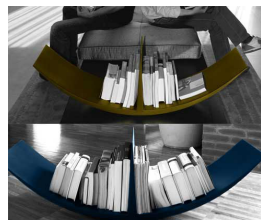
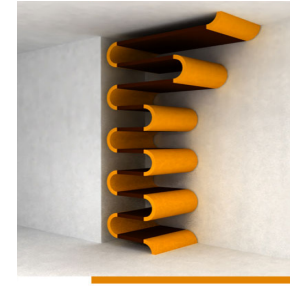
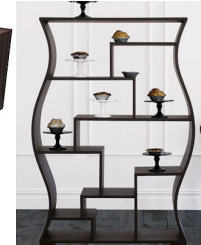

Brainstorming

Oppbevaring kan være så mangt. I hvert eneste rom i hjemmet har man behov for oppbevaring. For å få i gang tankene mine rundt oppbevaring så hadde jeg en brainstorm over hva man, etter min oppfatning, oppbevarer og hvor:

SOVEROM:

- Klær
- Sengetøy
- Smykker
- Bøker
- Tørkestativ
- Skittentøy
- Leker

BADEROM

- Toalettartikler
- Dusjsåpe, sjampo og lignende
- Tannbørste
- Håndklær
- Skittentøy

STUE

- Bøker
- Glass
- Servise
- Duker
- CD'er og DVD'er
- Håndarbeid
- Leker
- Pyntegenstander

ENTRÉ

- Sko
- Jakker
- Luer
- Skjerf
- Sykkel
- Skateboard
- Fotball
- Post

KJØKKEN

- Mat
- Glass
- Servise
- Bestikk
- Sjøppel
- Poser
- Alu.folie
- Tørkepapir
- Oppvask
- Kjeler
- Bokser og lokk
- Stekespader
- Langpanner
- Oljer
- Servietter
- Medisiner

BODEN/GARASJEN

- Bildekk
- Maling og koster
- Hageslanger
- Hageredskaper
- Koffert
- Støvsuger
- Liggeunderlag
- Gressklipper
- Bil
- Sykkel
- Verktøy



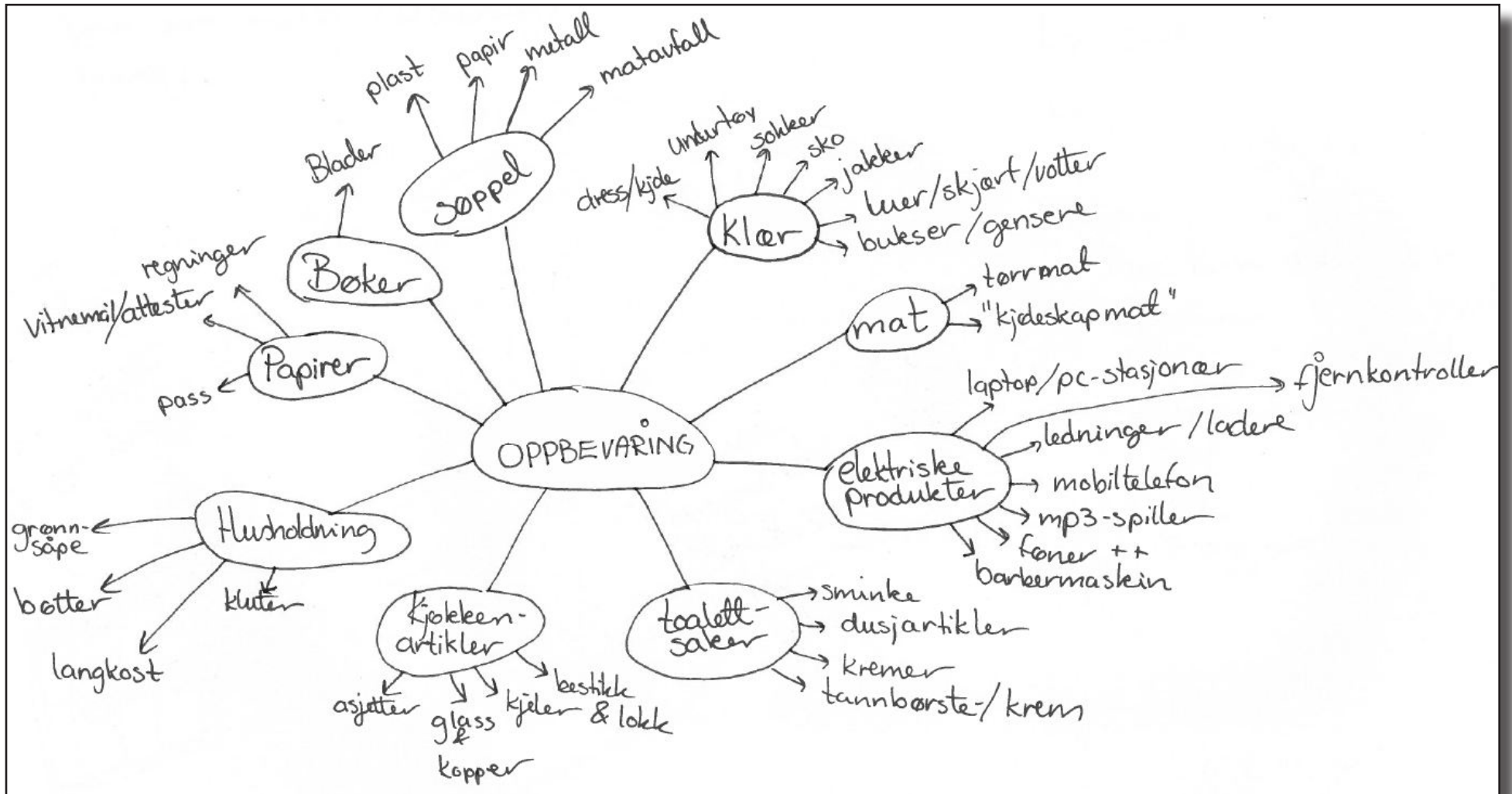

Karakterer

Jeg hadde det klart for meg at jeg ville jobbe med å utvikle et produkt innenfor oppbevaring. IKEAs visjon er som sagt å skape en bedre hverdag for de mange menneskene. For å hjelpe meg med å velge fokusområde var jeg interessert i å utforske mulige utfordringer de mange menneskene har i hverdagen sin når det gjelder oppbevaring. Den første metoden jeg har brukt er utviklingen av personas. Jeg har valgt å beskrive tre forskjellige, den første er en forretningsmann på 33 år, den andre en trebarnsfamilie og den siste en student på 24 år.



[10]

MANN 33

Han bor alene i Oslo i en 55 m² leilighet som han eier. Der har han bodd i tre år. Han ble utdannet sivilingeniør i kommunikasjonsteknologi ved NTNU for fem år siden. Han jobber som prosjektleder i et stort firma i Oslo. Han er nylig blitt singel, og han har ingen barn.

Han kommer opprinnelig fra Tønsberg. Han trivdes godt i Trondheim da han studerte der, men han følte at han hadde bedre sjanser på jobbmarkedet i Oslo. Mange av studievennene flyttet også til Oslo etter endt studietid. Han holder god kontakt med dem og har ofte venner på besøk. På fritiden liker han å spille squash og å være sammen med vennene sine.

Han trives svært godt på jobben sin, men han har ofte lange arbeidsdager med mye overtid. For å komme til og fra jobb pleier han å ta trikken. Kleskoden på jobben hans er skjorte og slips. Han pleier å ha en lang frakk utenpå. Han har alltid med seg laptopen sin som han har i en laptopveske.

Han liker å ha det ryddig hjemme, han har en typisk minimalistisk stil uten for mye nips. Han ser ikke vitsen i å ha ting som ikke har en praktisk funksjon.

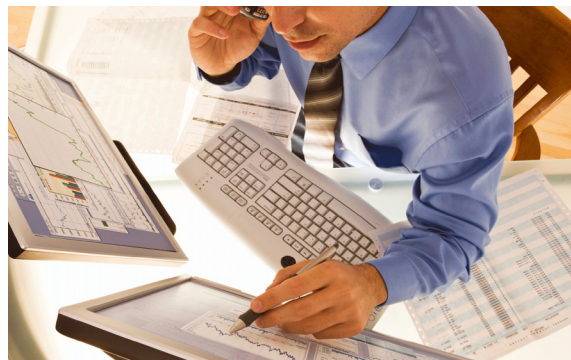

[11]

BARNEFAMILIEN

Denne familien består tre barn og to voksne. Familien bor i et boligfelt utenfor Bergen.

Faren jobber på et bilverksted som han eier selv. Han kommer ofte hjem med skitne klær, til morens forvilelse. Han jobber mye overtid også.

Faren er opptatt av jakt og fiske. Hunden er hans trofaste følgesvenn ut i skog og mark. Han har mye utstyr han trenger plass til, telt, fritidsklær, støvler, gevær, fiskeutstyr etc. Mye av dette vil han ikke at barna skal få tak i. Men han er opptatt av å lære barna å ha glede av naturen og av det naturen kan gi.

Moren jobber i på hotell som resepsjonist. Det er viktig for henne at hun alltid har nytt, rent tøy tilgjengelig. Hun er en delikat person som liker å ta seg ordentlig ut når hun er på jobb. Når hun eller mannen har hentet barna, skifter hun gjerne til olabukser og genser, det er mest praktisk hjemme.

Hun er glad i å lese og i håndarbeid. Hun vil gjerne ha strikkepinner og nåler tilgjengelig uten at det blir farlig for barna. Hun setter pris på me-time på badet. Hun elsker å ta boblebad og ansiktsmasker, det er hennes pause-ritualer hun tar seg tid til en gang i mellom. Noe av det beste hun vet er å få en frikveld med kino eller cafe-tur med venninnene sine. Men det blir ikke så ofte akkurat nå.

De har en gutt på fire år. Han liker fotball, hver tirsdag er han med på knøttefotballtrening. Han er ganske voldsom av seg, for eksempel er det ikke lurt å ha så mye krystall og porselen rundt denne karen. Han er heller ikke helt

ferdig med å undersøke stikkontakter og de ulike etasjene i vegg-seksjonen. Han er ikke helt trygg på kjøkkenet med skarpe redskaper og rengjøringsmidler heller.

De har også en jente på seks år som er med på et turnparti hver mandag. Hun er stille og litt sjenert og er flink til å underholde seg selv med spill, bøker og leker. Hun er glad i gamle eventyr og finner gjerne på små historier selv.



Det eldste barnet er en jente på syv år som er glad i hester. Hun er aktiv og veldig sosial. Det er moren også, så de drar ut og rir på en rideskole hver torsdag. De håper å dra sammen på rideleir når barna blir litt eldre. Hun er morsom, men krever endel oppmerksomhet. Jentene er ikke altfor gode venner alltid, da de er veldig forskjellige.

Familien er glad i å ha besøk. De griller gjerne på terrassen som er overbygd slik at de kan bruke den selv om det kommer en regnkvett. Det kommer gjerne mange gjester som har mange barn.

Barnas besteforeldre bor langt unna, hans familie bor i Ålesund, og hennes på Hønefoss. Når de kommer, blir det gjerne mange overnattinger. Det er hyggelig for alle sammen. Da er de spesielt glad for at de har stort hus!

STUDENT 24 år

Hun studerer på Universitetet i Agder. Hun har eget soverom med skrivepult, seng, dobbelt garderobeskap og en kommode. Hun deler kjøkken og to bad med fire andre studentene. Hun har stipend og tjener litt på en vaskehjem på et aldershjem i nærheten. Hun har 3 500,- i husleie og klarer ikke å spare noe.

Fritidsinteressene hennes er veving, håndball og musikk. Hun har ikke plass til å veve hjemme, så hun er med i en brukskunstgruppe en gang i uken. Hun spiller håndball en annen dag sammen med andre studenter. Og hun er også med i en jazz-gruppe som har øving en gang i uken. Hun spiller kornett og lærte dette i korps da hun var liten. Hun liker ikke listepop og synes at musikk har blitt altfor kommersielt.

Hun er veldig sosial og synes det er ille å være hjemme alene en kveld. Hun er rastløs og mer glad i å gå ut enn at folk kommer til henne. Hun er glad i brune cafeer også, men har ikke så god råd at hun går ut så ofte. Hun har ikke kjæreste og anser studentperioden som en tid hun vil lese, være sosial og feste litt. Det blir fort nok tid for forpliktelser og voksen-alvor.

Hun er glad hun har fire til i huset sitt, ellers ville hun følt seg veldig alene. Hjemmet hvor hun kommer fra var stort og bråkete, og hun hadde tre livlige søstre. Hun savner dem og de gamle vennene sine og har flere ting på hybelen som skal minne henne om dem, bilder, dikt, konsertplakater og utklipp.

Dessverre er hun veldig rotete. Hun anser alt husarbeid som bortkastet energi og lever i et salig rot. Det er vanskelig å finne alt fra bøker, musikkeffekter, håndarbeid, mobiltelefon, klær og de riktige skoene. Det blir gjerne en dyngje i hvert hjørne av rommet hennes.

Men hun gleder seg til hun er ferdig utdannet sosialantropolog. Da skal hun flytte til utlandet og føle seg fri fra alt norsk konvensjonelt press. Da skal hun ha ting rundt seg som hun har laget selv og som betyr noe for henne. Hun skal alltid ha tid til folk som kommer til henne. Hun kommer aldri til å ha matchende sengesett, duker på bordet (bord? Hun vil ha en velbrukt banankasse istedet) eller gardiner.

Hun vil ha en eksotisk og original stil på de få tingene hun vil ha rundt seg. Kun naturstoffer og naturlige materialer, IKKE plast. Hun håper å kunne få tid til å lage batik, macrame og å spinne. Skulle hun få en samboer og barn må de kunne godta hennes livsstil. Penger og status betyr ikke noe for henne, hun må jobbe med noe hun interesserer seg for for å overleve, ikke for å skaffe seg døde ting. Hun misliker forbrukersamfunnet rundt seg.

Men foreløpig er det bare studier og litt moro som gjelder!



[13]

En liten oppsummering

Mann 33 år:

Han trenger et sted å oppbevare laptopen sin når han ikke bruker den, eller kanskje han bare har den i laptopvesken når den ikke er i bruk? Han trenger et sted å henge fra seg dressene, skjortene, slipsene og den lange frakken sin. Siden han skal rekke trikken hver morgen så har han kanskje dårlig tid og har ikke anledning til å lete etter sakene sine om morgenen.

Familien:

Alle i familien har hobbyer så her er det behov for masse forskjellige typer av oppbevaring. Mor og far har hobby saker de ikke ønsker at barna skal få tak i. Barna på sin side har behov for oppbevaring av hobbyutstyr, bøker fotballer og sikkert utallige leker. Barna i denne familien er voldsomme, og møbler de kjøper må nok tåle en støyt.

Student 24 år

Som studenter flest så har hun begrenset økonomi og plass. Hun er rotete av seg og trenger muligens litt oppmuntring når det gjelder organisering av sakene sine. Men hun kan være oppfinnsom når det gjelder bruk av produkter. Hun vil gjerne eie ting som har affeksjonsverdi for henne.

Hjemme-undersøkelser



Denne oppgaven var ganske åpen fra starten av. Men to ting var bestemt ved prosjektstart. Resultatet skulle være et produkt innefor oppbevaring, og det skulle passe inn i IKEAs produktsortiment.

Jeg ønsket å se hva folk hadde i skapene, i skuffene og i de forskjellige rommene sine. Det var ikke nok å stole på min egen oppfatning av hva folk oppbevarer og hvor. Jeg var nødt til å dra på hjemmebesøk. Jeg besøkte en barnefamilie, en enslig dame på 51 år, en enke på 73 år og en student på 29 år (meg selv).

Da jeg var hjemme hos folk var jeg ute etter mulige problemområder og utfordringer de hadde i forhold til oppbevaring. Jeg var også på utkikk etter smarte løsninger som jeg kunne få inspirasjon fra.

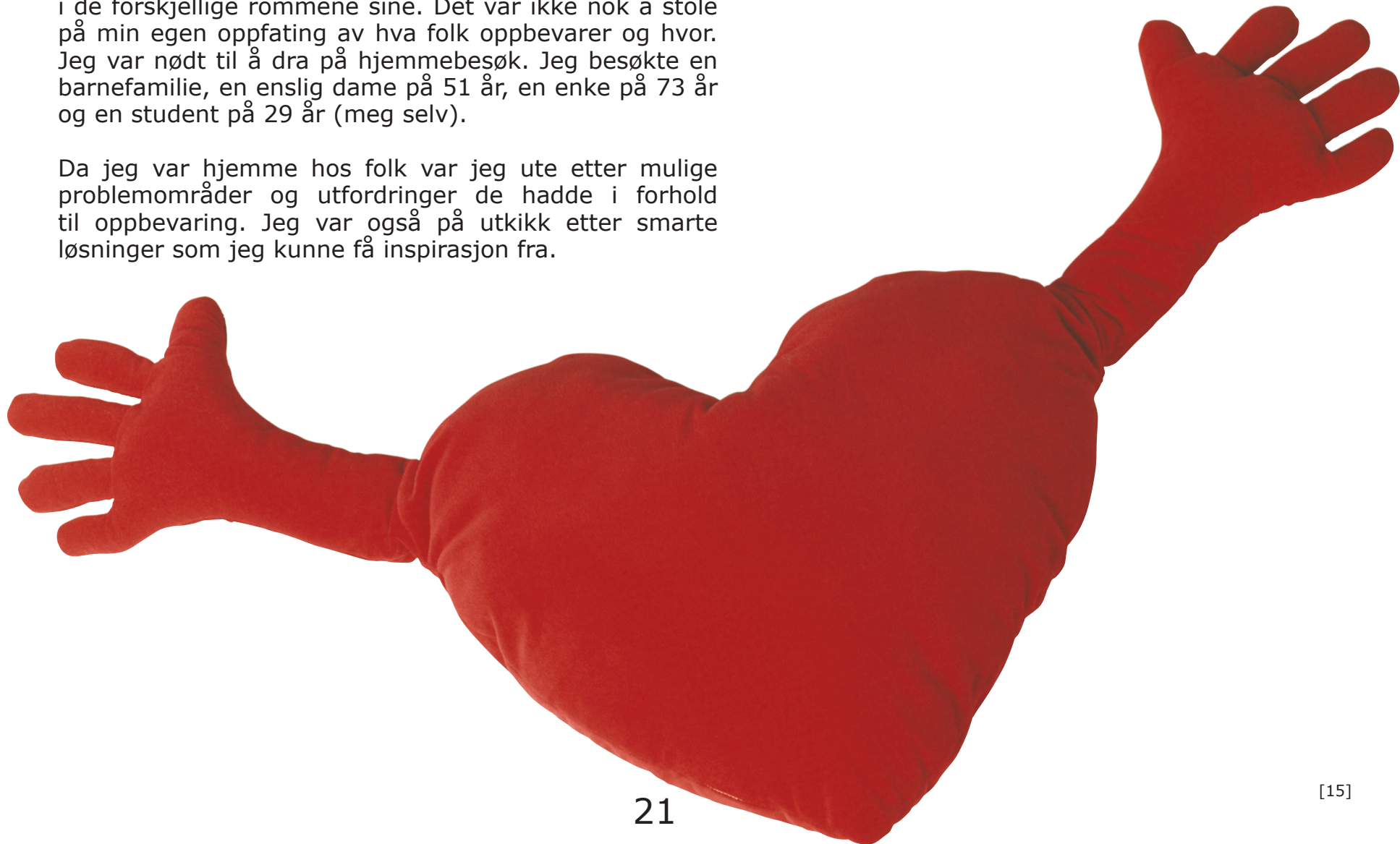



PÅ BARNEROMMET



OPPBEVARING AV TING MAN
GJERNE VIL GJEMME

PÅ SOVEROMMET



SMART LØSNING FOR UTNYTTELSE AV
ELLERS UBROKTT OMRÅDE

PÅ KJØKKENET



OPPBEVARING
AV TING MAN
VIL VISE FRAM

I STUEN



OPPBEVARING UNDER
TRAPPEN, ET OMRÅDE
SOM OFTE IKKE BLIR
BRUKT TIL NOE



PÅ BADEROMMET MED TOALETTSAKER OG DIVERSE ELEKTRISKE PRODUKTER



PÅ BADET



PÅ VASKEROMMET



VASKEROMMET

I BODEN

TIL OPPBEVARING AV DET MAN IKKE TRENGER SÅ OFTE

I ENTREEN

ENTREEN ER LANG OG SMAL





SAKER MAN VIL GJEMME



KURVER INNI SKAPET

PÅ SOVEROMMET



PROVISORISK
OPPBEVARINGS-
LØSNING BAK DØRA



SMYKKER MAN VIL GJEMME VS.
SMYKKER MAN VIL VISE FRAM

PÅ BADET



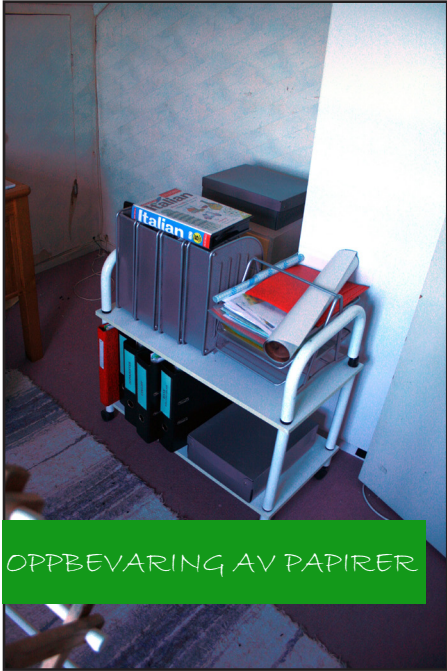

OPPBEVARING AV PAPIRER

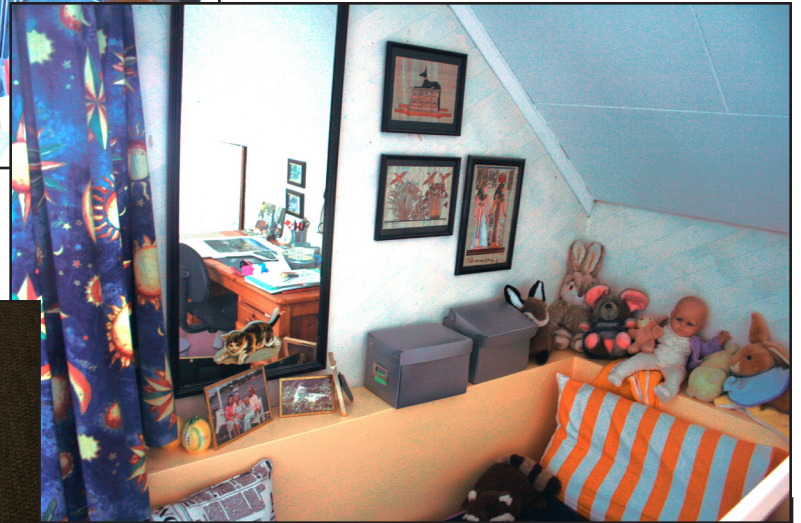

PÅ SOVEROMMET



SORTERE



UNDER SENGEN, ET OMRÅDE SOM KAN BENYTTES TIL OPPBEVARING



SORTERING AV PAPIRER



SORTERE I KURVER



SORTERE I KURVER



HJEMMETS FØRSTEINTRYKK



ULIKE SKO ETTER SESONG

I ENTREEN



DIVERSE PAPIRER OG ET
LEGG-FRA-SEG -TING-STED



SORTERE I BOKSER INNI SKAPENE



DIVERSE PAPIRER



PÅ KJØKKENET



SØPPELKASSE UNDER BENKEN



SØPPELKASSE UNDER BENKEN



EN PAPPESKE FUNGERER SOM NATTBORD



LEGG-FRA-SEG-TING-OMRÅDE



BOKSER INNI HYLLENE

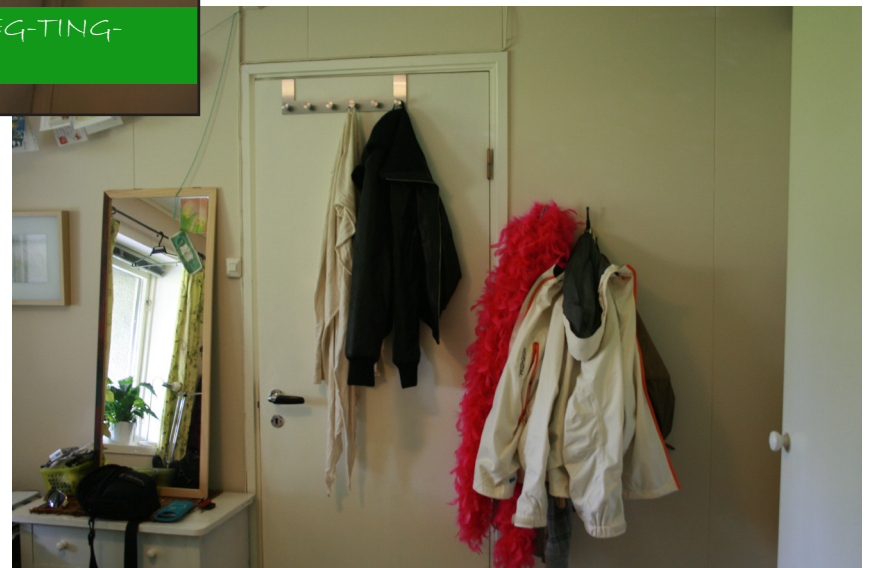



KUTNYTTEDE OMRÅDER



KUTNYTTEDE OMRÅDER



SORTERE I KASSER



SORTERE AVFALL



SORTERE I KASSER



SORTERE I KASSER

Resultat av hjemmeundersøkelser

Etter å ha vært på hjemmebesøk og sett på hvordan folk har det i skapene sine fant jeg flere fellestrekk. De hadde for eksempel alle et ønske om å gjemme det som oppfattes som skrot. Flere kom en del unnskyldninger om "rotet" da jeg kom for å se. Det er jo ganske naturlig, alle har jo ting i skaper og skuffer de ikke ønsker at andre skal se, i hvert fall ikke ta bilder av!

Men de hadde også ting de gjerne ville vise fram, for eksempel bøker og diverse pyntegjenstander. De ville også gjerne ha ting man brukte ofte framme og tilgjengelig.

En ting jeg la merke til er "sorteringsfaktoren". Mennesker har gjerne et behov for å sortere saker og ting. De sorterer for eksempel etter type gjenstand, etter når eller hvor man trenger gjenstanden og så videre.

Selv om jeg var hjemme hos mennesker i veldig forskjellig livssituasjon hadde de flere fellestrekk: De fleste har som regel behov for mer oppbevaring. Men det forandrer seg hva man har behov for å oppbevare etter livssituasjonen man er i, hvor stor hustanden er, alderen på de som bor der, hvor lenge har man bodd der, om man leier eller eier og så videre.

Jeg valgte ikke å besøke så mange hjem men jeg mener likevel jeg har et lite, men representativt utvalg av husstander.



EN ALIEN SOM SORTERER POST I "MEN IN BLACK"

[24]

Etter å ha fullført hjemmeundersøkelsene og brainstormingen kom jeg fram til tre alternative fokusområder; avfallshåndtering, sortering av papirer og entreen.

AVFALLSHÅNDTERING:

Når det gjelder avfallshåndtering så fant jeg følgende utfordringer:

- Problemer med lukt fra matavfall og bleier.
- Det blir lett skittent rundt avfallsbøtten.
- Lokale forskrifter med hensyn til kildesortering.
- Det kan være utfordrende å tømme avfallsbøtten uten å søle.
- Mange kjøkkenskap er ikke dimensjonert for kildesortering av:
 - Matavfall
 - Plast
 - Metall
 - Papir og papp
 - Restavfall

SORTERING AV PAPIRER:

Et annet probleområde er håndtering av papirer. Av papirer har vi for eksempel:

- Post, inn og ut
- Aviser
- Magasiner
- Sortering av papirer
 - Regninger
 - Vitnemål
 - Attester
 - Forsikringer
 - Lønnslipper
 - Skattekort

ENTRE:

Det siste problemområdet er entreen. Det virker som om det er en felles utfordring å få plass til alle sakene i entreen. I entreen fant jeg følgende utfordringer:

- Liten plass
- Mye skitt utenfra
- Kan være kaldt
- Fungerer som førsteinntrykk for gjester
- Ut- og innområde, mye "trafikk"
- Vinterklær vs. sommerklær
- Barne- og voksenklær
- Barn rekker ikke opp til knaggene o.l.
- "Legge-fra-seg-ting-område"
 - Nøkler
 - Lommebøker
 - Vesker
 - Hansker
 - Hundebånd
- Forskjellig utstyr som skal plasseres:
 - Skateboard
 - Fotballer
 - Sykkelhjelm
 - Reflekser
 - Rollerblades
- Diverse saker som skal sorteres:
 - Sko
 - Votter og hansker
 - Luer
 - Skjerf

Fokusområdet



Entreen

Valget av fokusområde falt på entreen. Entreen er et område med mye gjennomgangstrafikk i hjemmet. Det er ikke et rom man "er" i.

Det er et rom med svært begrenset plass, likevel er det mye som skal lagres her. Entreen er også med på å skape førsteinntrykket av hjemmet.

En utfordring med å begi seg ut i dette området er de store forskjellene i entreene rundt omkring. Hvordan skal et produkt passe til alle, eller til så mange entreer som mulig?

I tillegg til å være et område med mye trafikk er det gjerne et sted man kler på seg og tar et siste blick i speilet før man går ut.

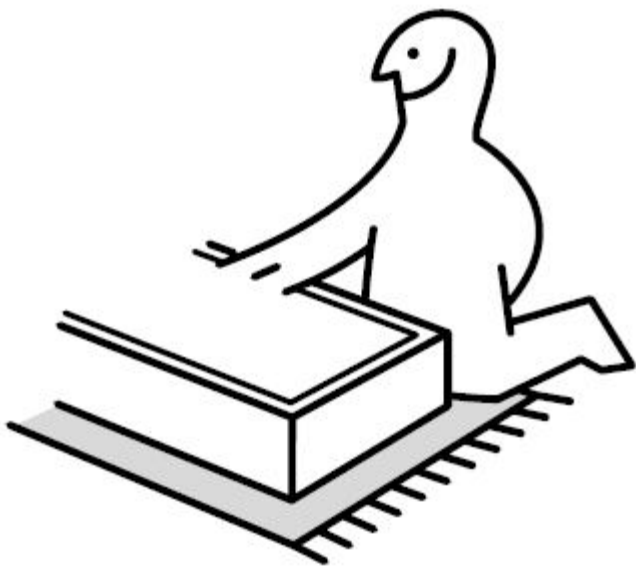

[25]

[26]

Rammebetingelser

På grunnlag av hjemmeundersøkelsene laget jeg meg visse rammebetingelser:

TILPASNINGSDYKTIG -produktet skal passe til så mange entreer som mulig.

EASY ACCESS -det skal være lett å få tak i tingene inni oppbevaringsenheten.

OPPMUNTRE TIL Å ORGANISERE -oppbevaringsenheten skal være enkel i bruk og dermed ikke være et hinder for å organisere.

RYDDIG -oppbevaringsenheten skal gi et ryddig førsteinntrykk av hjemmet.

MODULBASERT -oppbevaringsenheten kan være modulbasert for å lettere kunne tilpasses flere entreer. Med modulbasert mener jeg at produktet kan bestå av flere deler som kan settes sammen på ulike måter. Produktet kan også bestå av et hovedprodukt i tillegg til flere delprodukter, hvor kun delproduktene kan tilpasses forskjellig montering og bruk.

PÅBYGNING -oppbevaringsenheten kan være konstruert for å passe sammen med eksisterende IKEA-produkter.

I tillegg til disse rammebetingelsene skal produktet passe inn i IKEAs varesortiment. Det er også viktig at produktet er mulig å produsere og å flatpakke. I tillegg burde det være med på å bidra til en bedre hverdag for de mange menneskene.

Story board

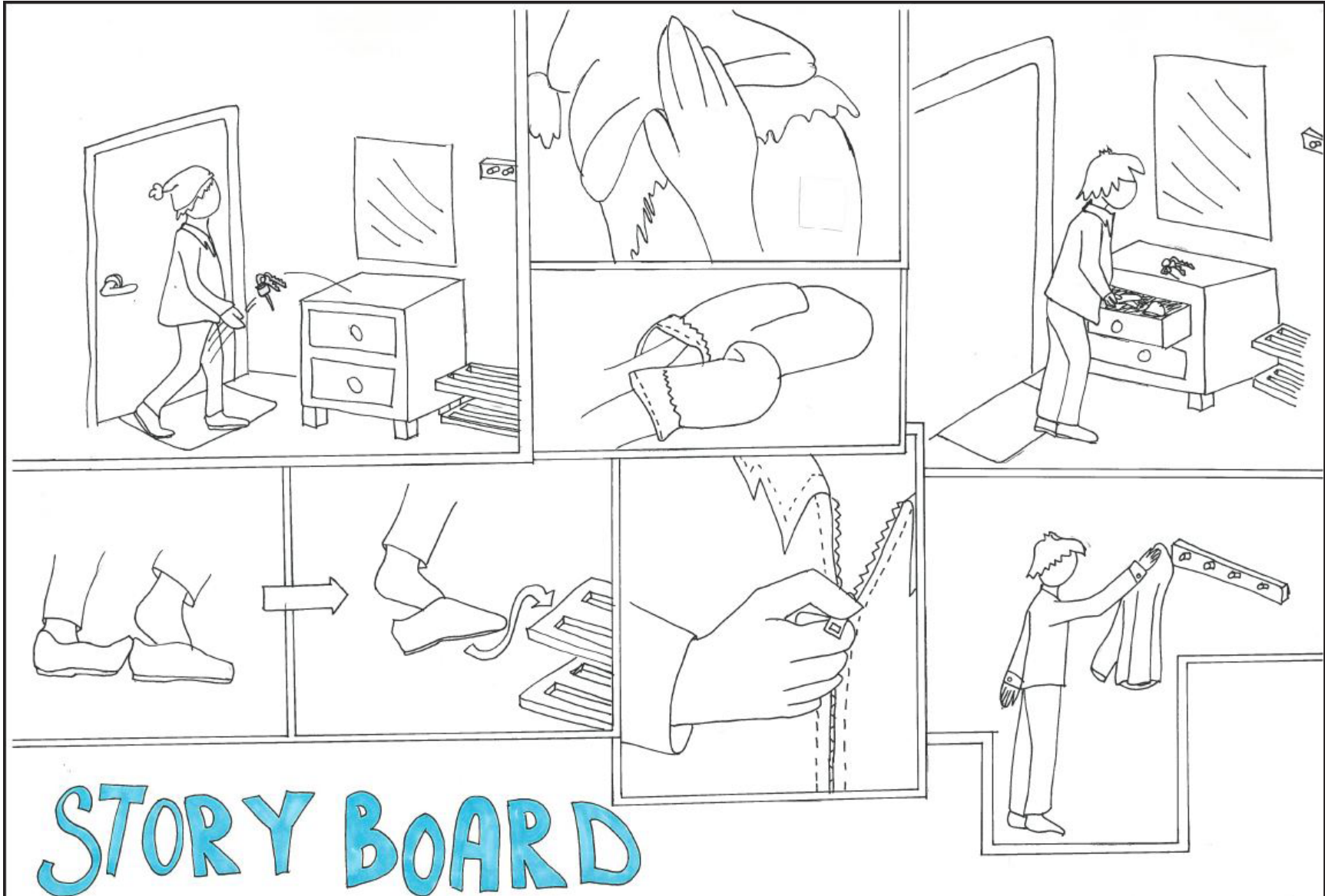

Aktiviteter i entreen

Selv om entreen ofte bare er gjennomgangsområde er det flere aktiviteter som foregår her:

- Kle av og på seg
- Gå ut
- Komme hjem
- Henge fra seg jakke, lue, skjerf osv
- Se seg i speilet
- Ta av og på sko
- Sette fra seg sko
- Tørke skoene på dørmatten
- Legge fra seg diverse saker, nøkler, lommebøker osv
- Låse døren
- Slå av og på utelyset
- Åpne døren for gjester
- Rydde og vaske
- Ta i mot gjester

På forrige side har jeg skissert hvordan jeg ser for meg at et typisk handlingsmønster er når en person kommer hjem og inn i entreen.



[27]

GOSIG KATT

Konzepter



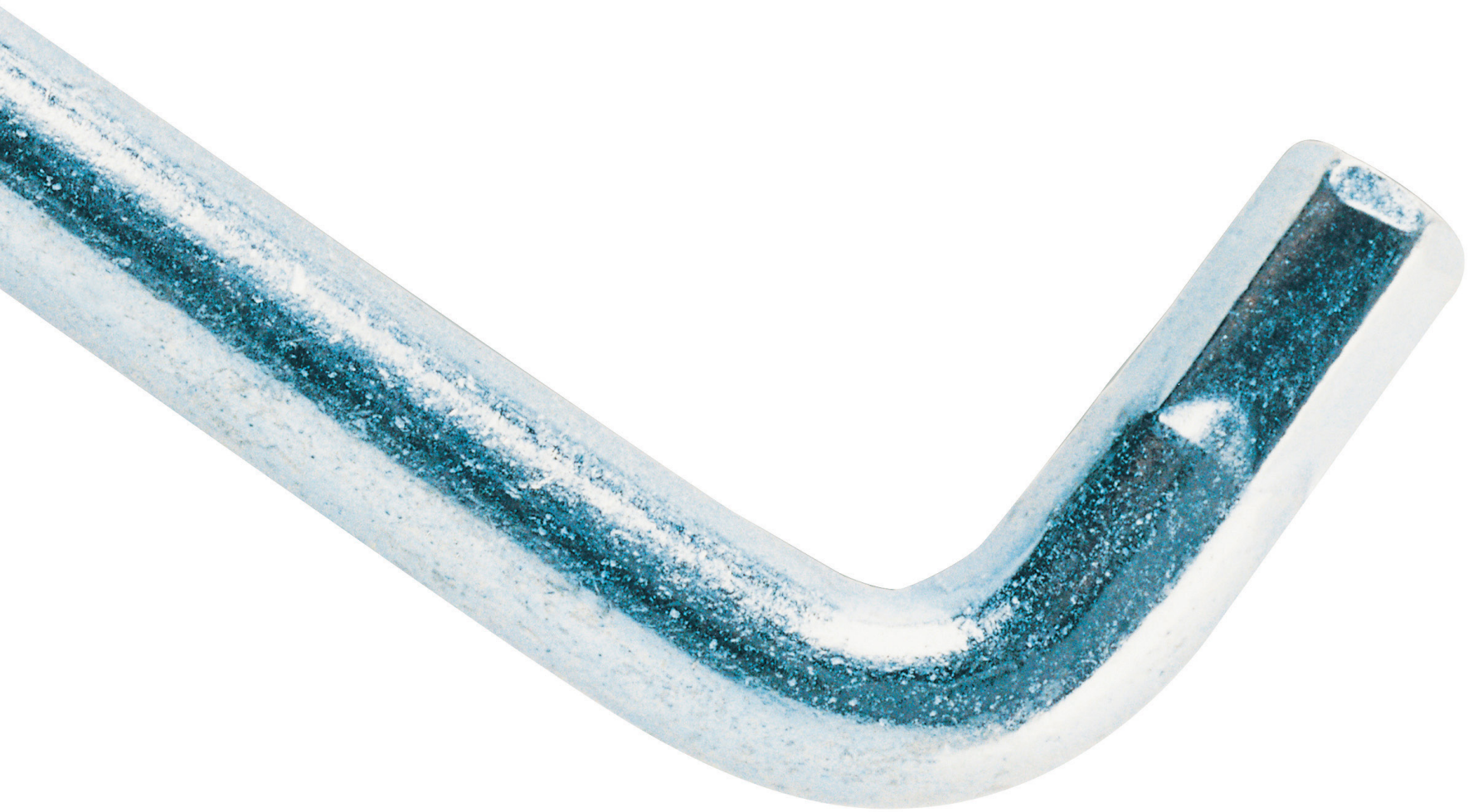

Modulbokser

Dette konseptet består av et visst antall bokser som festes til hverandre ved hjelp av spor i topp og i bunn. Med denne løsningen trenger man kun å feste den øverste boksen til veggen, det begrenser antall hull det påfører veggen bak. Det vil si at alle boksene i en kolonne henger i den øverste boksen.

Boksene er laget av plast og kan fås i flere ulike farger, noe som gir et friskt og lekent uttrykk. Boksene gir anledning til å oppbevare masse forskjellige småting, vesker og diverse utstyr. Men de gir ikke noe rom for å henge opp klær og jakker, annet enn eventuelt å la det være et åpent rom uten bokser som vist på skissen under.

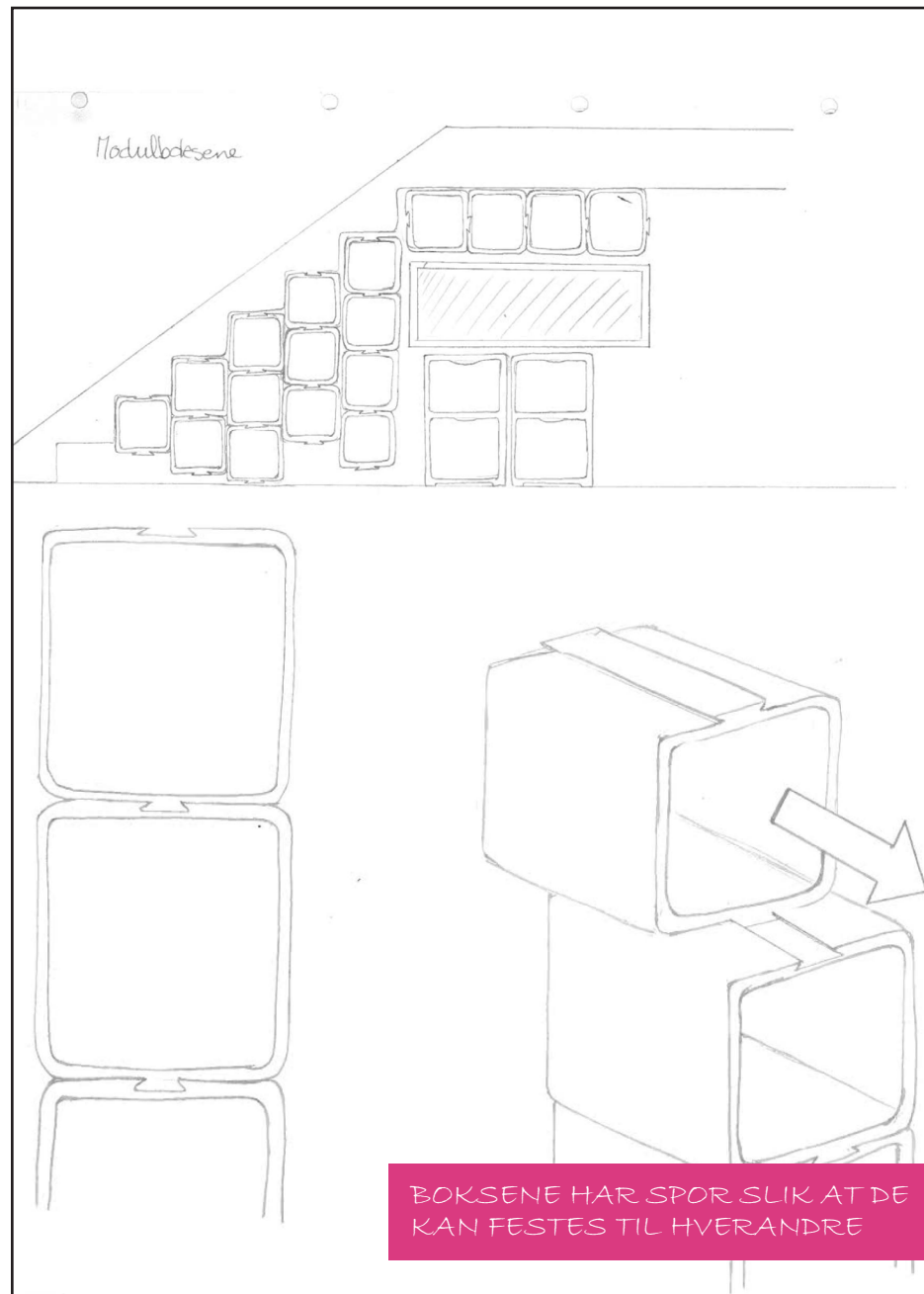
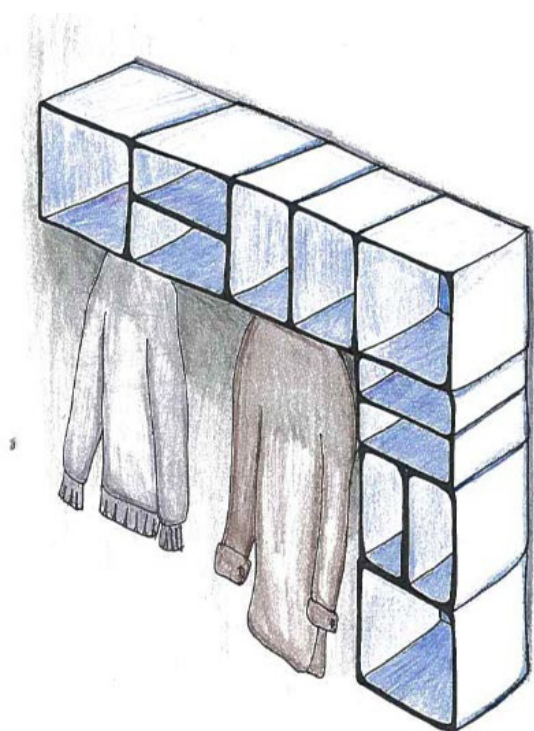

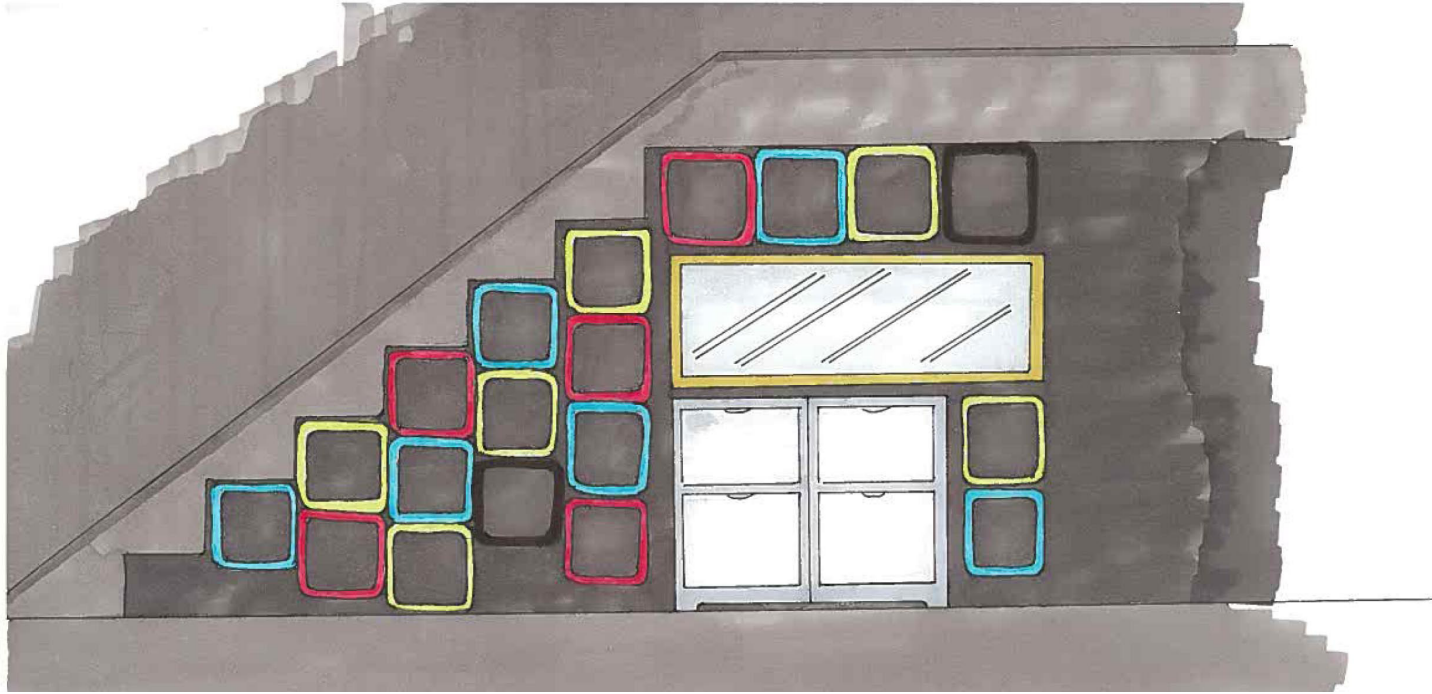
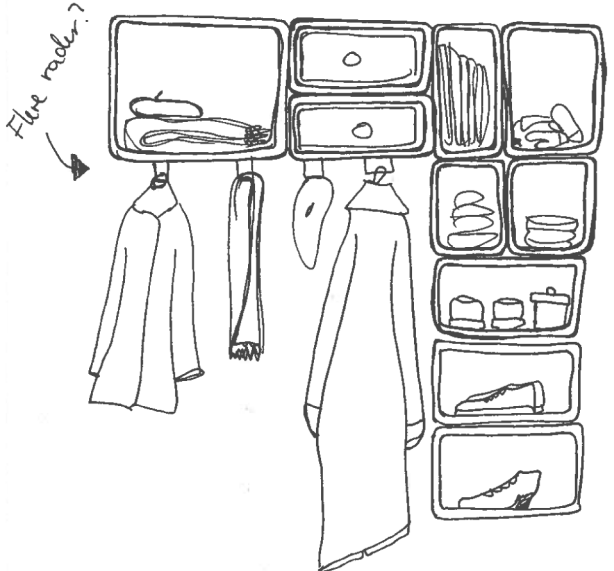
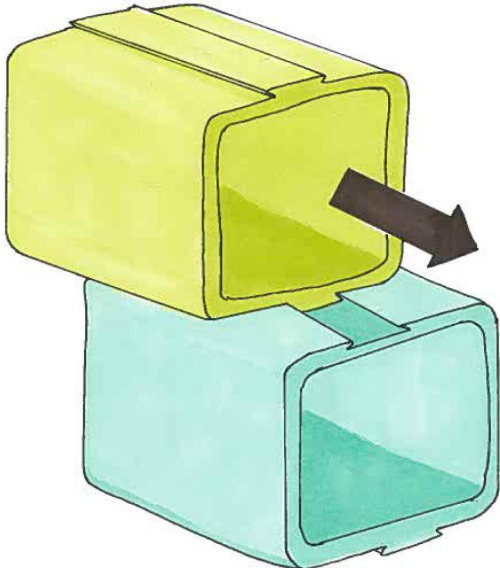

Magnetspeil

Dette konseptet består av et speil med en magnetisk plate bak, eventuelt kun en reflekativ metallplate. I tillegg til metallplaten skal det følge med et visst antall kraftige magneter. Disse skal brukes til å feste jakker, skjerf og så videre til speilet. Eventuelt kan noen av magnetene ha kroker slik at man kan henge opp bokser, poser eller nett til oppbevaring av småting som for eksempel nøkler, lommebøker o.l. Krokmagnetene kan også eventuelt brukes til oppheng av vesker og bager.

På grunn av den reflektive egenskapen skaper konseptet en økt romfølelse i små entreer. Det er fleksibelt i den forstand at brukeren kan henge sakene hvor som helst på speilet. Mange har behov for et speil i entreen, og det får man med dette produktet.

En ulempe ved dette produktet er at det kan komme til å bli veldig stort. Hvis det skal bestå av en hel plate metall eller glass er det heller ikke mulig å minimalisere den under transport. En løsning kunne ha vært å levere platen i mindre deler alå fliser. I tillegg ser jeg for meg at produktet kommer til bli svært tungt på grunn av metallet som kreves for å gjøre den magnetisk. Dette vanskeliggjør transport og håndtering.

Det er viktig at magnetene er kraftige, at de klarer å holde en tung jakke oppe. Det er også viktig at overflaten er motstandsdyktig mot riper.

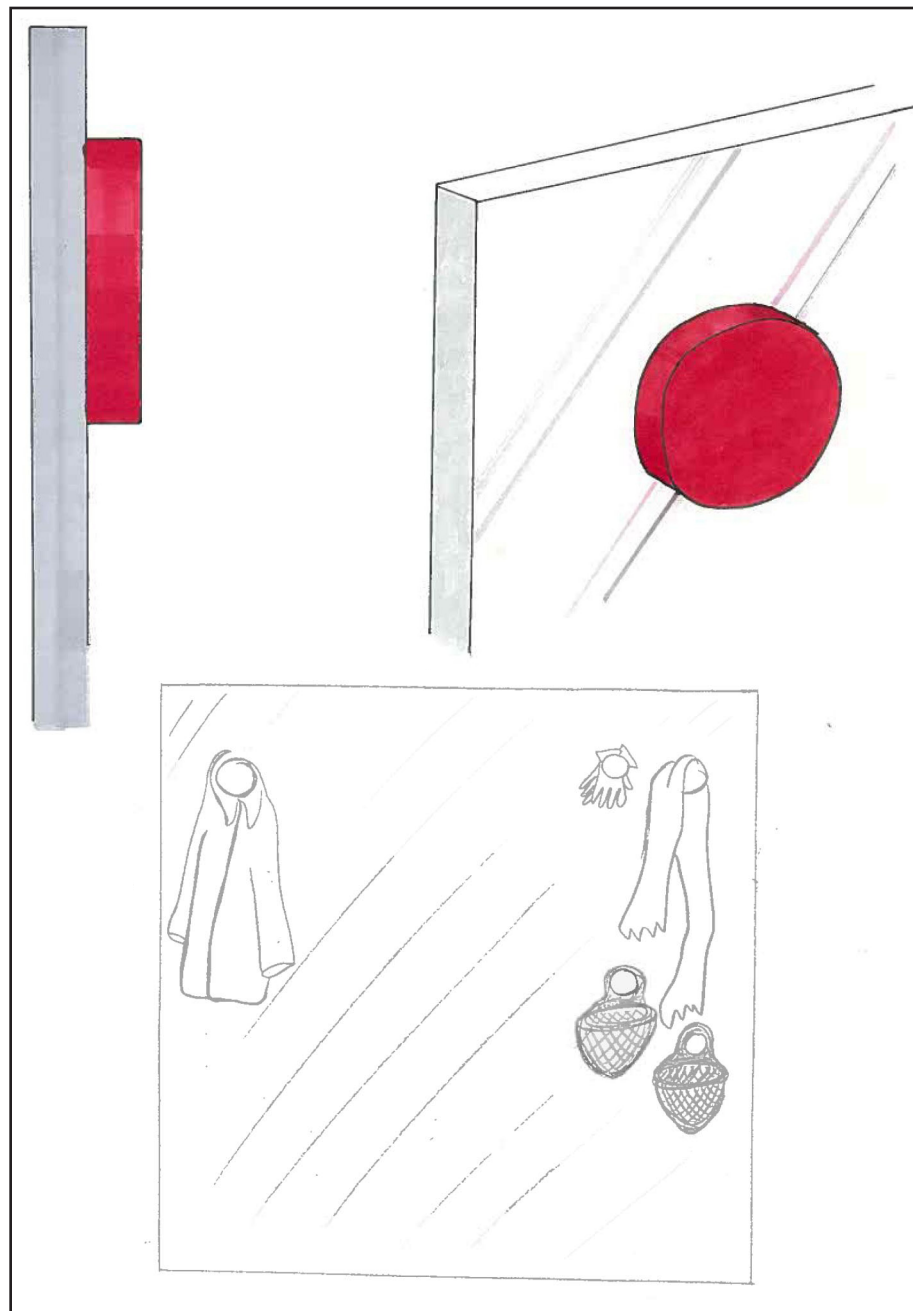

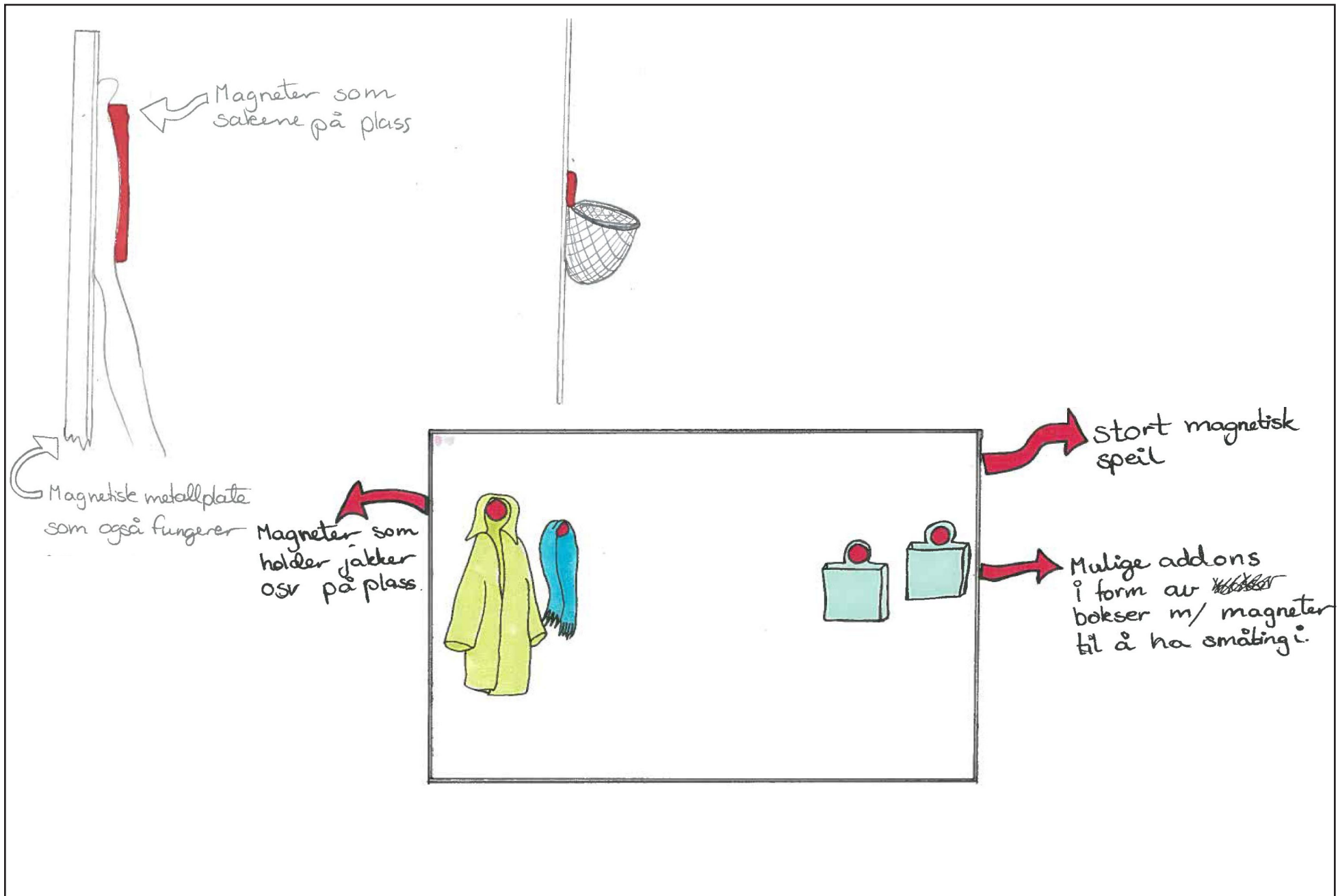

Kveil

Dette konseptet består hovedsakelig av en kveil med wire eller tau og et antall festeskruer. Konseptet er fleksibelt i den forstand at kunden selv kan velge hvordan han vil montere produktet.

Materialvalget er med på å skape uttrykket til dette konseptet. Hvis det er snakk om en stålwire blir uttrykket tøft og minimalistisk, mens valg av hampetau kan gi maritime assosiasjoner.

Kunden monterer festeskruene der det er hensiktsmessig og tvinner tråden rundt festeskruene. En anbefaling på mulige opphengsmuligheter kan følge med.

Det er svært lite materiale som skal til for å produsere dette produktet. En annen styrke ved dette konseptet er at produktet i seg selv tar liten plass. Derfor er også produktet praktisk å transportere og å håndtere.

Konseptet tar også liten romplass ferdig montert noe som er praktisk for brukere med små entreer. Det er også svært fleksibelt med tanke på at brukeren får stor frihetsgrad i hvordan han ønsker å montere wiren/tråden.

Det kan være at enkelte brukere kvier seg for å lage mange hull i veggene til alle festeskruene.

Dette er et unikt produkt og likner ikke på noe som IKEA produserer i dag. Men er det estetisk tiltalende? Alt man har henger fremme synlig kan trekke i negativ retning estetisk sett.

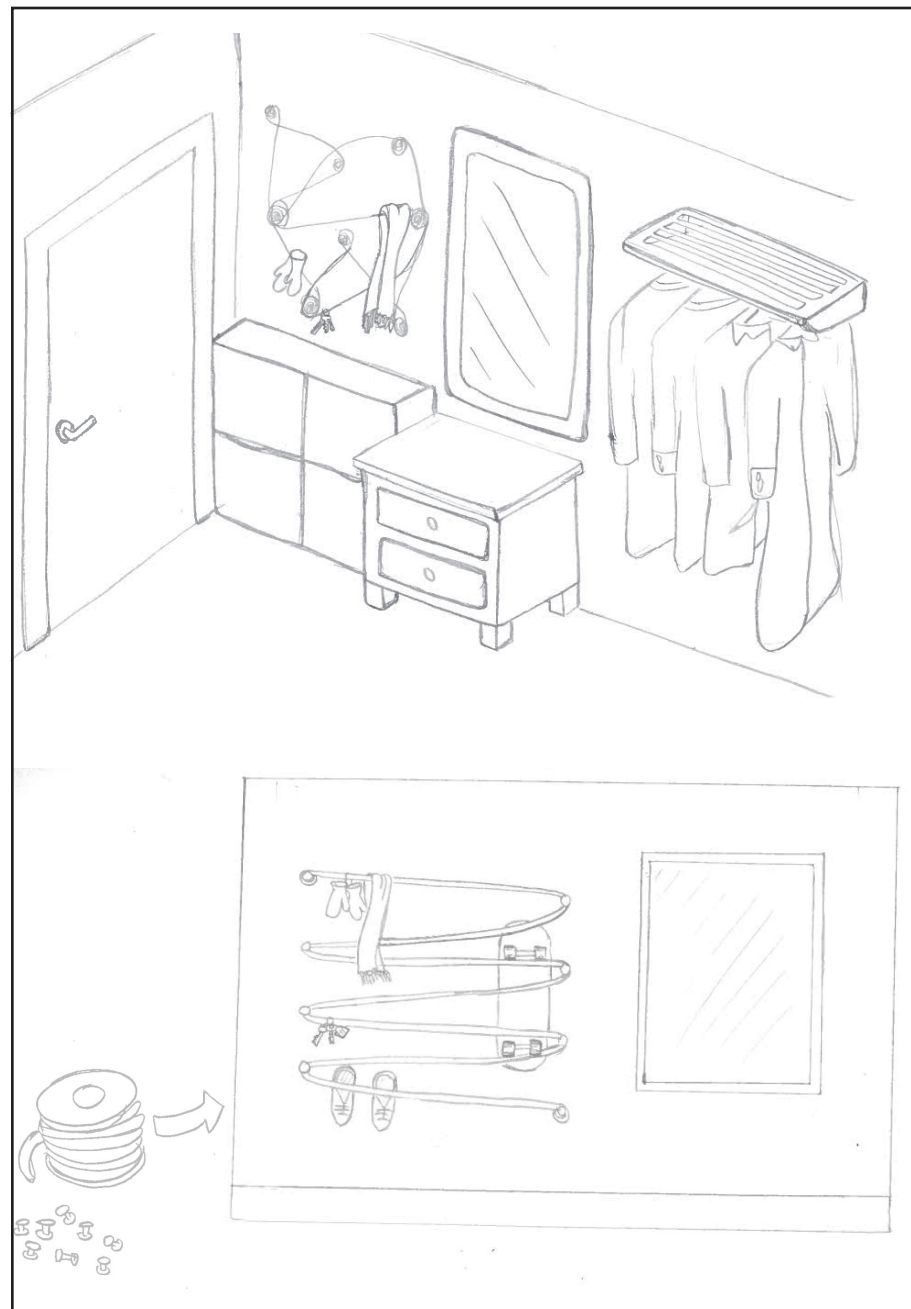

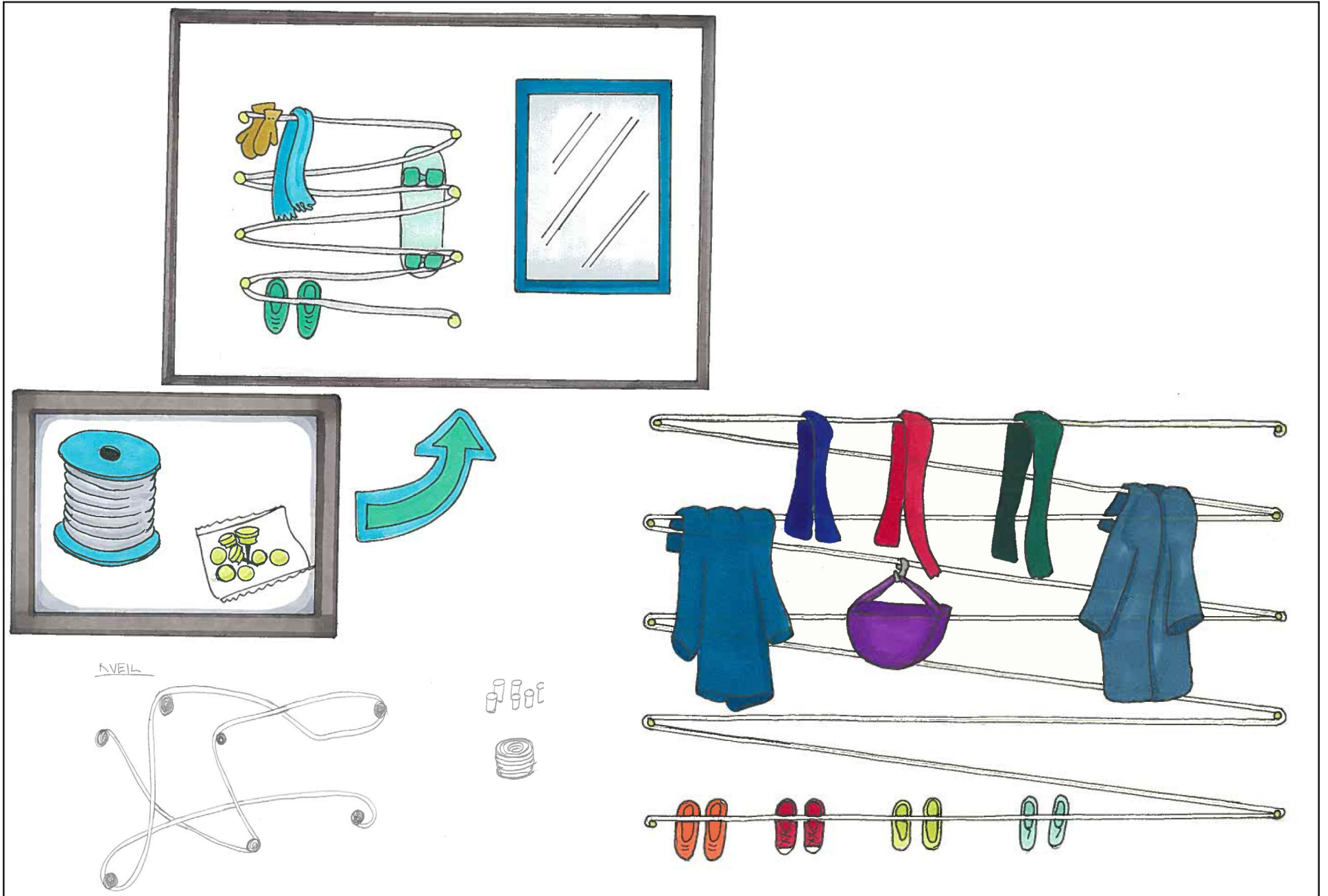

Ribbevegg

Dette konseptet består av bestemt antall horisontale lister festet på to vertikale stendere. Et alternativ kan være at listene erstattes med tau for å skape et annet uttrykk, se skissene til høyre. Diverse add-ons* i form av bokser, poser, kroker og lignende kan monteres der kunden ønsker det selv.

Konseptet avhenger veldig av hvilke add-ons som kombineres inn. Konseptet tillater at brukeren kan flytte rundt på add-onsene etter eget behov og ønske uten å måtte ty til verktøy. Konseptet er derfor i den forstand svært fleksibelt.

Selve ribbeveggen kan skrues sammen av kunden, og produktet egner seg derfor godt til flatpakking.

Valg som må tas i forbindelse med dette produktet er hvilke add-ons som skal følge med og hvor mange.

* "ADD-ON" ER ET UTTRYKK JEG HAR BRUKT GANSKE MYE I DENNE OPPGAVEN. JEG DEFINERER DET TIL Å VÆRE ET PRODUKT UTENOM HOVEDPRODUKTET. FOR EKSEMPEL I DETTE KONSEPTET ER DET RIBBEVEGGEN SOM ER HOVEDPRODUKTET OG BOKSENE, KROKENE OG LIGNENDE SOM ER ADD-ONS.

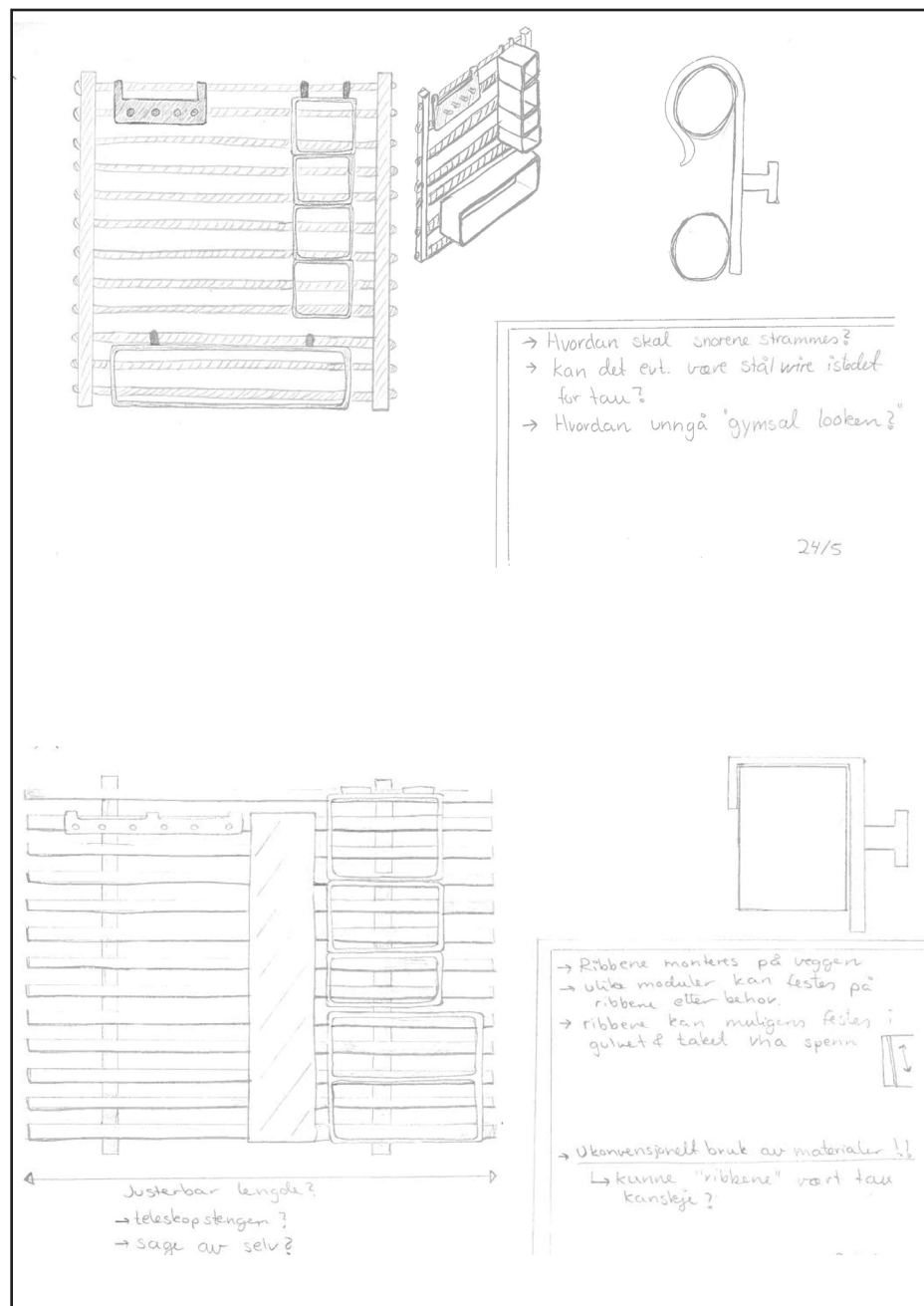

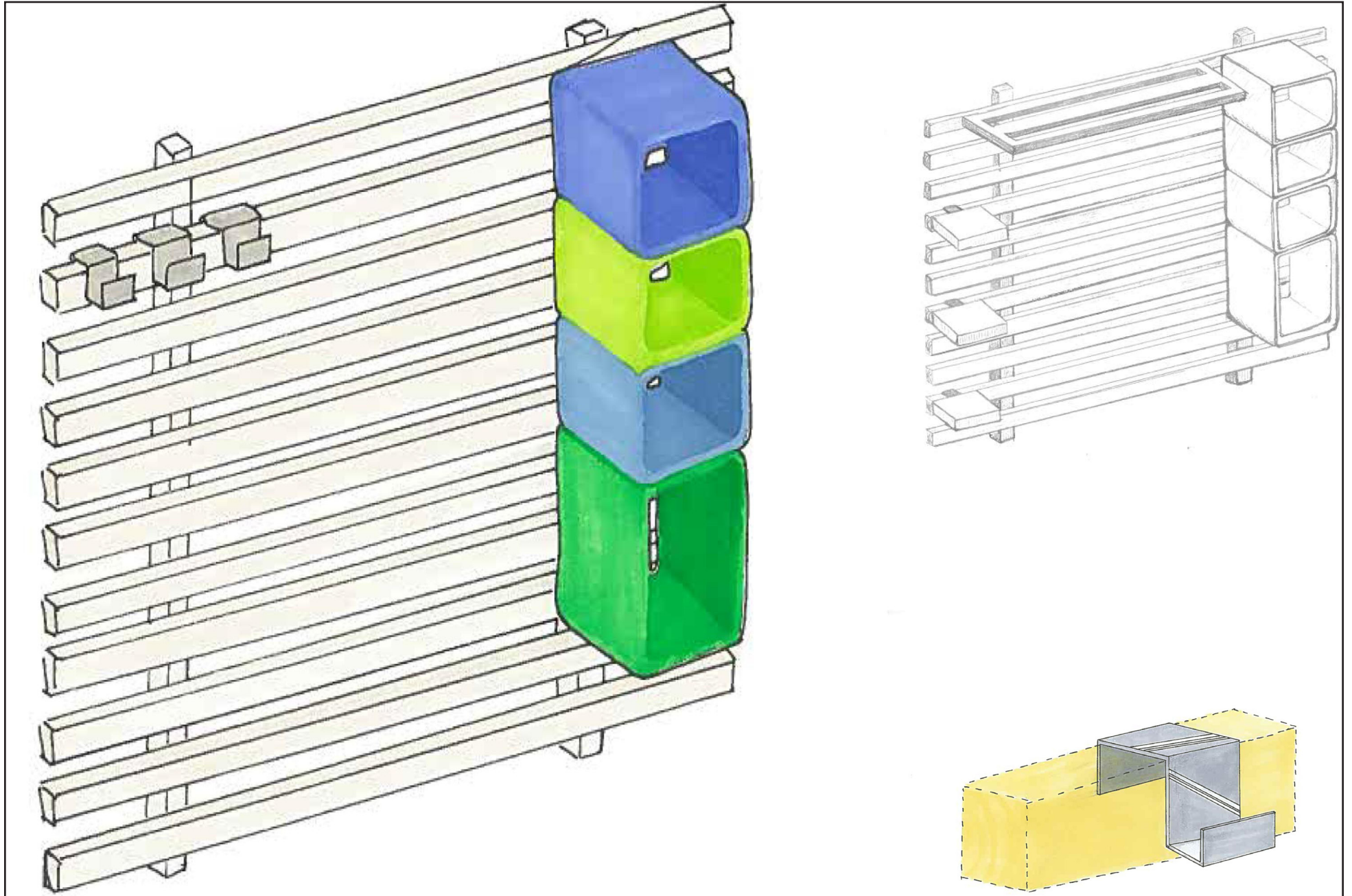

Konseptvalg



Det konseptet som passet best til rammebetingelsene ble ribbeveggen, se side 33 og 44. Det er tilpasningsdyktig i den forstand at kunden, med enkle grep, kan flytte rundt på add-onsene etter ønske, behov og livssituasjon. Det som oppbevares er lett å få tak i da sakene ikke gjemmes bak en dør i et dypt skap. Konseptet kan oppmuntre til å være organisert med tanke på at kunden selv er med på designet ved å velge hvor han vil ha de ulike add-onsene. Men selve ribbeveggen er ikke modulbasert i seg selv. Add-onsene kan tilpasses til flere av IKEAs eksisterende produkter.

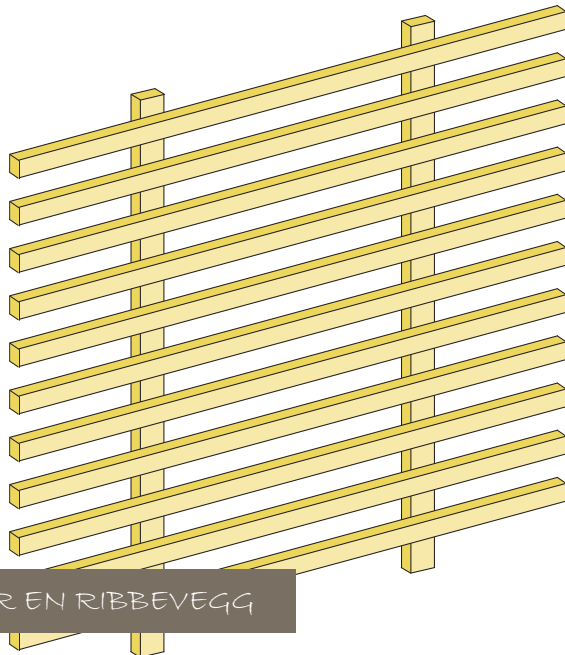
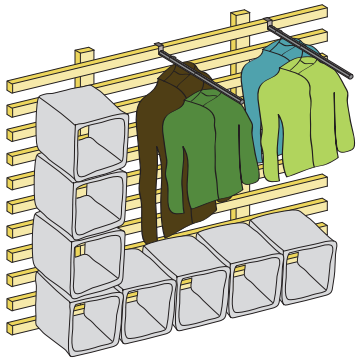

HOVEDPRODUKTET ER EN RIBBEVEGG

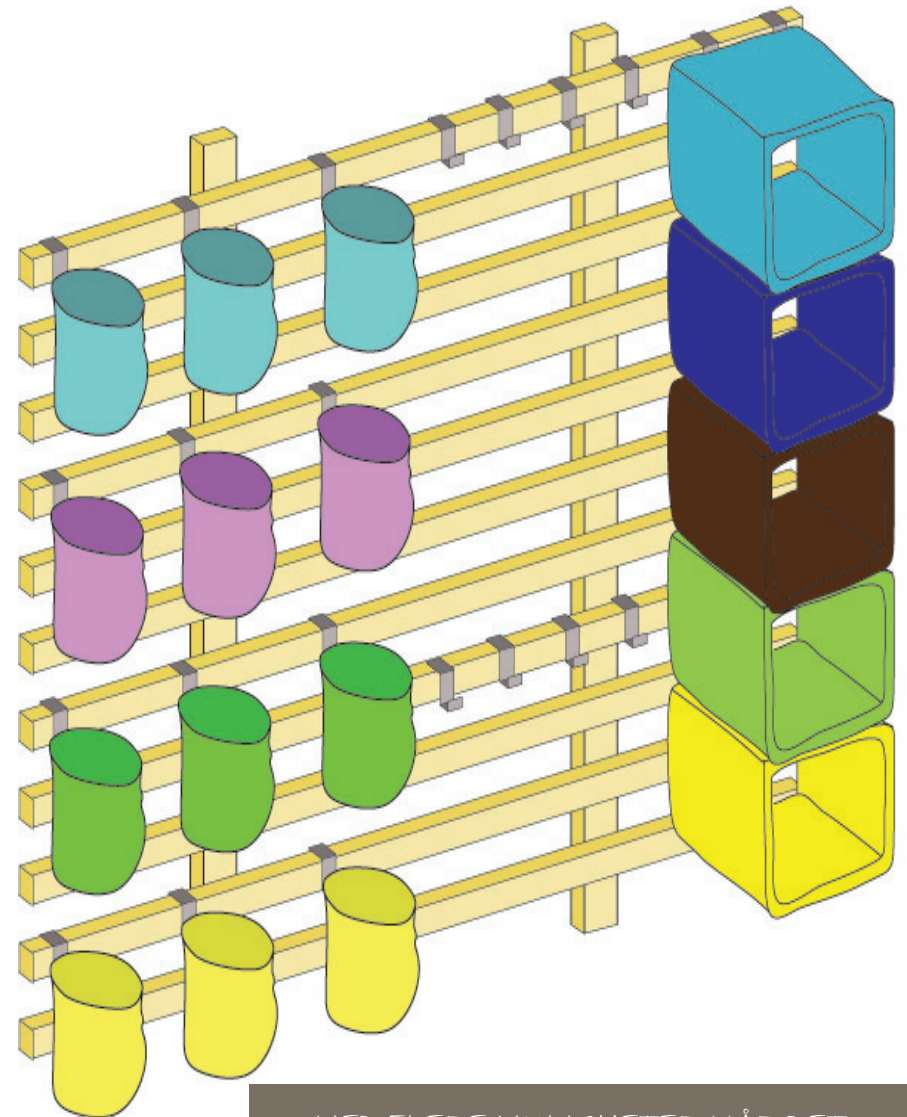

...MED FLERE MULIGHETER NÅR DET
GJELDER ADD-ONS

Add-ons

Dette avsnittet tar for seg valg av add-ons. Spørsmål som skal besvares er hvilke add-ons skal følge med, om de i det hele tatt følge med, eller om de skal kjøpes i tillegg. Jeg skal besvare disse spørsmålene på grunnlag av hjemmeundersøkelsene, en spørreundersøkelse, ved hjelp av de oppdiktede karakterene og å spørre veilederen min på IKEA. Transkripsjon av spørreundersøkelsene finnes i vedlegget.

Det er fornuftig å tenke at det burde være et visst antall add-ons som burde følge med. Det er lite sannsynlig at noen bare har brukt for ribbeveggen uten add-ons. En mulighet hadde vært å lage en festemekanisme som gjør det mulig å feste eksisterende IKEA-produkter på ribbeveggen. Eksempler på slikr produkter kan være Skubb-serien, Ekby-hyllene, Broder-serien eller Bjärnum skohylle, se bildene til høyre.

Et slikt universalfeste viste seg å være vanskelig å konstruere da de fleste av hyllene og boksene til IKEA har ulike festemekanismer og/eller mål. Universalfestet hadde derfor ikke blitt særlig universelt da det kun hadde passet til ett eller et fåtall av eksisterende IKEA-produkter. Løsningen ble derfor å gå bort fra dette.



[29]



[30] [31] [32] [33]

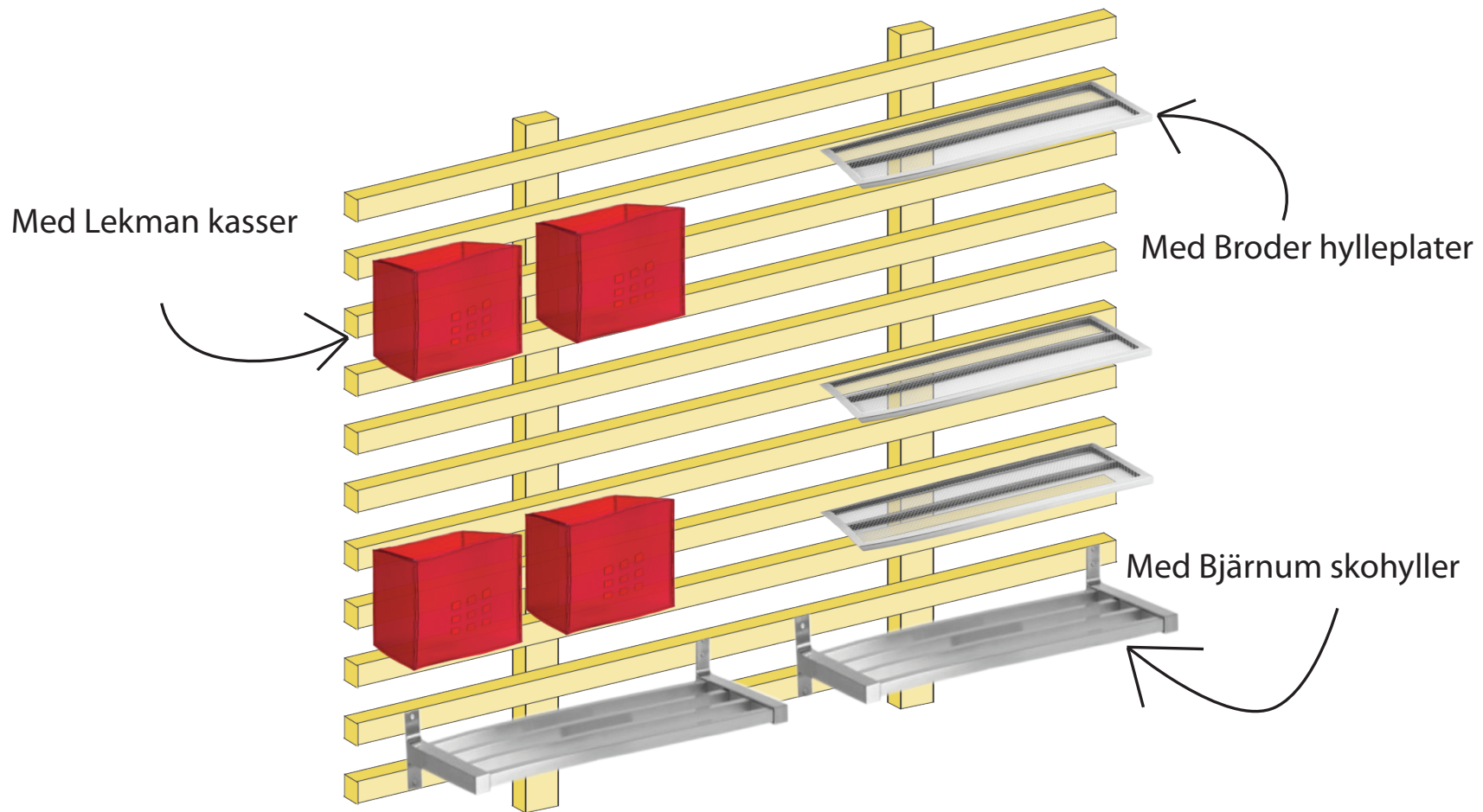

RIBBEVEGGEN MED EKSISTERENDE IKEA-PRODUKTER PÅMONTERT

Under samtale med veilederen min på IKEA, Judith Birkeflet, kom det fram at IKEA kun har plass til et visst antall produkter i sitt varesortiment. Hvis et nytt produkt kommer inn, må et annet produkt gå ut. Derfor fant jeg det hensiktsmessig å bestemme at et visst antall add-ons skal følge med i produktpakken. Det vil si at add-ons ikke kan kjøpes løst da det "stjeler" plassen til andre IKEA-produkter.

I tillegg til å dra på hjemmebesøk fant jeg det nyttig å sende ut et spørreskjema på e-mail til aktuelle brukere. Jeg ville gjerne vite mer om hva de mange menneskene oppbevarer i entreene sine, hva de ser på som et problem og så videre.

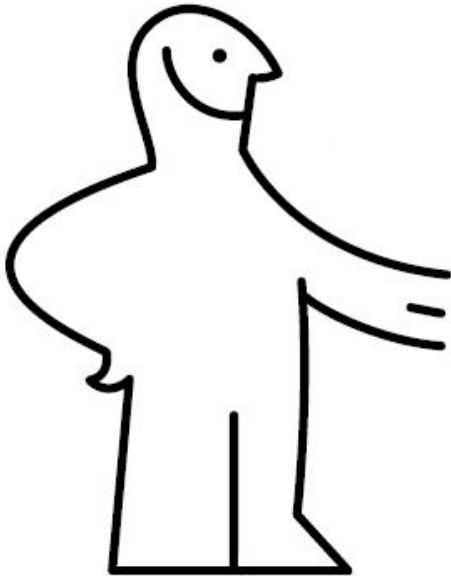

[34]

Nedenfor følger spørsmålene som jeg ønsket svar på. De komplette intervjuene med svar finnes i vedlegget.

1. Hva oppbevarer du i gangen?
2. Er det noe du opplever som et problem å oppbevare i gangen? Eventuelt, hva da?
3. Har du et sekundært oppbevaringssted for ting som kunne oppbevares i gangen? Eventuelt, hva da?
4. Er det en artikkel du har for mange av/mye av i forhold til plassen du har til rådighet?
5. Hva bruker du som oppbevaring i gangen?
 - Skohylle
 - Skoskap
 - Hattehylle, med/uten knagger
 - Skyvedørsgarderobe
 - Skap
 - Knagger
 - Kommode
6. Har du speil i gangen?
7. Hvor mange bor i din husstand?
8. Er det noe du vil gjemme/vise fram av gjenstandene du oppbevarer i entreen?

Utifra svarene på spørreundersøkelsen virket det som om et gjennomgående problem hos mange at de har altfor liten plass. Det var særlig sko og jakker som var det største problemet.

I tillegg til klær og sko hadde man også masse småting i entreen; solbriller, paraplyer, nøkler, hundeposer, post, vesker, sekker osv. Noen av intervjuobjektene oppga også at de har ski- og golfutstyr, hagemøbler, verktøy, støvsuger og trådløs router i entreen.

Det virker også som om de fleste ikke er interessert i å vise fram hva oppbevarer i entreen. Flere av personene som svarte på undersøkelsen nevnte at de ønsket å gjemme småting og rask som de oppbevarte i entreen. De ville at entreen skulle virke ryddig. Men samtidig ønsket flere å ha de tingene man bruker ofte lett tilgjengelig. En person ville gjerne vise fram de fineste skoene sine.

To av intervjuobjektene påpekte at entreen ofte er skitten.



Boksene

Etter å ha utført spørreundersøkelsene fikk jeg bekreftet at det er et behov for å gjemme unna småsaker. Dette behovet kan dekkes ved å tilby lukkede bokser som add-ons. På den annen side vil da behovet for å ha sakene man bruker ofte lett tilgjengelig ikke dekkes.

Hvis man har åpne bokser med småting vil man da kunne se småtingene. En løsning kunne kanskje ha vært å ha skuffer i eller forheng foran de åpne boksene. En annen løsning kunne vært å ha plassert boksene med åpningen på toppen, da tingene ville blitt mindre synlige. Men ved å plassere boksene slik ville en del plass gått til spille. Det krever at det må være en viss avstand ovenfor for å komme til nedi boksene. Dette er derfor ikke en ideell løsning, se skisse til høyre.

En bedre løsning ville derfor kanskje være å ha skuffer eller forheng foran boksene. I sitt varesortiment har allerede IKEA en rekke kasser som kan brukes som skuffer: NÄSUM, LEKMAN, AGEN, BRANÄS, DRÖNA, KNIPSA, KOTTEBO, PJÄS, BÖLSNÄS, MOTORP og BYHOLMA. En mulighet kan være å tilpasse dette produktet til målene på disse kassene, slik at de eksisterende kassene kan brukes som skuffer. Det er tilfellet for flere andre IKEA-produkter, blant annet passer flere av kassene inn i EXPEDIT-bokhyllene, se bildet til høyre.

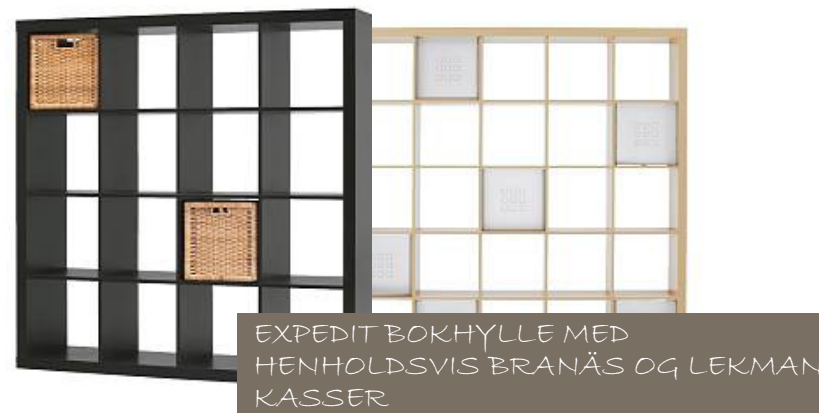
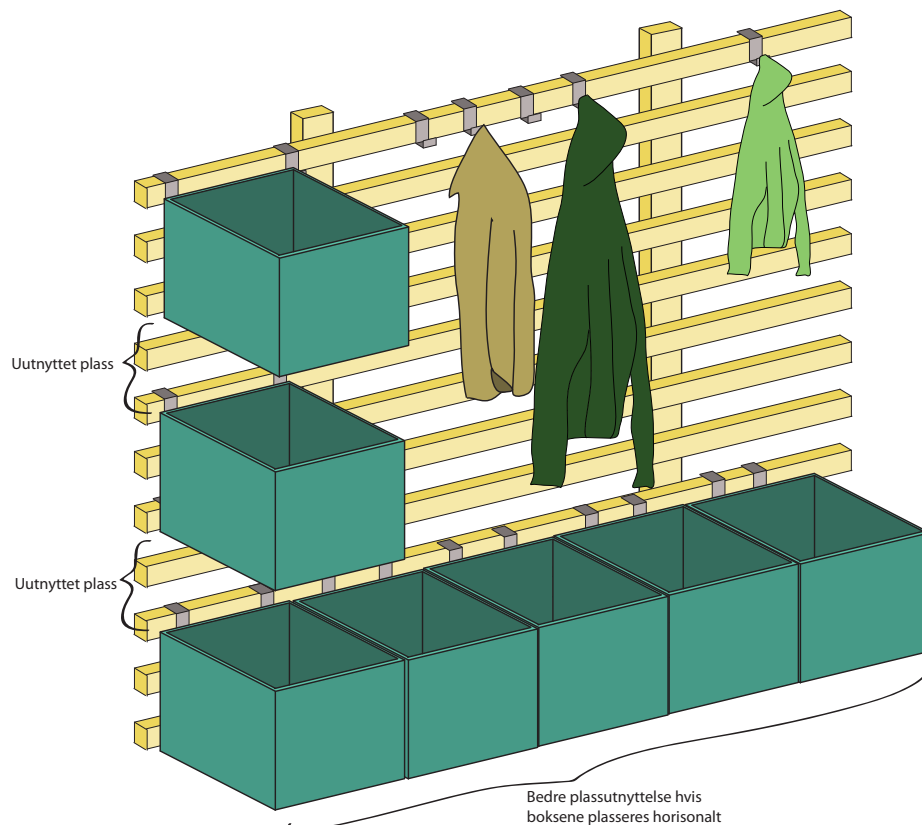



Med denne løsningen kan brukeren velge å kjøpe ekstra IKEA-kasser og sette inn disse i boksene etter behov. IKEA-kassene vil da fungere som skuffer, se skissen nedenfor. Den naturlige gangen videre var å målsette boksene. Boksene burde passe til flest mulig av de eksisterende IKEA-kassene.

Dette oppmuntrer til mersalg hos IKEA.

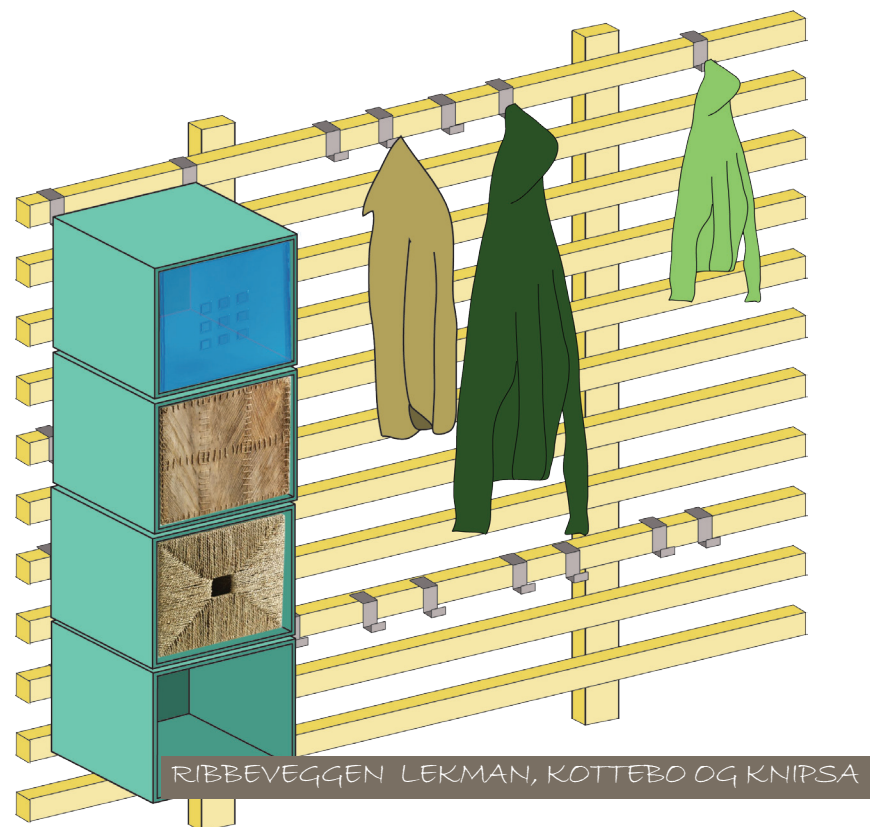

[37]

Nedenfor er et utvalg av tilnærmede kubiske bokser som er aktuelle å kombinere med mitt konsept:

NAVN:	BREDDE (CM):	DYBDE (CM):	HØYDE (CM):
NÄSUM	32	35	32
LEKMAN	33	37	33
AGEN	30	30	24
BRANÄS*	32	35	32
DRÖNA	33	38	33
KNIPSA	32	33	32
KOTTEBO	32	34	32
PJÄS	32	33	32
SKUBB*	34	34	23

*Disse boksene kommer i flere størrelser

Disse boksene egner seg godt til å inneholde luer, skjerf, votter og vesker. Velger man å ha boksene åpne kan sko plasseres i dem.

For at mitt konsept skal passe til flest mulig eksisterende IKEA-bokser burde boksene i dette konseptet ha følgende mål:

Innvendige mål 35x39x35cm (bxdxh)

Disse boksene tar seg av behovet for oppbevaring av diverse småsaker, men ikke behovet for å henge fra seg store ting som for eksempel jakker. Til dette trengs kroker eller stenger.

Add-on-boksene skal altså være tilpasset eksisterende IKEA-bokser, men de kan også brukes alene.

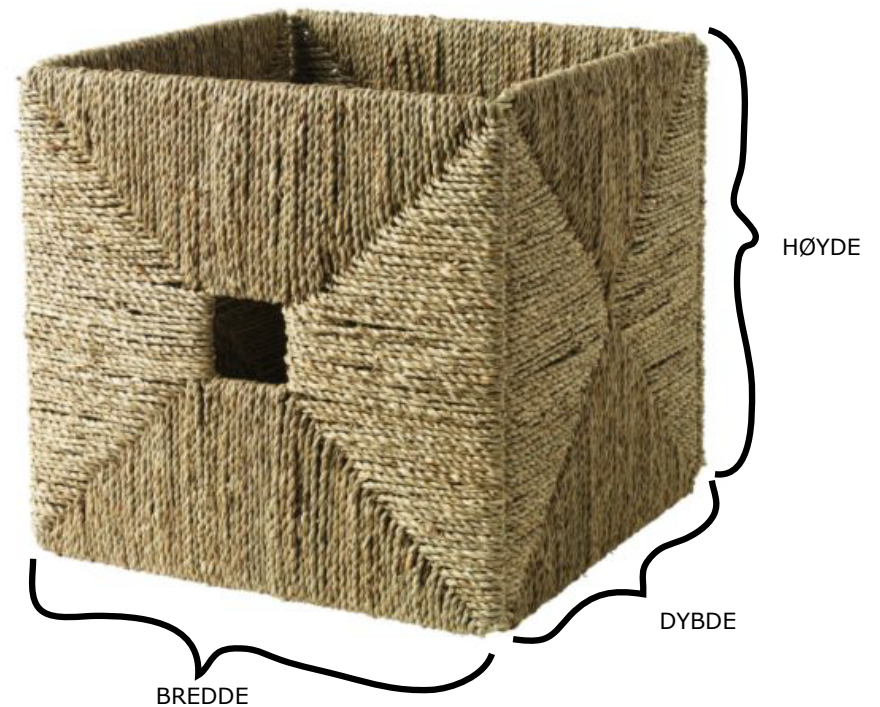

[38]

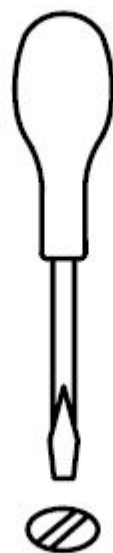
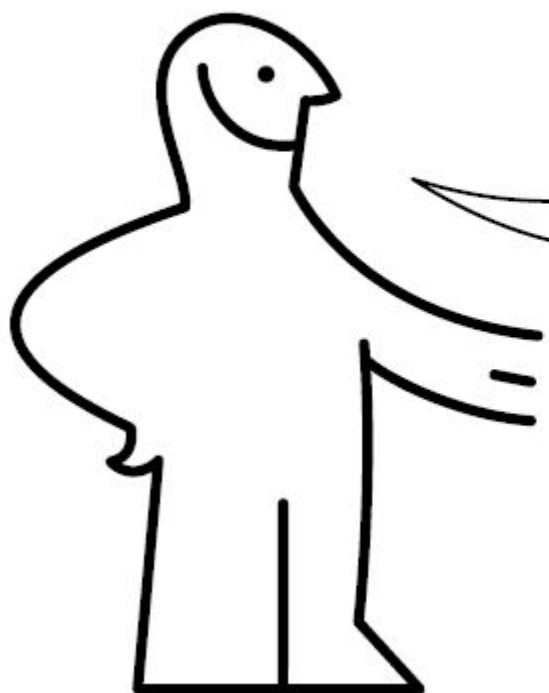

[37]

MATERIALER - BOKSENE

Jeg var innom flere materialer da jeg skulle bestemme materialet på boksene; rotting, plast, tre, stoff og metall. Valget falt på metall. Metall kan kombineres med flere IKEA-kasser som alle har ulik utførelse, de har kasser i papp, plast, rotting og stoff. Alle disse passer godt sammen med metall.

En liten utfordring ved valg av firkantede bokser av metall er muligheten til å flatpakke dem. Jeg "lånte" en løsning av skuffeseksjonen HELMER, se bildet nedenfor. Metallskuffene til HELMER bøyes til av kunden selv ved hjelp av perforeringer langs bøyekanten.



HELMER

[41]

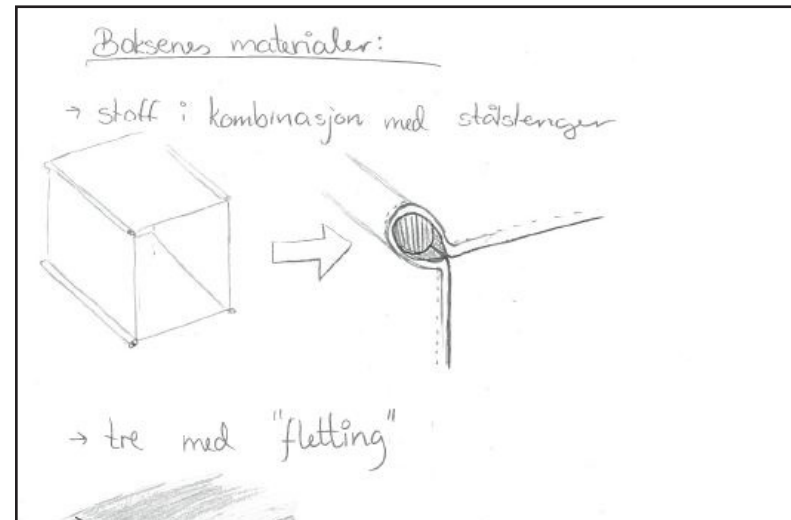

→ Plast



Strå/rotting:

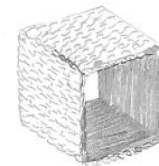

ikke ideelt pga
glufabriken

* tre i samme stil som ribbeveggen



→ 1 metall → stål jmf. Helmer?

- + den blir flat
- * fin kontrast til treverket
- * passer til dist. kurvene

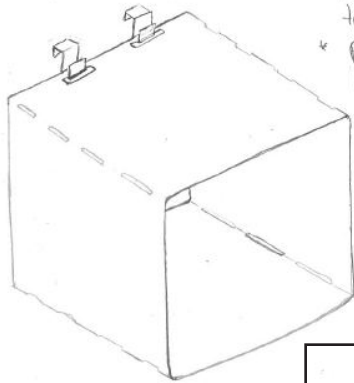

SKISSEN NEDENFOR VISER HVORDAN KUNDEN SKAL BØYE TIL BOKSENE SELV. FLIKENE I DEN ENNE ENDE SKAL TRÆS INN I HULLENE I DEN ANDRE MØTENDE ENDE. FLIKENE BØYES TILBAKE OG BOKSEN LÅSES PÅ Plass ③

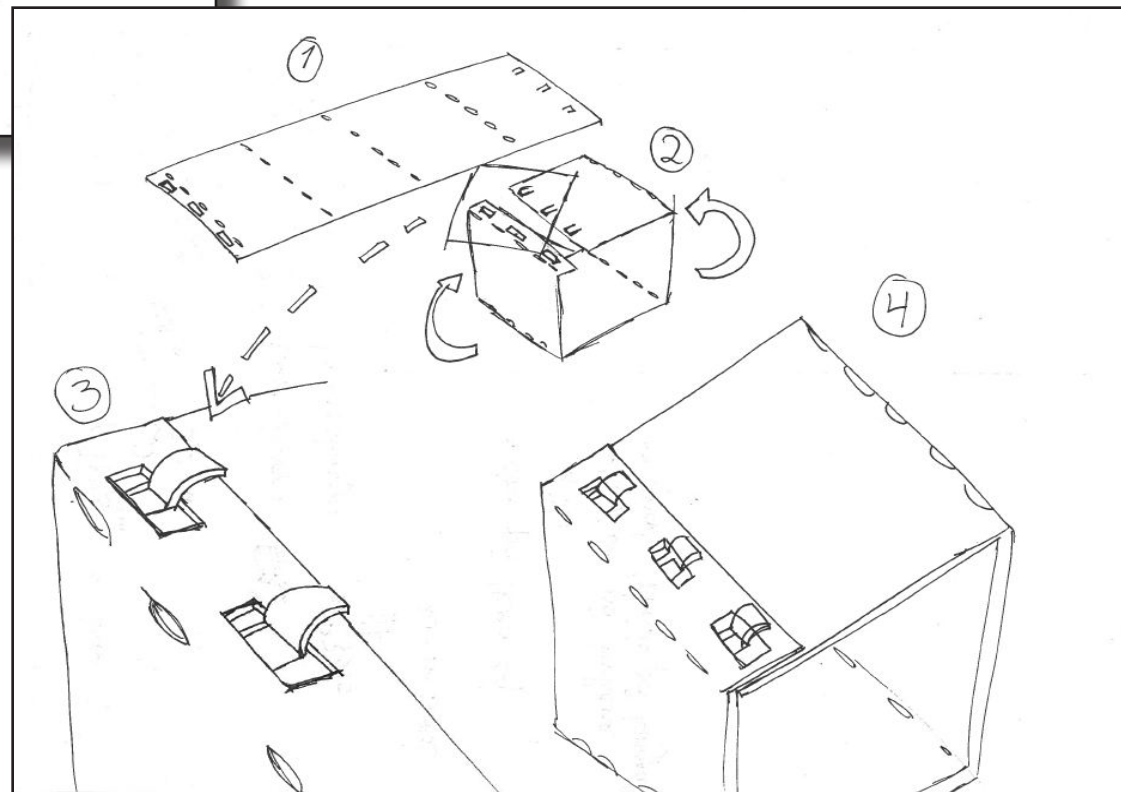

PAPIRMODELLER

For å for å teste ut lukkemekanismen på boksene laget jeg papirmodeller i 1:10.

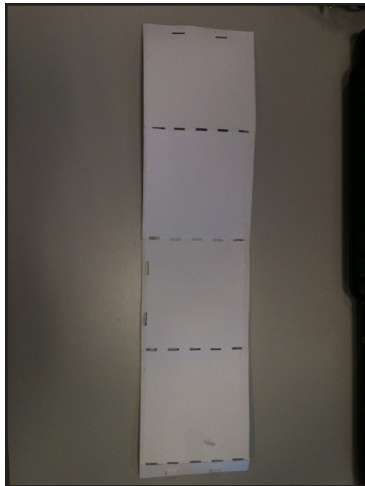

HER VISES BOKSEN
UTSTRUKKET SLIK DEN
LEVERES TIL KUNDEN

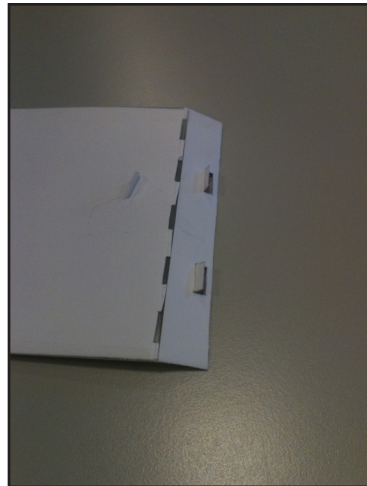

BILDET VISER FLIKENE I
ENDEN SOM SKAL FESTE
BOKSEN SAMMEN



KUNDEN BØYER TIL
BOKSEN SELV



FLIKENE SKAL INN
I HULLENE I ANDRE
ENDEN



FLIKENE BØYES OG
BOKSEN ER ET FAKTUM

HER ER BOKSEN FERDIG MONTERT

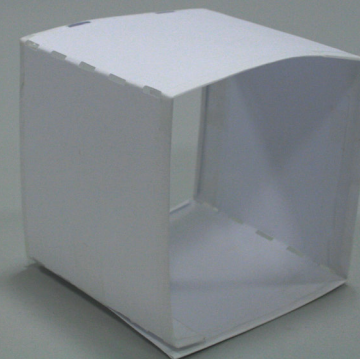

Jeg laget også todimensjonale papirmodeller av hele ribbeveggen. Jeg gjorde dette for å teste ut proporsjoner og for å illustrere de ulike mulighetene når det gjelder plasseringer av boksene, både med og uten IKEA-kassene.

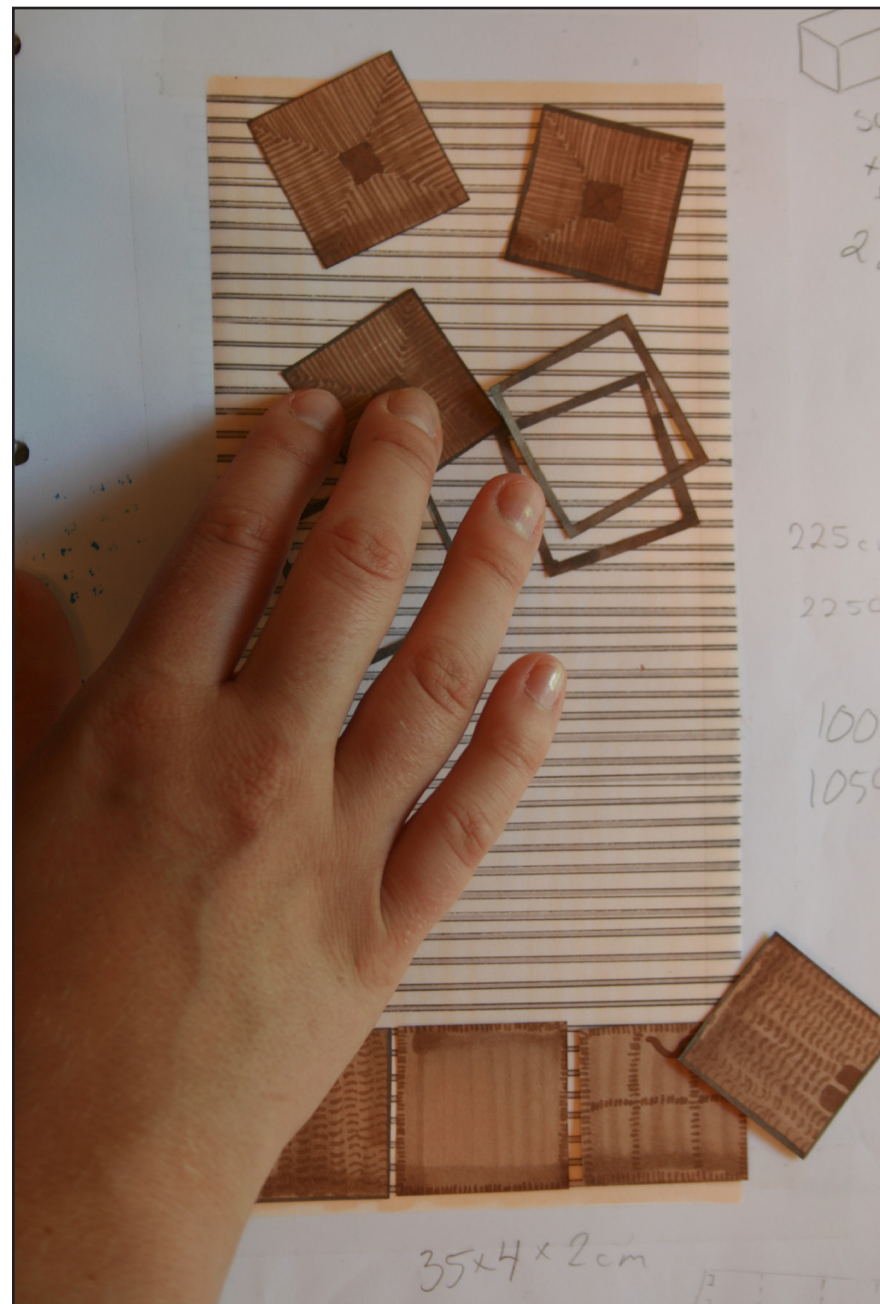
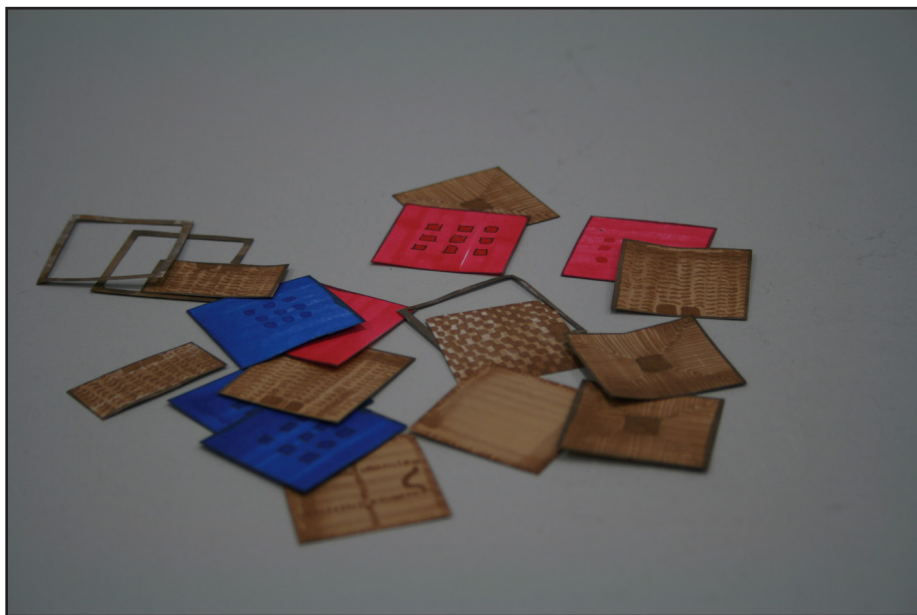

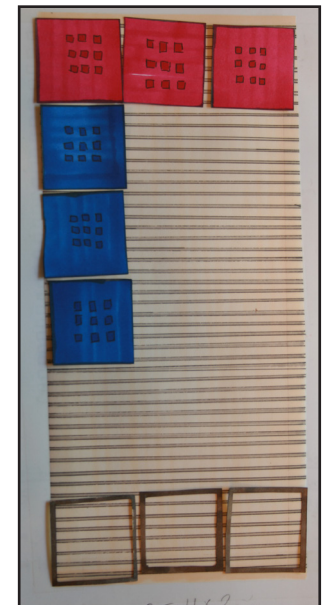
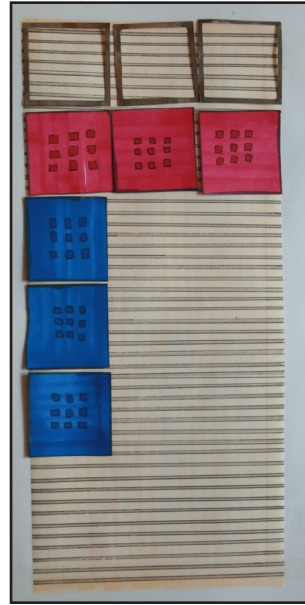
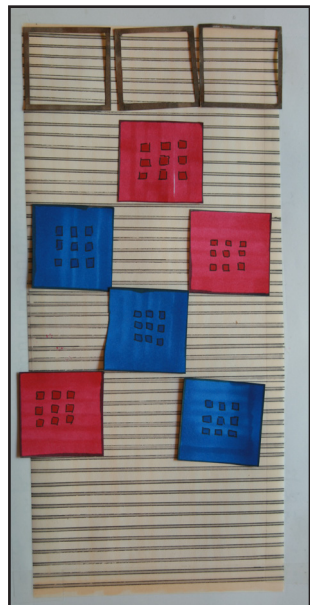
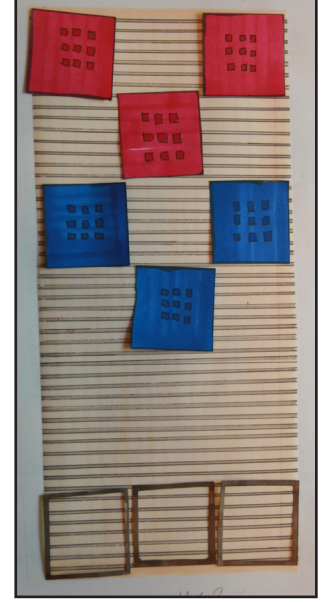
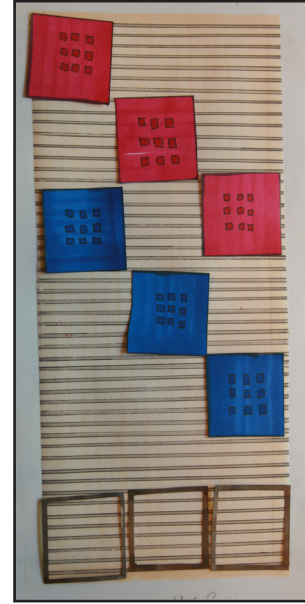
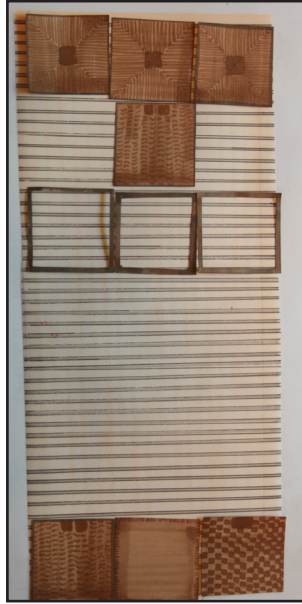
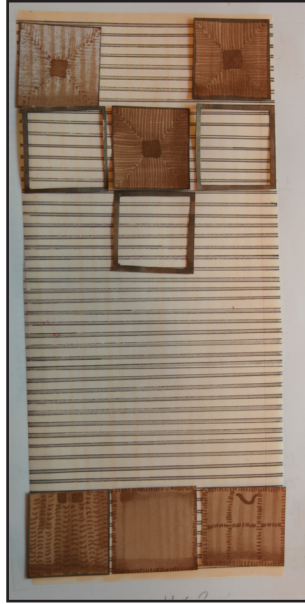

Stang

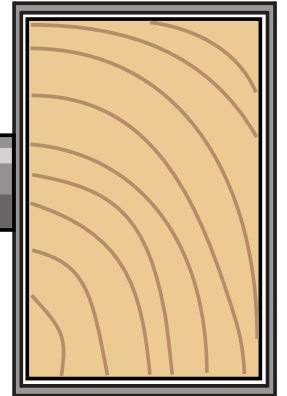

STANGEN SETT FRA SIDEN

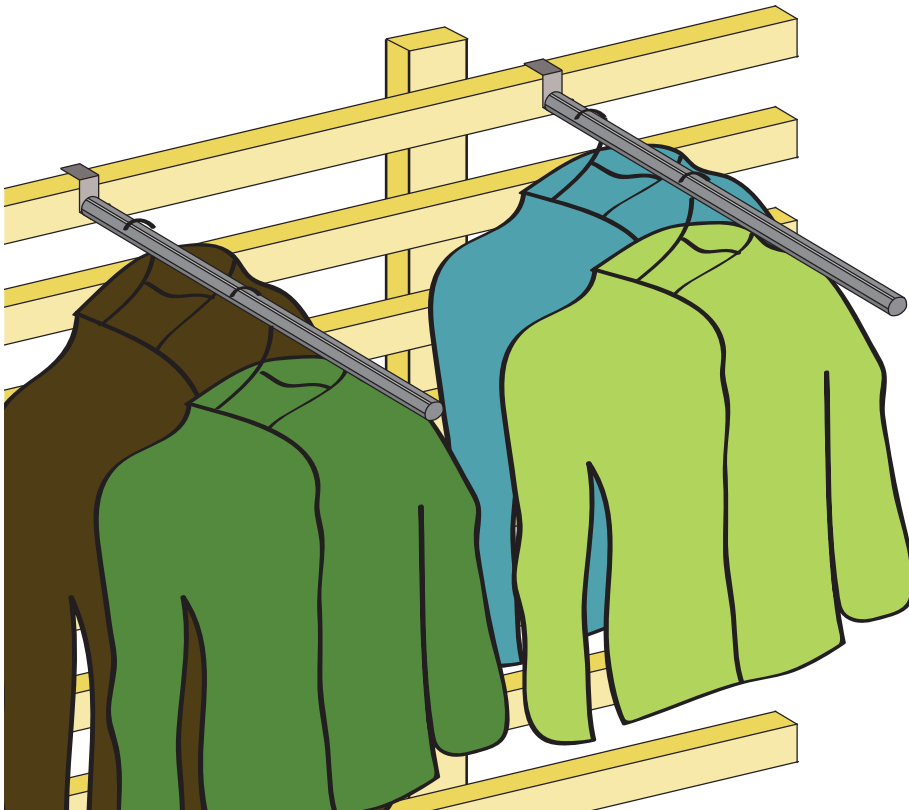

STANG

Løsningen med boksene dekker altså behovet for oppbevaring av sko, skjerf, luer, votter, nøkler og diverse småsaker. Men de egner seg ikke til oppbevaring av jakker og kåper. Løsningen ble et visst antall kroker og en stang til kleshengere. Stangen burde ikke være bygge ut mer i rommet enn boksene på 39 cm. Målsettingen av stangen ble derfor satt til 39 cm ut fra veggen. På en stang på 39 cm har jeg målt det til å bli plass til 14 jakker. Festet til stangen burde gå hele veien rundt listene for å tåle litt ekstra vekt fra tunge jakker og kåper.

Krok

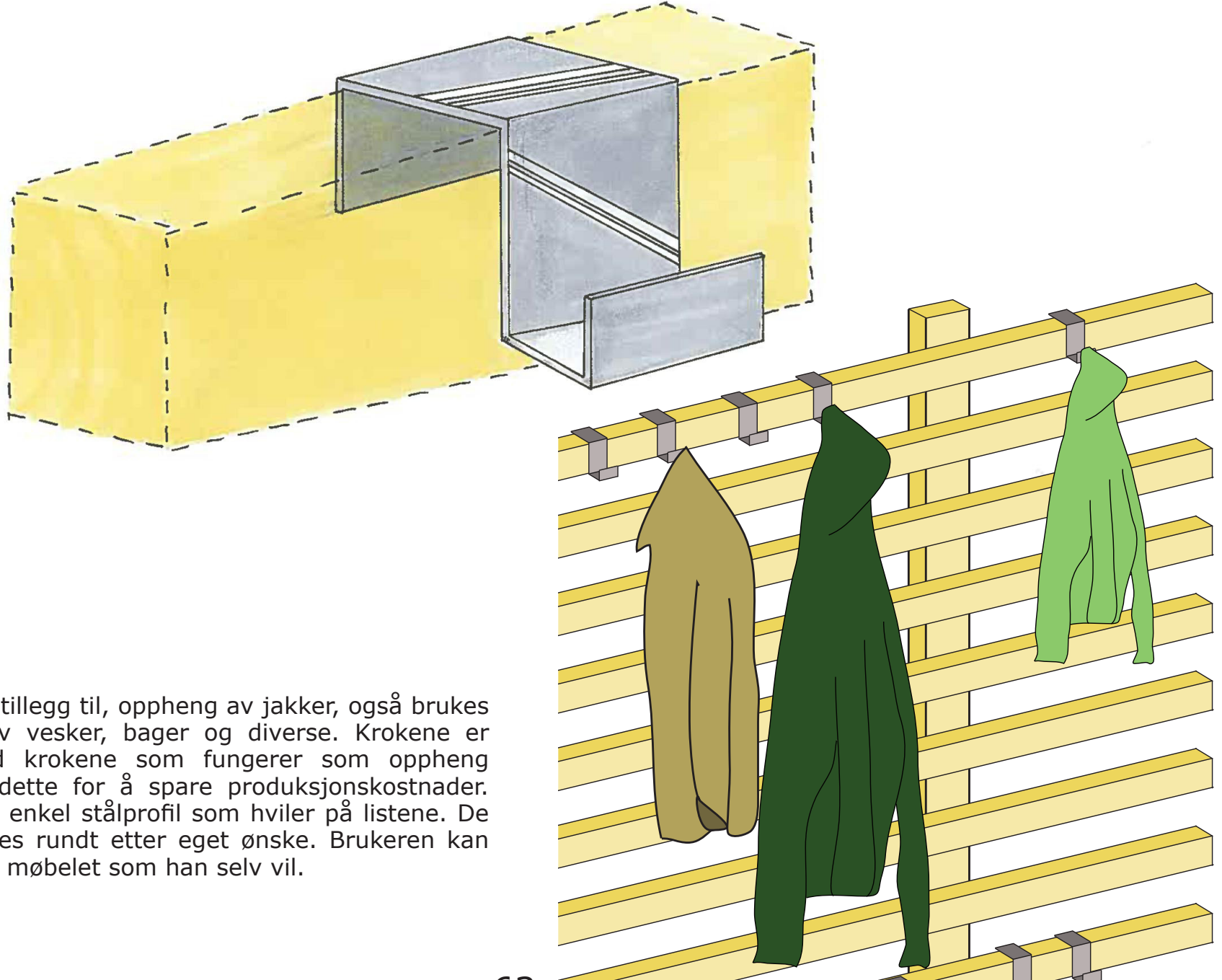

KROK

Krokene kan i tillegg til, oppheng av jakker, også brukes til oppheng av vesker, bager og diverse. Krokene er identiske med krokene som fungerer som oppheng for boksene, dette for å spare produksjonskostnader. Krokene er en enkel stålprofil som hviler på listene. De kan også flyttes rundt etter eget ønske. Brukeren kan derfor designe møbelet som han selv vil.

Målsetting av ribbeveggen

Jeg ønsket av ribbeveggen skulle se solid ut. Det må den også være da den er ment til å bære en del vekt. Listene er utsatt for vridning, særlig fra kleshengerstangen, se skissen nedenfor.



Jeg valgte en dimensjon på listene jeg synes var tiltalende for øyet. Jeg valgte til slutt å justere listedimensjonen et par millimeter til å være lik dimensjonen på stenderne i IVAR-serien. Dette fordi denne dimensjonen av lister allerede finnes i IKEAs varesortiment, og ribbeveggen kan derfor produseres hos samme produsent som IVAR. Per Birgander, Operational Manager for Trading Area Wood IKEA, forteller i et intervju med Logistikk & Ledelse at det er et mål å holde antall produsenter nede og heller satse på å videreutvikle samarbeidet med de eksisterende. Dette er for å spare tid og penger.



IVAR

Jeg ønsket at ribbeveggen skulle gå helt fra gulvet og opp til taket. Standard takhøyde er 240 cm, for å tillate plass til gulv- og taklister måtte ribbeveggen være litt lavere enn dette. Jeg trakk fra 15 cm for å gjøre plass til gulv- og taklister. Høyden på ribbeveggen ble derfor satt til 225 cm. Når det gjelder bredden på veggen så ønsket jeg at så mange som mulig skulle ha plass til den i entreen. Jeg tenkte i utgangspunktet å la den bli en meter lang, men størrelsen på boksene tilsa at det var mer fornuftig å øke bredden noe. Hvis bredden ble øket til 105 cm ville tre bokser få plass ved siden av hverandre horisontalt. Bredden ble derfor satt til 105 cm. Se skisser neste side.

Når det gjelder avstanden mellom listene styrte også boksene her. For at boksene skulle kunne plasseres under hverandre med minst mulig glippe ble avstanden satt til 2,6 cm. Den lille avstanden var nødvendig for å få heftet av boksene, se skissen nedenfor.

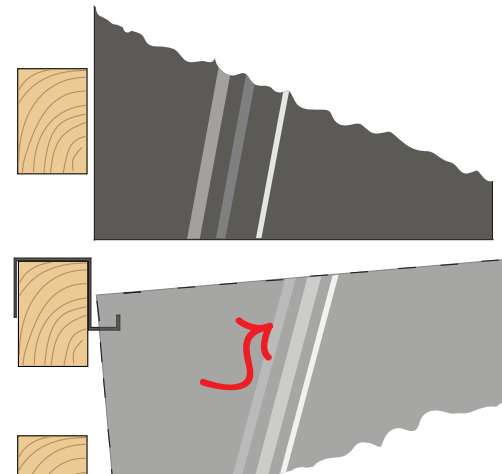

SKISSEN VISER AT EN AVSTAND ER NØDVENDIG FOR Å HEKTE BOKSENE AV KROKENE

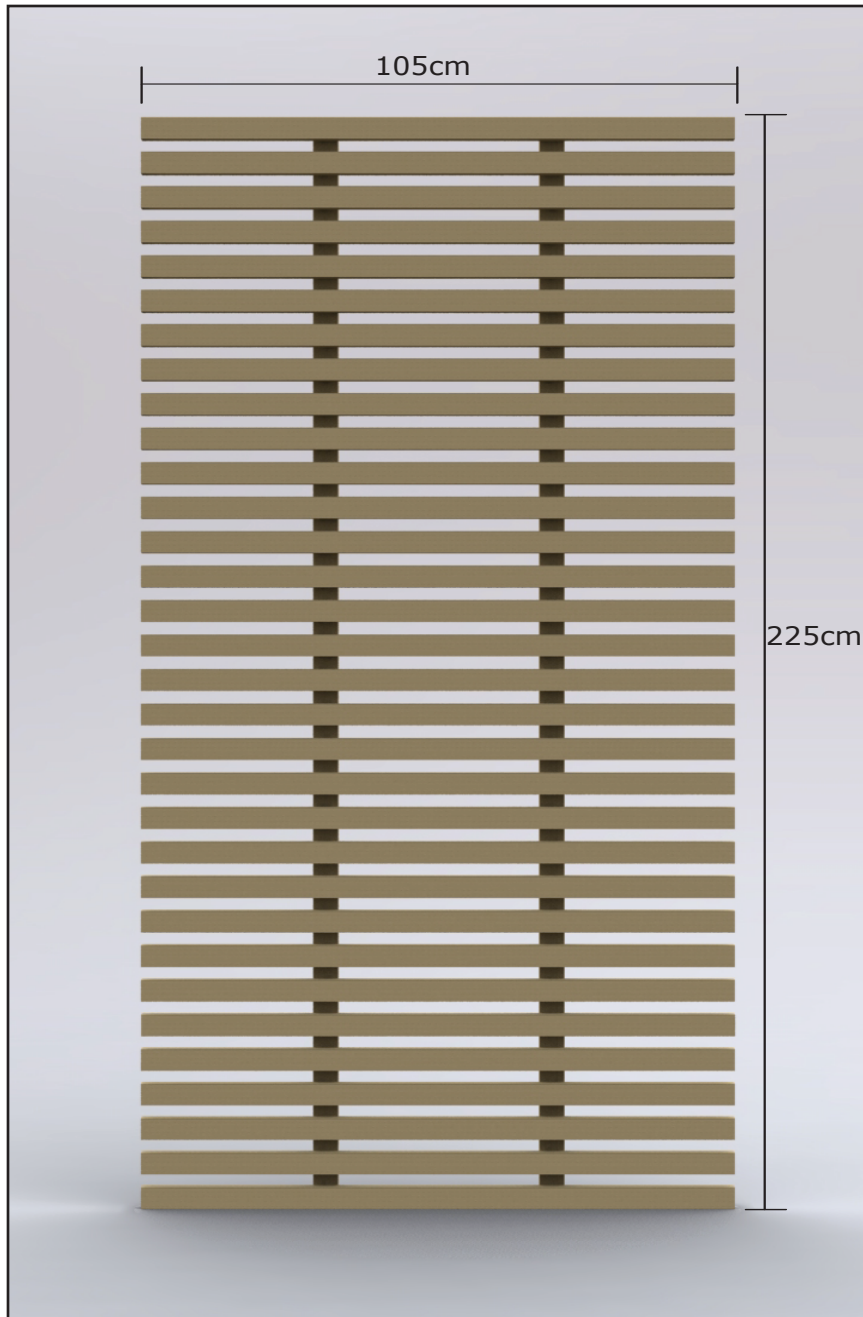

RIBBEVEGGEN TEGNET I RHINOCEROS 4.0, RENDERT I
HYPERSHOT MED ENDELIGE MÅL

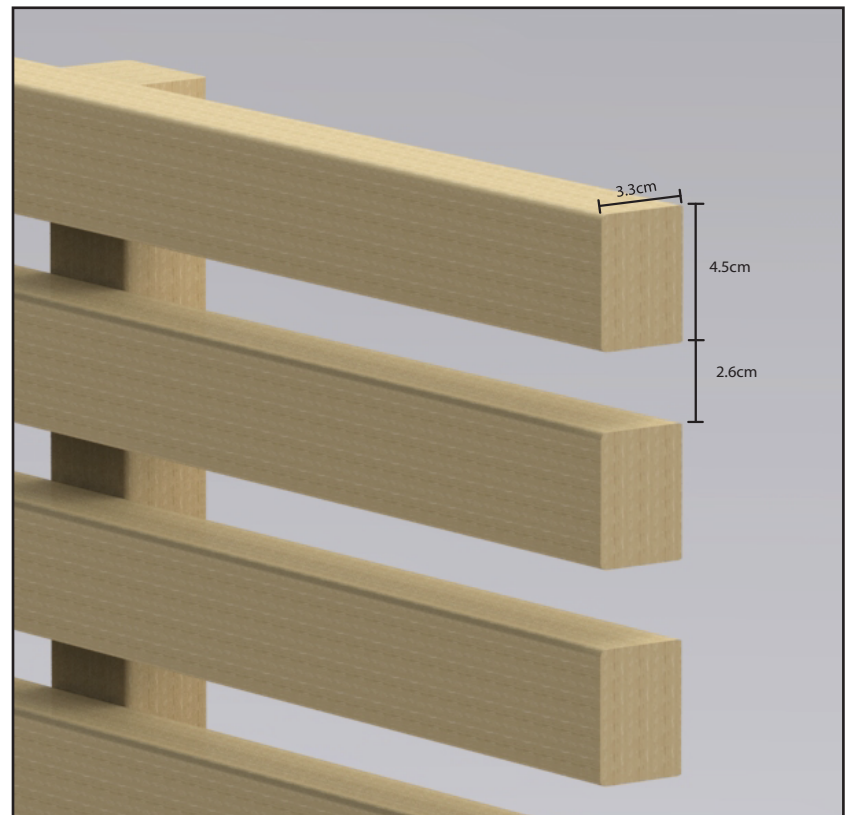

Materialer

FORBEDRING

#4

den UENDELIGE listen

Vi bruker tre som om det skulle vokse på trær.

Og det gjør det jo! Tre er et sterkt, solid, allsidig og gjenvinnbart materiale, og siden 1950-tallet har det vært et naturlig materialvalg for IKEA. Tre krever mindre energi å tilvirke enn andre materialer, og ved å plante nye trær, blir det en uendelig fornybar ressurs.

Vi godtar ikke ulovlig hogget skog eller trevirke hentet fra intakte natur-skoger. Vi jobber sammen med alle treleverandørene våre for å bedre deres mulighet til å spore opprinnelsen til trevirket de bruker.

Vårt langsiktige mål er å hente alt trevirke til IKEA-produktene fra skoger med sertifisert ansvarlig drift. Forest Stewardship Council er så langt den eneste skogsertifiseringsstandarden IKEA godtar. Vi har dessuten våre egne skogspesialister ute i felten som informerer, utveksler kunnskap og sporer tømmer tilbake til opprinnelsen hos leverandørene.

Slik jobber vi for å få godt trevirke – i dag og for kommende generasjoner.

BILDET ER TATT PÅ IKEA LEANGEN

Furu

Ribbeveggen skal bestå av massiv furu. Dette har jeg valgt fordi jeg ønsker at produktet skal representere kvalitet, og valget av massivt treverk er med på å forsterke kvalitetsfølelsen. I motsetning til MDF og spon er også heltre mer motstandsdyktig mot fukt. Det er sannsynlig at for eksempel våte jakker kan komme i kontakt med produktet.

Furu er svært utbredt på den nordlige halvkule, og nettopp på grunn av dette er treslaget nært knyttet til menneskene.

Furu har svært mange bruksområder. Det brukes til produksjon av dører, vinduer, gulvbord, lister, panel, innredninger og som konstruksjonsmateriale, blant annet som i limtreprodukter, takbord og takstoler. Furu blir også brukt som blindtre i finér og i parkett. Fra gammelt av ble også furu brukt til kledning på hus, men i dag har stort sett gran tatt over dette bruksområdet.

Furuen kan vokse nesten hvor som helst. Den kan finne på å vokse i myrer samtidig som den tåler tørke godt. Den tåler også godt kulde og store temperatursvingninger. Det er kanskje nettopp på grunn av dette at furuen har blitt så populær? Best kvalitet på treet får man hvis furuen har vokst i svak til middelsgod skogmark med grovkornet morene eller sandmo. Men har den vokst i god og frodig skogmark blir veden lett storkvistet og løs.

Furuveden er typisk gulhvit. Men i kjerneveden ser vi ofte en rødbrun farge. Furuen har tydelige årringer med kraftige overganger mellom vårved og sommerved. På grunn av dette får furuveden en fin struktur og glans.

Fordi furuen vokser rett og har smale årringer er treslaget det viktigste materialet der formålet er styrke og holdbarhet. Furumaterialet med best kvalitet blir brukt til møbelproduksjon.

Selv om furu er et relativt mykt treslag blir den regnet som å ha gode strykeegenskaper i forhold til densiteten. Furu har en tetthet på 440 kg/m^3 .

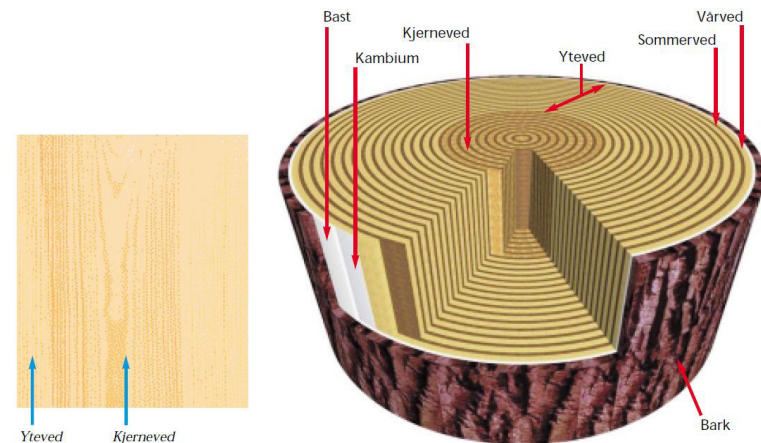

Ribbeveggen kan sies å være et miljøvennlig produkt med tanke på at det er treverk tvers igjennom, og derfor er den lett å resirkulere. For at tre skal være et miljømessig riktig valg må treverket stamme fra et område med forsvarlig skogdrift.

På IKEAs nettsider kan vi lese at alle IKEAs produkter som inneholder massivt tre, finér, kryssfinér eller sjiklimt tre må følge visse minimumskrav for skogdrift. "Disse kravene inkluderer at treverket i IKEA-produktene ikke må:

- Komme fra ulovlig skogvirke
- Komme fra skogbruksdrift som er involvert i sosiale konflikter som er relaterte til skogvirke
- Hogges i ikke-sertifiserte intakte naturskoger eller høyt bevaringsverdige skoger
- Hogges i naturlige tropiske og subtropiske skoger som er gjort om til plantasjer
- Komme fra genetisk modifiserte (GM) treplantasjer"



Metall

Når det gjelder materialet på boksene så er dette satt til å være rustfritt stål. Stål er ikke like miljøvennlig som aluminium, men på grunn av den tynne materialtykkelsen er det ikke hensiktsmessig med aluminium her. Hadde boksene vært laget av aluminium ville de mest sannsynlig ha sprukket opp i bøyekantene.

Det er en ressurskrevende prosess å utvinne metall men metallprodukter har vanligvis mye lenger levetid en for eksempel tilsvarende produkter i plast. Metall er også bedre egnet til gjenvinning. Mens plast mister mye av sin styrke under gjenvinning beholder metallet sin. Man kan spare mye ressurser ved å gjenvinne metall i forhold til å utvinne nytt. Boken "Manufacturing Processes for Design Professionals" oppgir at så mye som 90 % ressurser kan bli spart hvis man gjenvinner i stedet for å utvinne nytt.

Siden dette er et produkt som er ment til å vare lenge er derfor et stål forsvarlig materiale miljømessig. Og når man først skal kvitte seg med produkter er det lett å demontere og kildesortere det.

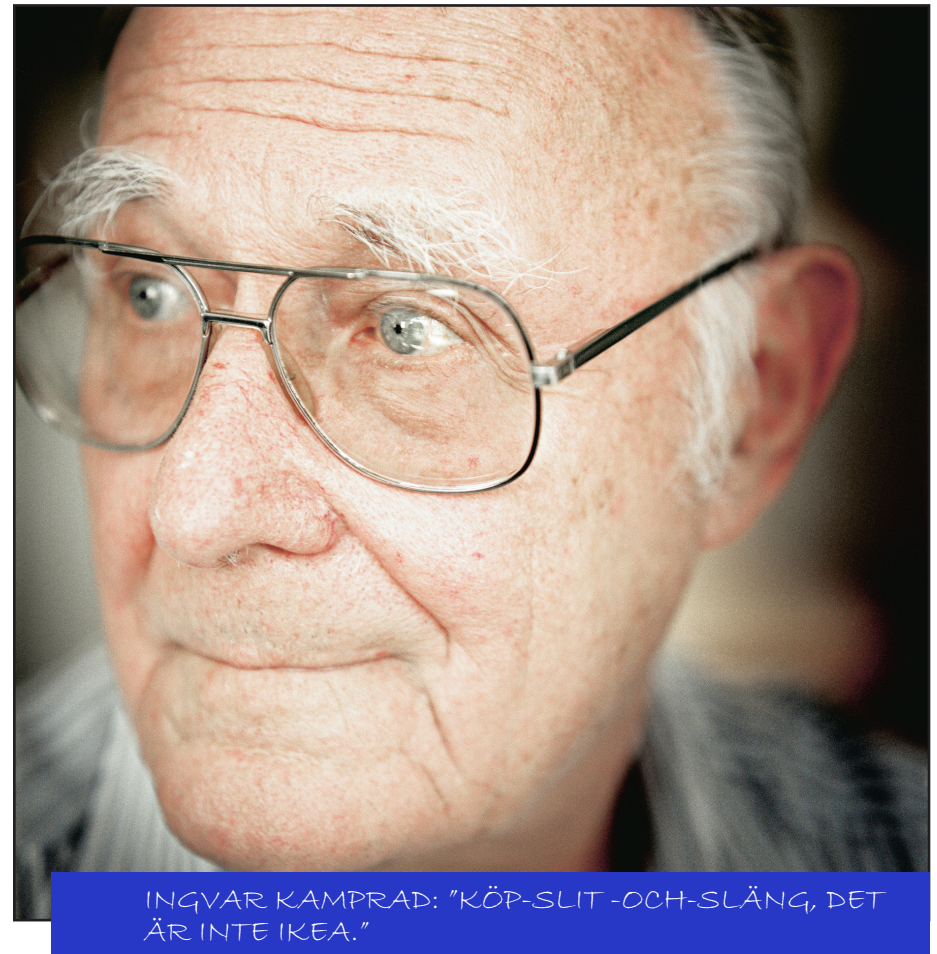

INGVAR KAMPRAD: "KÖP-SLIT -OCH-SLÄNG, DET ÄR INTE IKEA."

Endelig resultat



RÅDE

Jeg har valgt å kalle produktet mitt RÅDE. RÅDE minner om IKEA-land, Småland på mange måter. Råde er en liten bygd i Østfold med endeløse skoger, jorder, innsjøer og steingjerder. Råde er også tilfeldigvis den bygden jeg kommer fra.



[51]



[52]

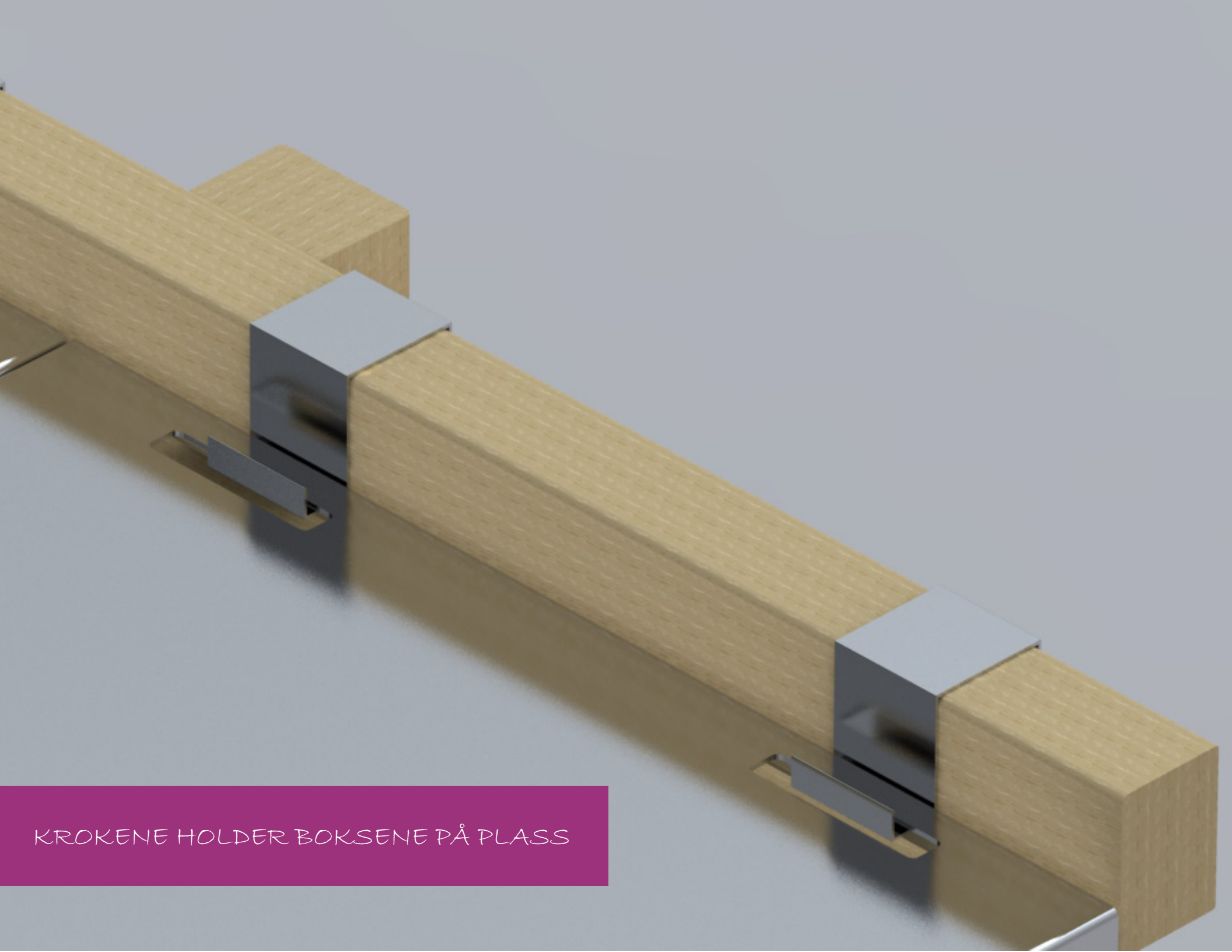

KROKENE HOLDER BOKSENE PÅ Plass

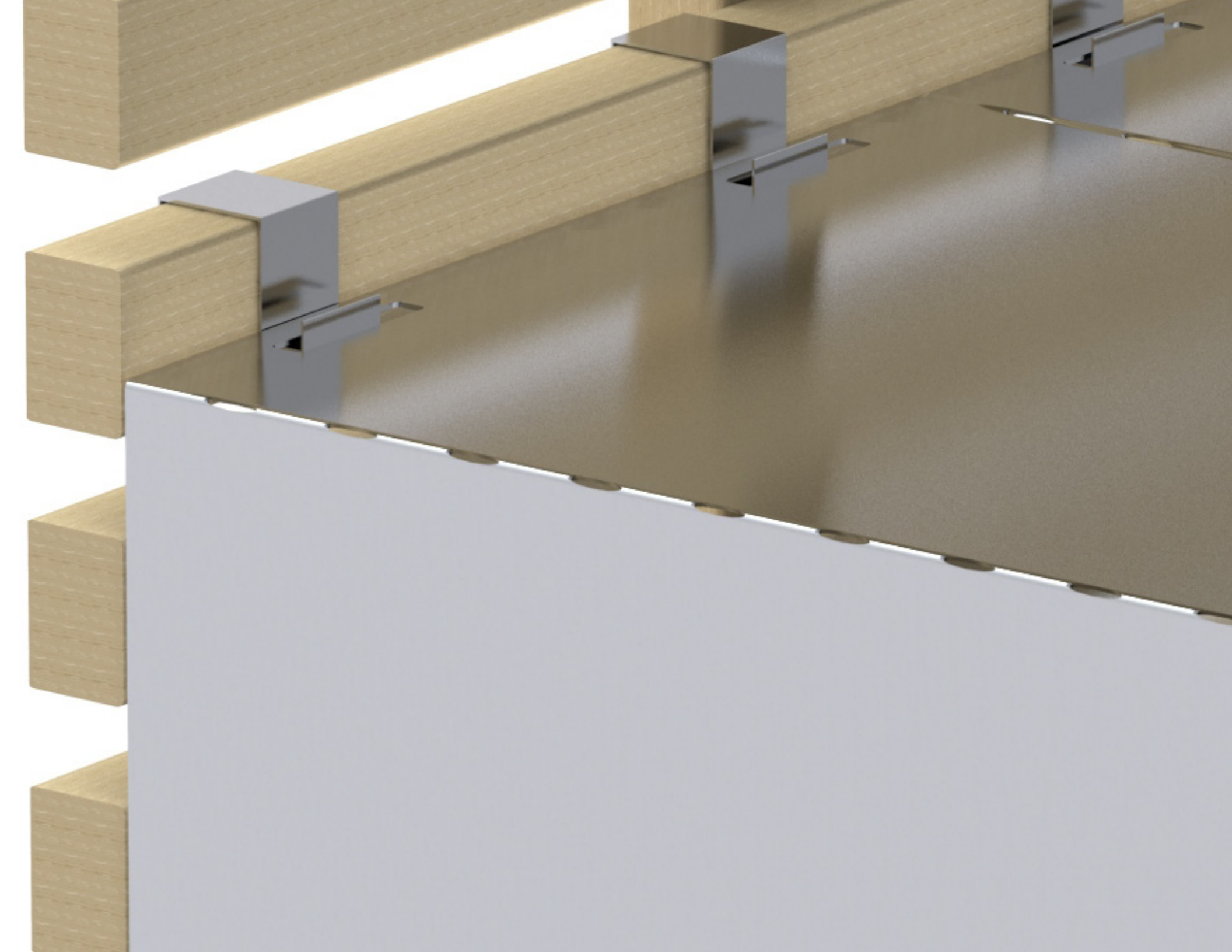

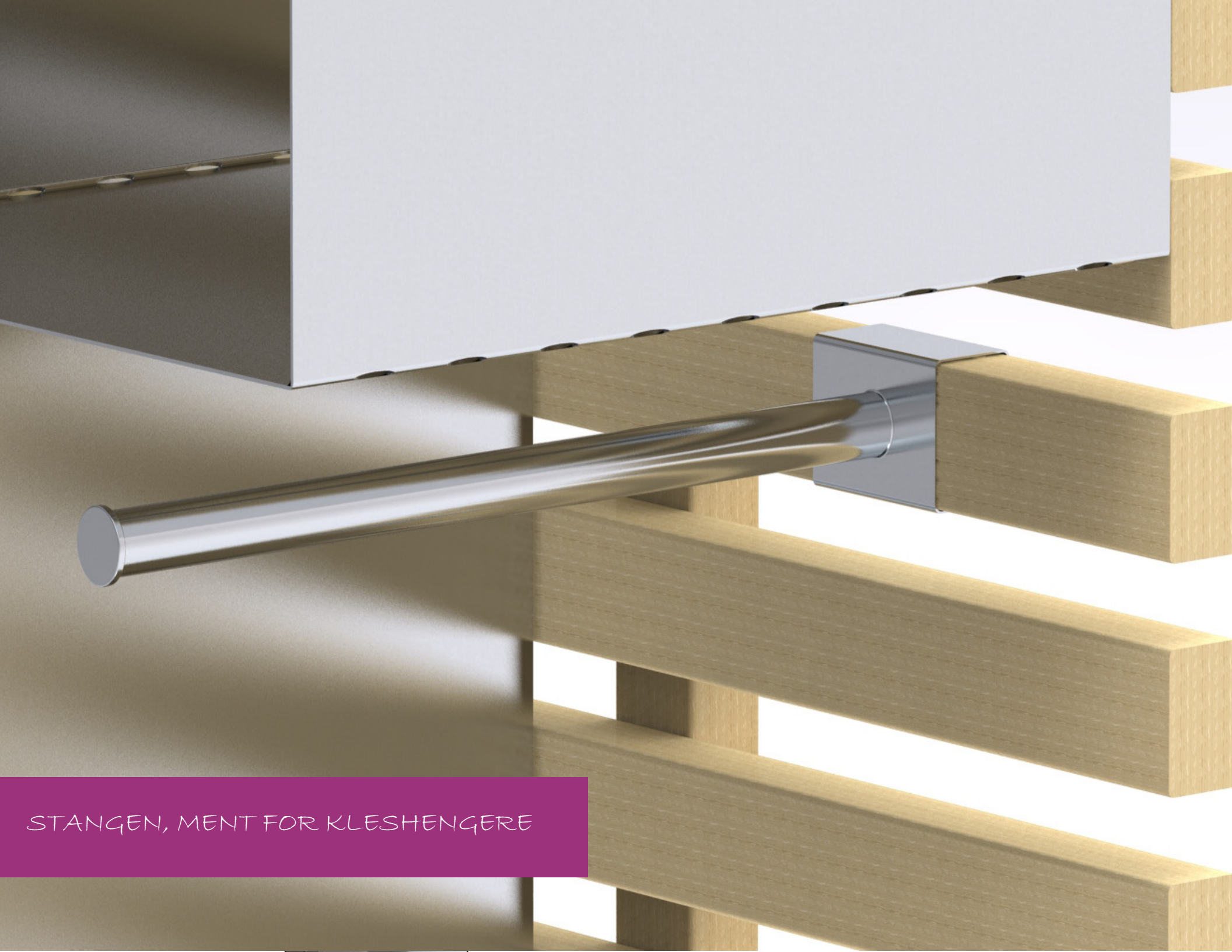

STANGEN, MENT FOR KLESHENGERE

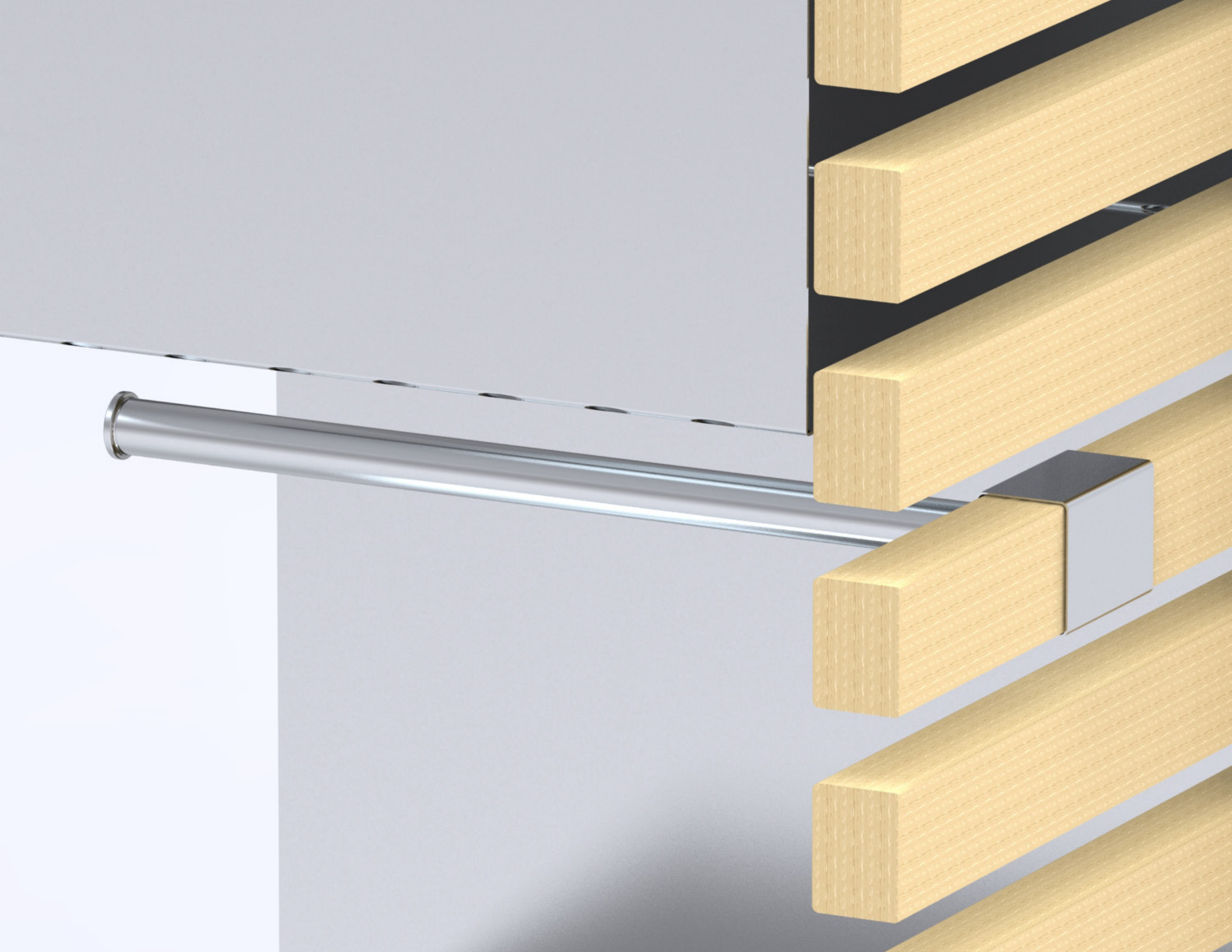

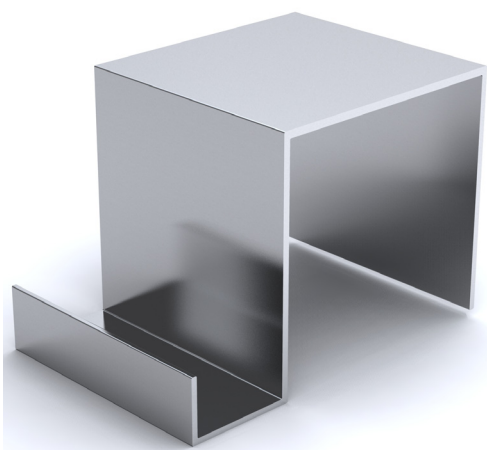
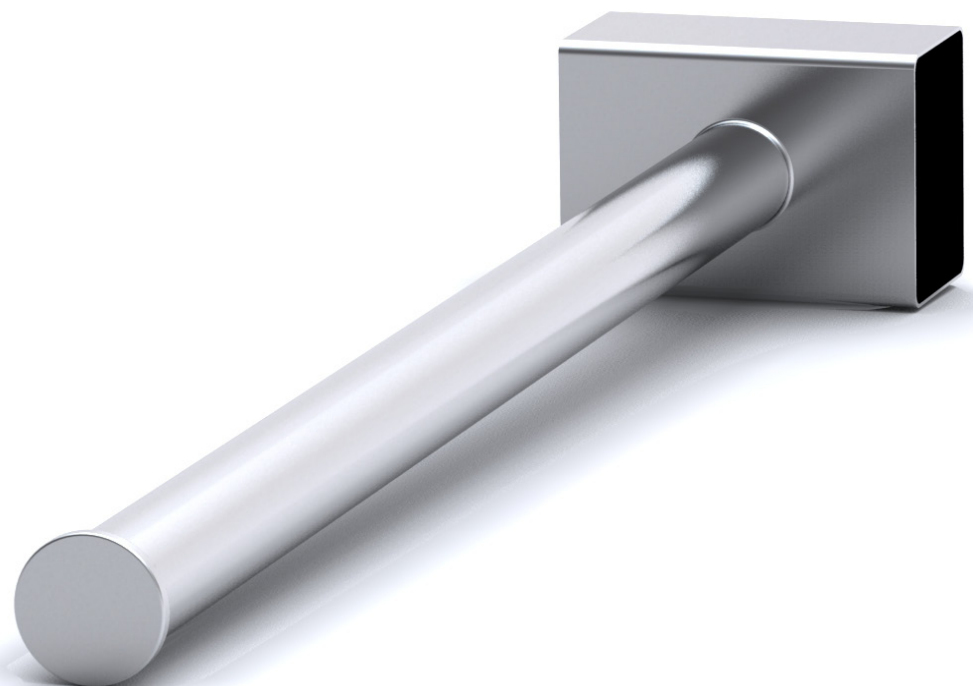
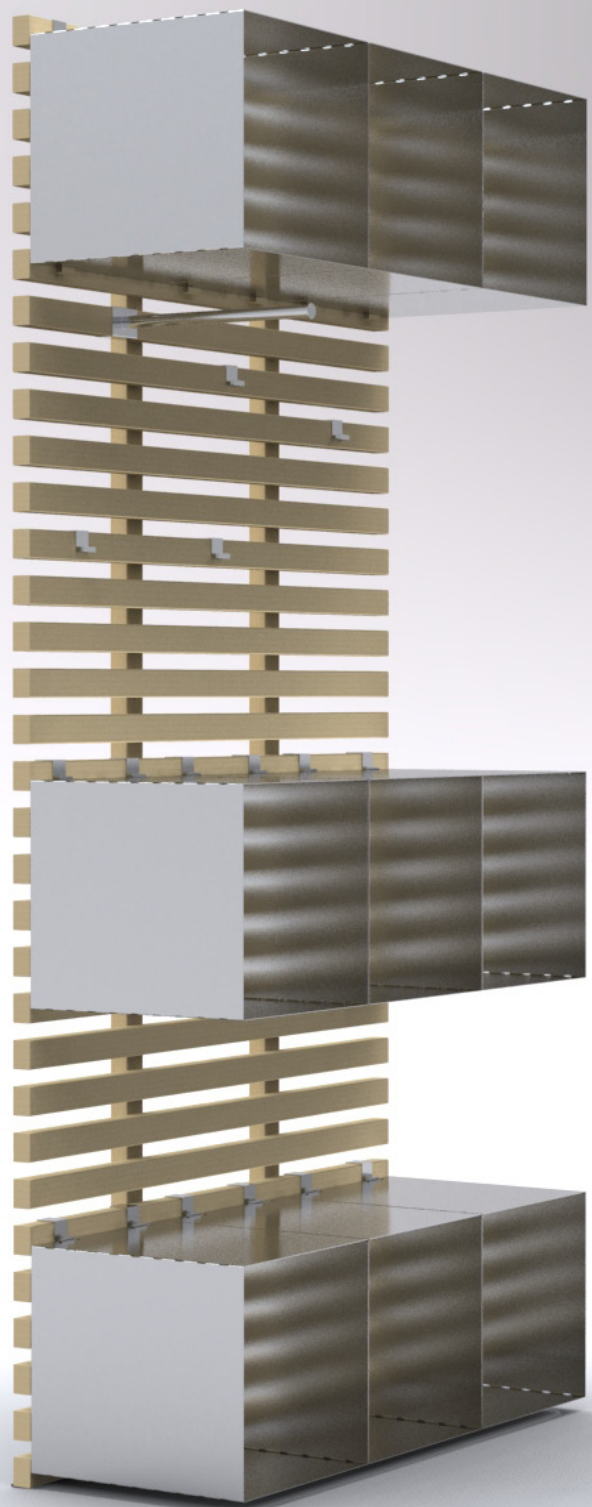

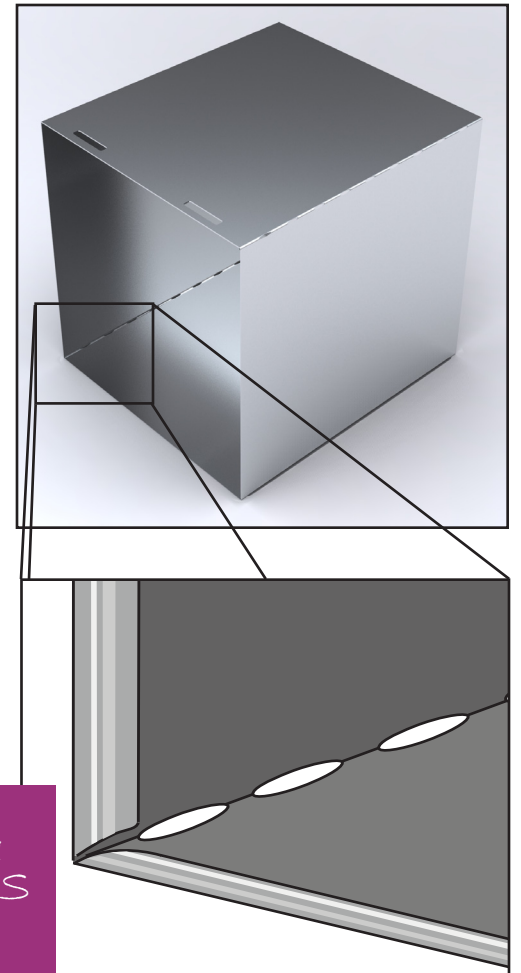
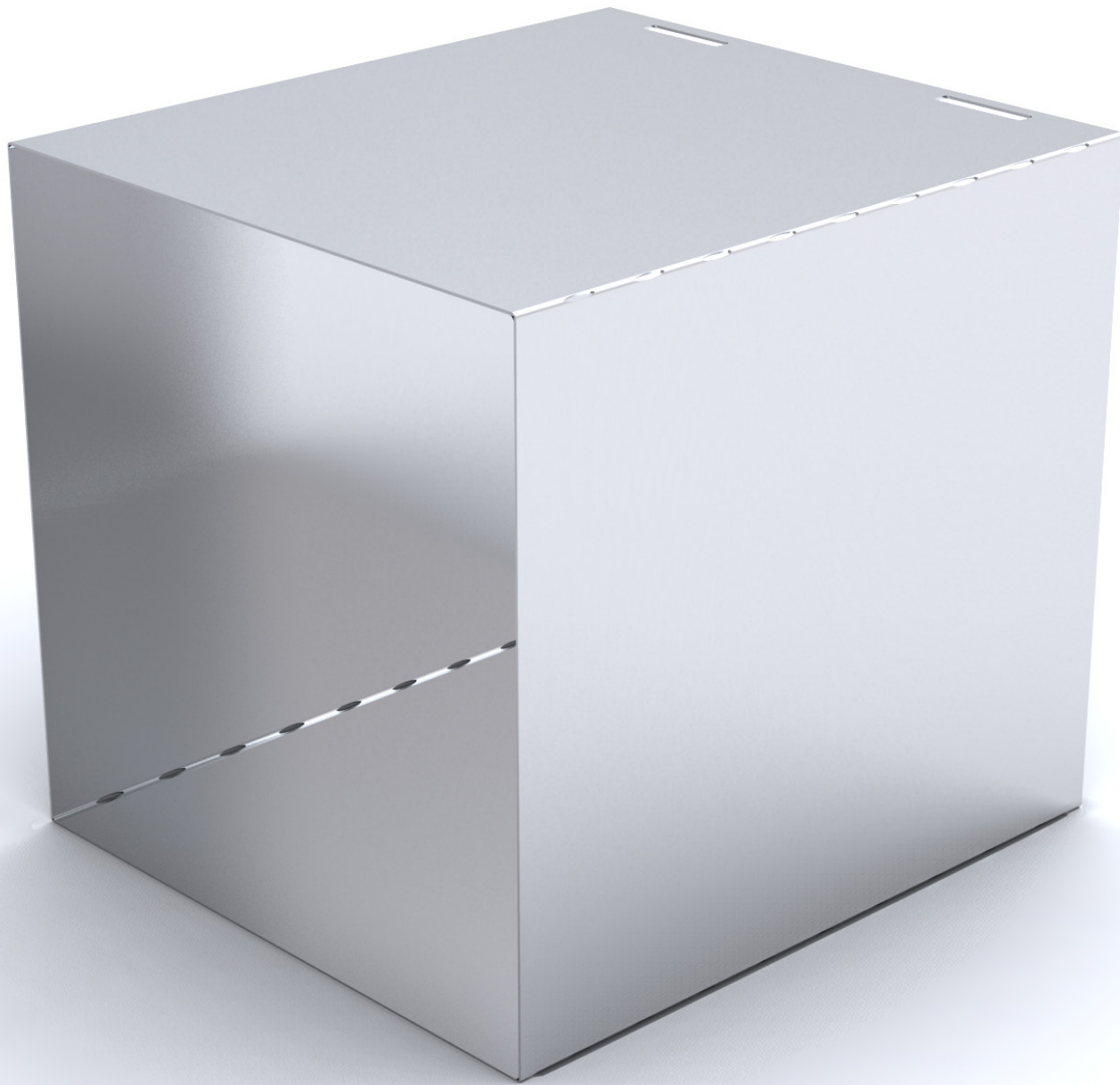

YTTERKANTENE ER FERDIG
BØYET FOR Å ØKE BOKSENS
STIVHET

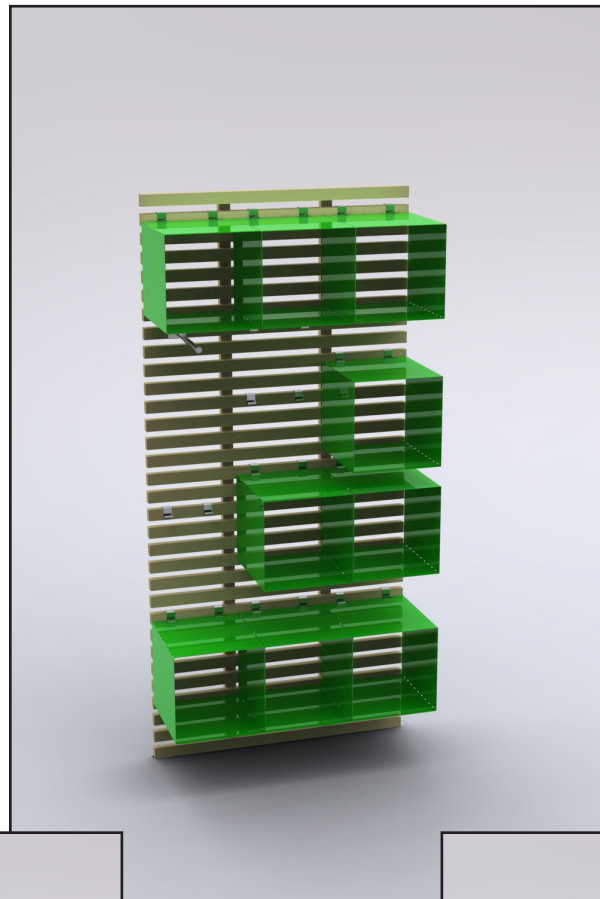

RÅDE MED SPRAYLAKKERTE BOKSER



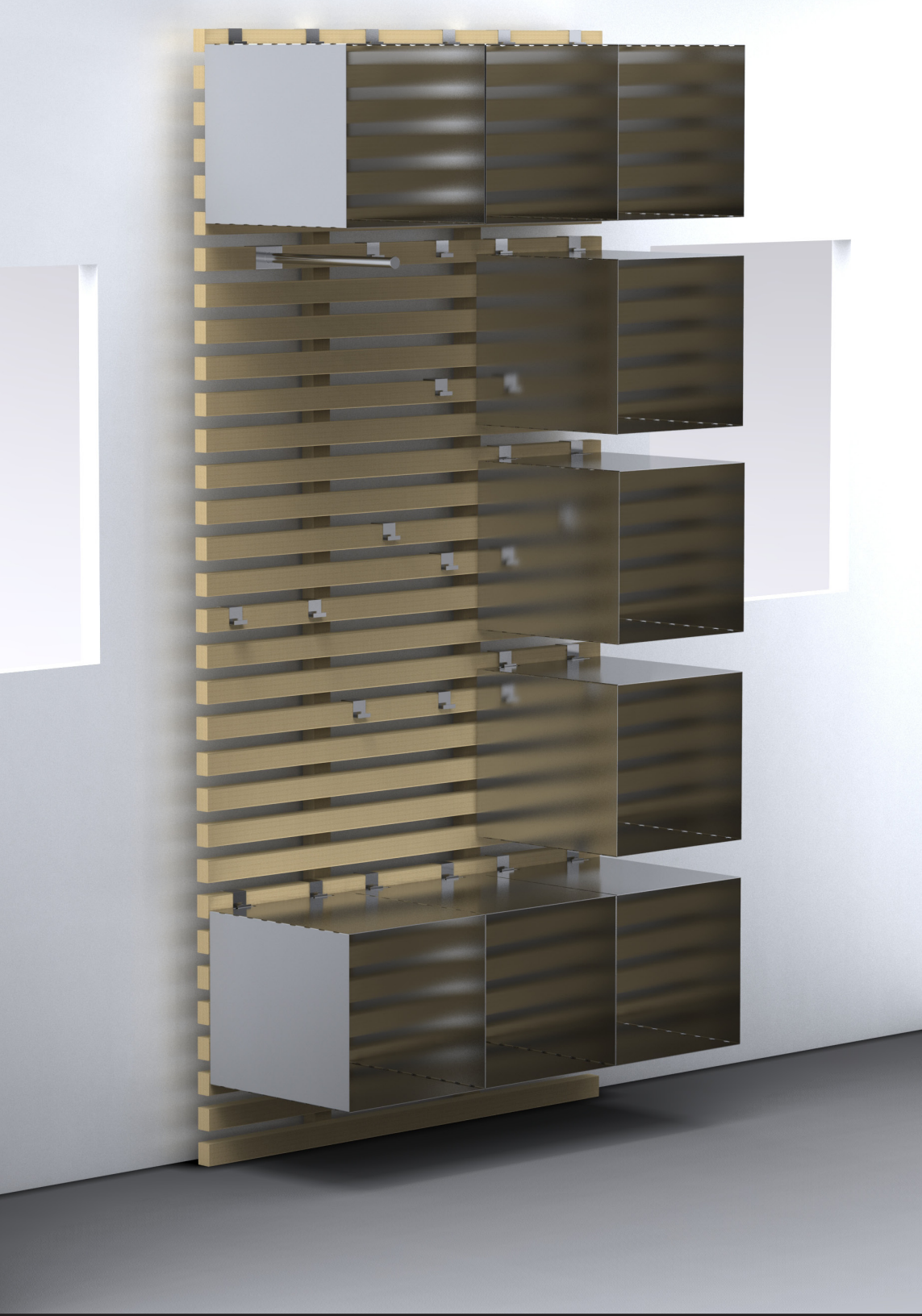

nyhet

RÅDE





I emballasjen

Pallene som varene blir levert på er enten altså en helpall på 120x80 cm, en halvpall på 80x60 cm eller en langpall på 200x80 cm. Det er altså nødvendig at emballasjen passer til en av disse pallene.

Den lengste delen i produktet er stenderne på 225 cm, emballasjen må derfor være over 225 cm lang. Det er lenger enn langpallen på 200 cm. Men det vil ikke si at emballasjen kun kan være 200 cm på det lengste. Ta for eksempel PAX-garderobeskapsstamme 100x58x236 cm, her er emballasjen 243 cm lang. Resultatet blir da at emballasjen stikker utenfor pallen. En løsning som blir brukt på IKEA er en støttende sponplate med plastbraketter under. Med disse brakettene tillates emballasjen å være lenger enn selve pallen, se bildet nedenfor.



PLASTBRAKETTER OG EN SPONPLATE TILLATER STØRRE LENGDE ENN SELVE PALLEN

For å utnytte plassen best mulig ble organiseringen av delene fordelt som vist på bildet under og på neste side. Det ble imidlertid to hulrom i hver ende av esken. Hulrommet fylles opp av esken som inneholder monteringsskruer og esken som inneholder stangen og krokene. Eskene som inneholder stangen og krokene er kun gjort hvite for å markere forskjell på bildet, se bildet nedenfor og på neste side.

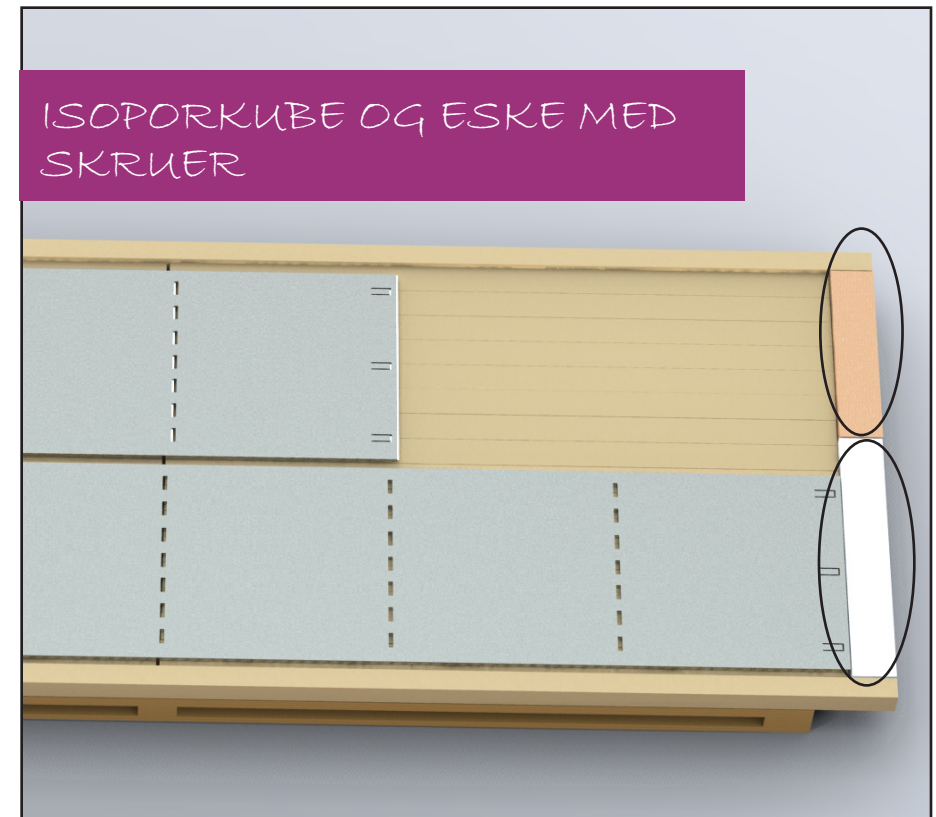

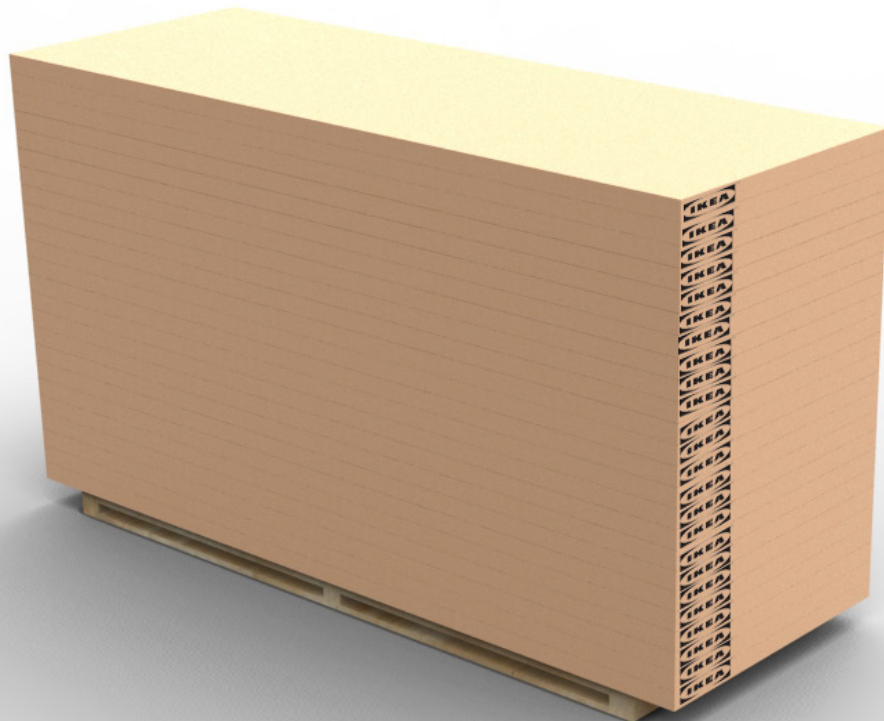
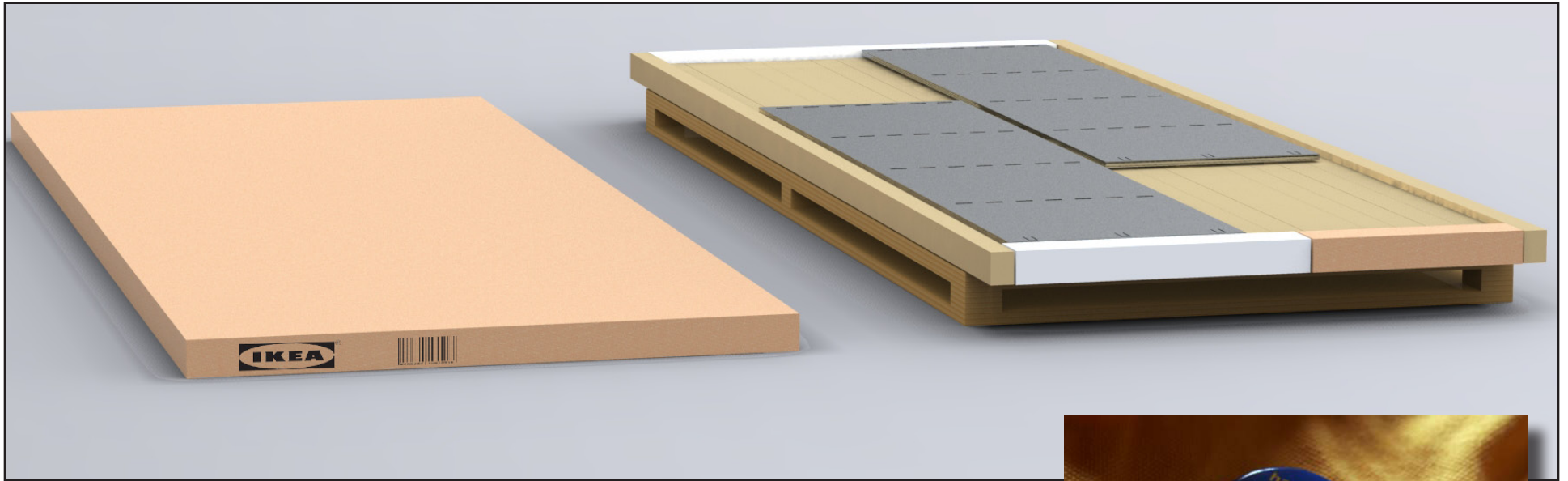

DET ER Plass TIL 24 ESKER I
HØYDEN PÅ ÉN PALL

Evaluering og avslutning



Da jeg skulle velge masteroppgave valgte jeg etter min egen interesse. Jeg hadde først og fremst lyst til å lage et fysisk produkt. Jeg ønsket å gjøre oppgaven i samarbeid med IKEA fordi jeg liker bedriften godt, både som ansatt og som kunde. IKEA har et svært godt arbeidsmiljø, de tar vare på sine ansatte både når det gjelder lønn, arbeidstider og sosiale arrangementer. Jeg ønsket å prøve meg som produktdesigner for IKEA med denne oppgaven. Jeg har forsøkt å lage produktet så "IKEA-realistisk" som mulig med de midlene jeg har hatt tilgjengelig. Jeg har tatt hensyn til at produktet skal passe til så mange mennesker som mulig for å tilfredsstille IKEAs visjon. Produktet skal også kunne masseproduseres og transporteres i flatpakker på paller helt fra produsent, til varehus og til slutt hjem til kunden.

Når det gjelder informasjonsinnhenting om IKEA, deres rutiner og krav så har jeg basert meg på informasjon som er allment tilgjengelig på www.ikea.no, i boken "Ingvar Kamprad Berättar för Bertil Torekull" og på informasjon tilgjengelig på varehusene. Jeg har for eksempel målt palle- og hyllestørrelser på selvbetjeningslageret på varehuset på Leangen. Jeg har også spurt min veileder Judith Birkeflet hvis det har vært noe mer jeg har hatt behov for å vite.

Da jeg startet med oppgaven så jeg opprinnelig for meg at produktet mitt skulle være laget av et "ukonvensjonelt materiale". RÅDE består av furu og stål, det er materialer man neppe kan kalle ukonvensjonelle. Det viste seg å ikke passe å bruke ukonvensjonelle materialer på dette produktet. Få av IKEAs produktmaterialer er ukonvensjonelle og jeg følte at det ikke ville passe med IKEAs konvensjoner å la RÅDE være laget av for eksempel ibenholt og titan. Derfor valgte jeg å gå bort fra dette.

Dette har vært en prosess med lang idé- og inspirasjonsfase. Disse to fasene syness jeg det ikke har vært så lett å dokumentere. Disse fasene bestod i å se i interiørblader, være på IKEA og å snakke med venner om oppgaven og å skisse ideer jeg kom på fortløpende. I denne rapporten har jeg prøvd å beskrive hele prosessen så godt som mulig i kronologisk rekkefølge.

Da jeg bestemte meg for å gjøre en oppgave for IKEA ønsket jeg å ha en bedriftskontakt på IKEA of Sweden (IoS), designavdelingen i Älmhult, det viste seg å ikke være mulig. Jeg tok kontakt med IoS og fikk beskjed om å søke på studentoppgaver som de hadde lagt ut på www.ikea.se. Ingen av oppgavene de hadde tilgjengelig i år appellerte til meg. Derfor spurte jeg Judith Birkeflet på IKEA Leangen om hun ville være bedriftskontakten min. Jeg syns dette har fungert utmerket. Ved å ha en lokal IKEA-veileder så har jeg spurt henne ansikt til ansikt når det var noe jeg lurte på. Et eventuelt samarbeid med Älmhult ville mest sannsynlig foregått per e-mail eller telefon noe som jeg hadde sett på som svært ufordelaktig. Jeg har nok gått glipp av en del informasjon som bare er tilgjengelig under et samarbeid med Älmhult. Men med Ole Petter Wullum som veileder på IPD, NTNU føler jeg allikevel at jeg har kommet fram til et realistisk resultat. Jeg mener at produktet mitt kunne ha vært en del av IKEAs varesortiment.

Men jeg sier ikke at produktet mitt er perfekt, det er selvfølgelig muligheter for forbedringer. Når det gjelder valg av materiale på boksene er ikke stål det ideelle valget da det ikke er like miljøvennlig som aluminium. Men på grunn av materialtykkelsen og det at boksene skal bøyes til av kunden var ikke aluminium et godt valg da det mest sannsynlig ville ført til brudd. Dette er ikke noe

jeg har testet ut, kun noe jeg antar ut i fra min erfaring med materialer. Dette kunne selvfølgelig vært testet ut dersom jeg hadde hatt mer tid. En annen ting jeg kunne ha undersøkt er muligheten for å dele hele ribbeveggen horisontalt slik at man hadde fått to deler med en høyde på 112,5 cm og bredde på 105 cm. Med denne løsningen kunne kunden ha valgt å plassere de to delene ved siden av hverandre hvis det var ønskelig. Dette ble det heller ikke tid til å jobbe noe med.

RÅDE er svært god til å oppbevare småting og sko, men den kunne ha hatt bedre plass til jakker. En løsning kunne ha vært å ha en eller flere stenger. Men man kan ikke redde verden med et produkt, så jeg sier meg selv fornøyd med resultatet.





Kilder



SOFTWARE:

Rhinoceros 4.0
Adobe InDesign
Adobe Illustrator
Adobe Photoshop
HyperShot

BØKER OG E-BØKER:

Torekull, Bertil. (1998) *Historien om IKEA- Ingvar Kamprad berättar for Bertil Torekull* (2. utg). Finland: WSOY.

Thompson, Rob. (2007) *Manufacturing for design Professionals* London: Thames & Hudson Ltd.

Kucera, Bohumil & Næss, Ragnar M. (1999). *Tre: naturens vakreste råstoff*. Landbruksforlaget. Tillgjengelig fra: NBdigital.

IKEA-katalogen

NETTSIDER:

www.ikea.no
<http://www.logistikk-ledelse.no/2007/ma/ma01-02.htm>
<http://www.logistikk-ledelse.no/2007/ma/ma02-01.htm>
<http://www.logistikk-ledelse.no/2007/ma/ma03-03.htm>
http://www.trefokus.no/Fokus_40_Z1KKN.pdf.file
http://www.ikea.com/ms/no_NO/about_ikea/our_responsibility/forestry_and_wood/requirements_on_wood_suppliers.html

BILDER

[1] <http://petitesfleurs.files.wordpress.com/2009/11/ikea.jpg>
[2] <http://images.travelpod.com/users/gsesweden2009/1.1242897840.do-you-reconize-the-tool.jpg>
[3] HTTP://WWW.KADABRA.COM/KADABRAIBILDER/AKTUELLE/89_KADABRA_TUSJER.JPG
[4] http://www.ikea.com/ms/en_US/jobs/business_types/product_development/index.html
[5] www.ikea.no
[6] http://www.ikea.com/ms/de_DE/img/about_ikea/press_room/PR_images/gabelstapler.jpg
[7] www.ikea.no
[8] www.ikea.no
[9] www.ikea.no
[10] <http://www.cybersalespeople.com/SilhouetteDancingPeople-full.jpg>
[11] <http://www.medbillingservices.com/images/businessman.png>
[12] http://www.famemphis.net/assets/1163/SOCCER_GRAPHIC.JPG
[13] <http://www.englishinbritain.co.uk/clients/userfiles/1/Image/people-studying-on-table.jpg>

[14] <HTTP://WWW.SKOVHUSET.WEBBYEN.DK/>
[15] www.ikea.no
[16]-[23] Foto: Helene Bosvik
[24] <http://qualteam.tripod.com/qualteam/postal-robot-mibII.jpg>
[25] HTTP://WWW.IKEA.COM/MS/DE_DE/IMG/ABOUT_IKEA/PRESS_ROOM/PR_IMAGES/MAUER-SMALAND.JPG
[26] www.ikea.no
[27] www.ikea.no
[28] http://www.ikea.com/ms/de_DE/img/about_ikea/press_room/PR_images/inbusschluesel.jpg
[29] http://www.ikea.com/ms/de_DE/img/about_ikea/press_room/PR_images/ikeafahren.jpg
[30] www.ikea.no
[31] www.ikea.no
[32] www.ikea.no
[33] www.ikea.no
[34] www.ikea.no
[35] <http://wishatl.com/cms/wp-content/uploads/2009/06/pile-of-shoes.jpg>
[36] www.ikea.no
[37] www.ikea.no
[38] www.ikea.no
[39] www.ikea.no
[40] www.ikea.no
[41] www.ikea.no
[42]-[45] Foto: Helene Bosvik
[46] http://www.benkespesialisten.no/images/heltre/furu_big.jpg
[47] http://www.trefokus.no/Fokus_40_Z1KKN.pdf.file
[48] http://www.trefokus.no/Fokus_40_Z1KKN.pdf.file
[49] http://ipsard.gov.vn/dspr/images/2008/03/cut_timber.jpg
[50] http://www.ikea.com/ms/de_DE/img/about_ikea/press_room/PR_images/ingvar-kamprad-portrait.jpg
[51] Foto: Synnøve Bosvik
[52] www.finn.no/eiendom
[53] <http://sharealogo.com/home-and-furniture/ikea-vector-logo-download/>
[54] Foto: Helene Bosvik
[55] Foto: Helene Bosvik
[56] Foto: Synnøve Bosvik
[57] http://www.ikea-download.de/10_12_nachhaltigkeit/bilder/rgb/PE128117.jpg
[58] Foto: Synnøve Bosvik

VEDLEGG

INTERVJUER

KVINNE, 35 ÅR MED SAMBOER OG ETT BARN PÅ 4 ÅR:

1. Hva oppbevarer du i entreen din?

Sko, jakker, luer, skjerf, votter, sykkelhjelmer og joggevogn

2. Er det noe du opplever som et problem å oppbevare i entreen? Eventuelt, hva da?

Joggevogn

3. Er det en artikkel du har for mange av/mye av i forhold til plassen du har til rådighet?

Nei

4. Hva bruker du som oppbevaring i gangen?

-Skohylle

-Skoskap

-Hattehylle, med/uten knagger

-Skyvedørsgarderobe

-Skap

-Knagger

-Kommode

5. Har du speil i gangen?

Ja, på den ene av to skyvdørene.

6. Hvor mange bor i din husstand? 3

7. Er det noe du gjerne vil gjemme/vise fram av gjenstandene du oppbevarer i entreen?

Vil ha det man bruker mest, tilgjengelig (ikke nødvendigvis vise det fram). Gjemme det som ikke er sesongbetont.

MANN 30 ÅR, GIFT OG ETT BARN PÅ 1 ÅR:

1. Hva oppbevarer du i entreen din?

Jeg oppbevarer sko, jakker, nøkler, sekker og vesker som brukes jevnlig, iPod, skjerf, om vinteren lue, skjerf og votter også blir det ofte til at man legger fra seg ting man har med seg når man kommer inn som post mm.

2. Er det noe du opplever som et problem å oppbevare i entreen? Eventuelt, hva da?

Barnevogn, så den står rett utenfor døren. Ting man har i hendene når man kommer inn og ikke har en spesiell plass for (som brev, en pose med et eller annet, ting som egentlig skal et annet sted, men som blir liggende en stund i entreen). Rutetabeller.

3. Er det en artikkel du har for mange av/mye av i forhold til plassen du har til rådighet?

Sko og jakker

4. Hva bruker du som oppbevaring i gangen?

-Skohylle

-Skap

Ja, et lite som jeg har iPod og rutetabeller i

-Knagger

Noe annet?

Et slags skap med forheng foran og muligheten for å henge jakker i, samt trådsuffer med luer, votter og noen andre ting vi må ha der fordi det ikke er plass noe annet sted.

5. Har du speil i gangen?

Ja

6. Hvor mange bor i din husstand? 3

7. Er det noe du gjerne vil gjemme/vise fram av gjenstandene du oppbevarer i entreen? votter, luer og skjerf. De skoene jeg ikke bruker daglig, samt jakkene jeg ikke bruker daglig. Jeg vil egentlig at minst mulig skal være synlig i entreen. Jeg liker å ha det ryddig og ikke overmøblert/ "tingerisert" i entreen.

MANN 26 ÅR, BOR ALENE:

1. Hva oppbevarer du i entreen din?

- MYE fiskeutstyr
- Golfutstyr
- Fotballutstyr
- Tennisutstyr
- Skotøy
- Telt
- Sovepose
- Hagemøbler
- Paraply
- Snowboard + utstyr

2. Er det noe du opplever som et problem å oppbevare i entreen? Eventuelt, hva da?

- hagemøbler og golfutstyret tar en god del plass, men hva skulle jeg brukt den på hvis jeg ikke hadde de? Hadde vært jævlig kjekt med en holder til alle fiskestengene.

3. Er det en artikkel du har for mange av/mye av i forhold til plassen du har til rådighet?

- støv, sand og barnåler

4. Hva bruker du som oppbevaring i gangen?

- Hattehylle, med/uten knagger
- Skap

Noe annet?

5. Har du speil i gangen?

- Nei

6. Hvor mange bor i din husstand?

- Bare meg når dama ikke er på besøk

7. Er det noe du gjerne vil gjemme/vise fram av gjenstandene du oppbevarer i entreen?

- Nei

KVINNE 26 ÅR, BOR SAMMEN MED TO VENNINGER:

1: Hva oppbevarer du i entreen din?

sko, jakker, ytterklær (vanter skjærf ol)

2: Er det noe du opplever som et problem å oppbevare i entreen? Eventuelt, hva da?

SKO

3: Er det en artikkel du har for mange av/mye av i forhold til plassen du har til rådighet? SKO

4: Hva bruker du som oppbevaring i gangen?

KNAKKER, SKOHYLLE, KOMMODE

5: Har du speil i gangen? JA

6: Hvor mange bor i din husstand?

3

7: Er det noe du gjerne vil gjemme/vise fram av gjenstandene du oppbevarer i entreen? GJEMME (VANTER, SKJERF, ULLSOKKER OL)

MANN 33 ÅR, GIFT OG TO BARN 2ÅR OG 2 MND.

1. Hva oppbevarer du i entreen din?
sko, jakker og diverse tøy til barna

2. Er det noe du opplever som et problem å oppbevare i entreen? Eventuelt, hva da?
Nei

3. Er det en artikkel du har for mange av/mye av i forhold til plassen du har til rådighet?
Ja, sko blir det alltid for mange av

4. Hva bruker du som oppbevaring i gangen?
-Skohylle
-Hattehylle, med knagger
-Knagger

5. Har du speil i gangen?
Nei

6. Hvor mange bor i din husstand? 4

7. Er det noe du gjerne vil gjemme/vise fram av gjenstandene du oppbevarer i entreen?
1
Nei, vil helst ha alt gjemt vekk slik at det blir pent og

ryddig.

KVINNE 25 ÅR, BOR SAMMEN MED EN VENNING:

1. Hva oppbevarer du i entreen din? Sko, jakker, skjerf og sjal (luer og votter osv om vinteren, men tar vekk vintertøy om sommern) de mest brukte veskene, yoga-matte (men nå har jeg den på skolen)

2. Er det noe du opplever som et problem å oppbevare i entreen? Eventuelt, hva da?
Vi har lang entré med dører inn til bad, do og 2 soverom før vi kommer til plassen vi oppbevarer sko. Da blir det fort veldig mye sand og søle i gangen, som vi drar inn på soverom og stue...

3. Er det en artikkel du har for mange av/mye av i forhold til plassen du har til rådighet?
Totalt i leiligheten har vi for mange sko (vi er bare 2 av 3 boende der nå og skoene tar helt overhånd) Det er kanskje litt trangt til jakker også.

4. Hva bruker du som oppbevaring i gangen?
-Skohylle, men den fungerer dårlig til høye støvletter som ikke klarer å "stå av seg selv". Det er heller ikke plass til alle skoene. Og da blir det vanskelig å vaske under den siden skolene flyter utover. Hadde vært greit å kunne løfte den lett opp eller at den var hevet.
-Hattehylle, med/uten knagger, ja, og under er eneste plassen til å henge opp jakker.

Vi har en vanlig hylle hvor vi har satt inn noen pappesker. Her legger vi vesker, paraplyer og skjerf... sånne småting.

5. Har du speil i gangen? Ja. Har større speil med bedre lys på rommet, så bruker helst det, men er helt avhengig av en titt i speilet før jeg drar ut (kanskje ikke nå i innspurten, men spes hvis jeg er på vei til fest) Speil er et must, men det må være bra lys i nærheten.

6. Hvor mange bor i din husstand? Egentlig tre, men fortiden har vi bare bodd 2 her.

7. Er det noe du gjerne vil gjemme/vise fram av gjenstandene du oppbevarer i entreen? Det er ikke så veldig nøye. Vil kanskje vise frem noen av de fine skoene :) Men vil gjemme vekk stygge og slitte klær som gummistøvler og joggesko. Men det må være lett å få tak i tingene, jeg har som regel veldig dårlig tid når jeg skal ut og da må det gå raskt å hente frem riktig jakke, sko og skjerf.

KVINNE 30 ÅR MED SAMBOER:

1. Hva oppbevarer du i entreen din?
Yttertøy, sko, bager, sekker og vesker

2. Er det noe du opplever som et problem å oppbevare i entreen? Eventuelt, hva da?
Ja, har ikke en særlig smart gang. Men spesielt oppbevaring av vesker (fra håndveske til bagstørrelse) og ryggsekker 20-75 liter har jeg ikke noe fornuftig system til

3. Er det en artikkel du har for mange av/mye av i forhold til plassen du har til rådighet?

Sko, jakker, bager og lue, skjerf. Men vi kunne sikkert funnet/investert i noen smarte løsninger

4. Hva bruker du som oppbevaring i gangen?

-Skohylle JA

-Hattehylle, med/uten knagger - JA en hylle uten knagger

-Skyvedørsgarderobe - Nei, men det hadde vært praktisk

-Skap - JA

-Knagger - JA

-Kommode - Nei men skulle gjerne hatt

5. Har du speil i gangen?

Nei, men jeg vil ha det

6. Hvor mange bor i din husstand? 2

7. Er det noe du gjerne vil gjemme/vise fram av gjenstandene du oppbevarer i entreen?

Vil egentlig gjemme det meste på en eller annen måte

KVINNE 26 ÅR, BOR I KOLLEKTIV MED FIRE ANDRE:

1. Hva oppbevarer du i entreen din?

Sko, noen jakker, litt verktøy.

2. Er det noe du opplever som et problem å oppbevare i entreen? Eventuelt, hva da?

Bor i kollektiv så gidder ikke henge fra meg alle jakkene der, det blir så fullt.

3. Er det en artikkel du har for mange av/mye av i forhold til plassen du har til rådighet?

Har ikke alle skoene i gangen for det blir litt lite plass til mine samboeres sko.

4. Hva bruker du som oppbevaring i gangen?
Knaggrekke, skohylle, liten kommode, vanlig bokhylle

5. Har du speil i gangen?
Ja

6. Hvor mange bor i din husstand? 5

7. Er det noe du gjerne vil gjemme/vise fram av gjenstandene du oppbevarer i entreen?
Jeg vil gjemme støvsugeren og routeren til internett. Og diverse skiutstyr som står i en krok.

KVINNE 30, SAMBOER OG ET BARN PÅ 1ÅR

1. Hva oppbevarer du i entreen din?
Jakker, sko, luer, votter, regntøy til Leo, klesrulle (til å fjerne hundehår, støv og denslags), hundelenke, bæsjeposer til hunden, solbriller, hundegodis, hundebørste, potesokker og -salve, en delfinballong fra 17. mai som begynner å bli ganske slapp, håndvesker, redningsvest, paraply, reflekser, nøkler, og for øyeblikket (midlertidig) en motorsag, håndsag, slegge, kile og to økser for vedhugging og trefelling :)
2. Er det noe du opplever som et problem å oppbevare i entreen? Eventuelt, hva da? Nei

3. Er det en artikkel du har for mange av/mye av i forhold til plassen du har til rådighet?
Kanskje jakker, for vi har bare noen her oppe, resten henger nede på gjesterommet. Samme med sko, har bare noen i gangen og resten er nede i boden i en haug

:)

4. Hva bruker du som oppbevaring i gangen?

Hattehylle med rottingkurver (fra IKEA) til oppbevaring av småtteri (luer, votter etc), og knagger. Jakkene henger på en stang som er montert rett under hattehylla. Så har vi en benk å sitte på (for å ta på sko og klær på Leo) og der står skoa til Leo og håndveska mi også. Ellers så ligger det en del småtteri i vinduskarmen også (bæsjeposer, hundegodis, solbriller, hundebørste, et par votter)

5. Har du speil i gangen?

Jepp, fra IKEA :)

6. Hvor mange bor i din husstand?

Tre mennesker, tre dyr :)

7. Er det noe du gjerne vil gjemme/vise fram av gjenstandene du oppbevarer i entreen?

Gjemme?? Neida :) Bortsett fra at vi hiver alt rotet i vinduskarmen oppi en av rottingkurvene når det kommer fint besøk ;)

KVINNE 25 ÅR, BOR PÅ KOLLEKTIV

1. Hva oppbevarer du i entreen din?
Jeg har ingen entre, for jeg bor jo i kjelleren, så vi bruker plassen under trappa som entre. Her oppbevarer vi sko og jakker til gjester. I tillegg bruker vi litt av plassen til å oppbevare papp og papir inntil vi bærer det

ut ;)

2, Er det noe du opplever som et problem å oppbevare i entreen? Eventuelt, hva da?
Kanskje paraplyer? Sånne små. De må jo bare legges enten på gulvet eller i en skuff.

3. Er det en artikkel du har for mange av/mye av i forhold til plassen du har til rådighet?
Jakker kanskje?

4. Hva bruker du som oppbevaring i gangen?
Knagger og kommode.

5. Har du speil i gangen?
Har ikke speil i gangen. Men kunne gjerne hatt det!

6. Hvor mange bor i din husstand?
Vi er 7 i hele huset, men vi er 2 som deler kjelleren.

7. Er det noe du gjerne vil gjemme/vise fram av gjenstandene du oppbevarer i entreen?
Hmmm... Hvis det blir for mange jakker er det greit å gjemme bort noen, og selvfølgelig votter, vanter, luer, skjerf o.l. Vet ikke om det er noe jeg har behov for å vise frem, men er veldig kjekt at ting er lett tilgjengelig når man skal prøve å komme seg fort ut.

